

- Беспружинные цельные мембранные импульсные клапаны специально разработаны для использования в условиях применения пылеуловителей и сочетают в себе такие характеристики, как высокая пропускная способность, длительный срок службы и чрезвычайно быстрое открытие и закрытие для обеспечения надежной и экономичной работы. Для заказа доступны соленоидные импульсные клапаны и пневмоуправляемые импульсные клапаны.

- Высокая пропускная способность, угловой тип корпуса, беспружинная конструкция в сочетании со специальными мембранными узлами обеспечивают уникальные эксплуатационные характеристики, необходимые для работы в условиях применения пылеуловителей.

- Клапаны разработаны для подачи высокоэнергетического импульса воздуха при минимальном потреблении сжатого воздуха. Клапан обеспечивает экономию сжатого воздуха в среднем на 15 %. Экономию для конкретной системы можно рассчитать с помощью этого калькулятора сжатого воздуха.

Калькулятор экономии воздуха для серии 353

- Конструкция с запатентованными зажимными быстросъемными соединениями Quick Mount Clamp исключает такие трудоемкие процедуры, как нарезка резьбы и герметизация, что обеспечивает максимальную гибкость при креплении клапана на трубах.

- Встроенные глушители гарантируют бесшумную работу и предотвращают попадание посторонних частиц в клапан.

- Встроенные приводы оснащены катушками F-класса, отлитыми из эпоксидной смолы. Доступны различные дополнительные водонепроницаемые и взрывобезопасные соленоиды для использования в потенциально взрывоопасных средах (газы и пыль) в соответствии с директивой ATEX 2014/34/ЕС.

- Клапаны отвечают всем соответствующим директивам ЕС.

- Признаны лабораториями UL и соответствуют требованиям стандартов CSA и RoHS.

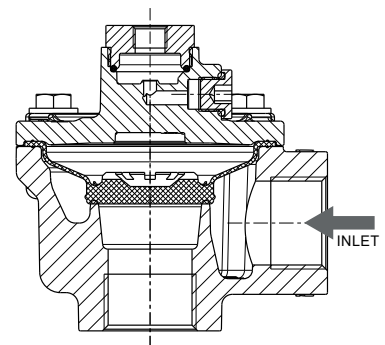
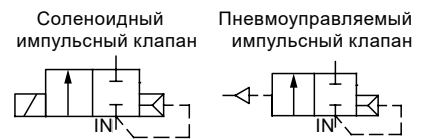

Резьбовое соединение трубы

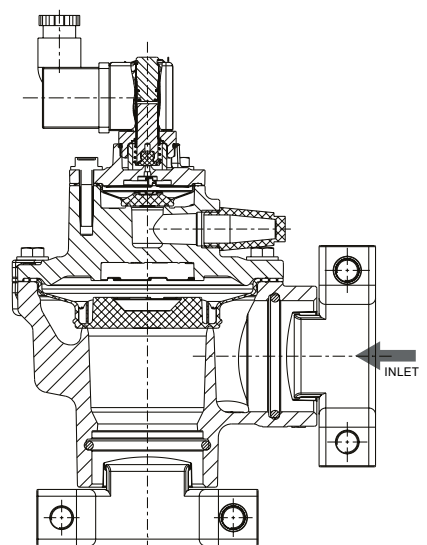

Зажимное быстросъемное соединение

Общие сведения о клапанах

Корпус	Алюминий	
Трубка сердечника, пружина сердечника, сердечник и опора сердечника	Нержавеющая сталь	
Экранирующая катушка	Медь	
Уплотнения и диски	NBR (нитрил)	
Мембрана	TPE/TPE-LT	
Диапазон температур	TPE — стандартное исполнение Окружающая среда: от -20 до +85 °C (от -4 до 185 °F) Рабочая среда: от -20 до +140 °C (от -4 до 284 °F)	TPE — низкотемпературное исполнение Окружающая среда: от -40 до +60 °C (от -40 до 140 °F) Рабочая среда: от -40 до +60 °C (от -40 до 140 °F)

Электрические характеристики(1)

Относительное время рабочего режима	10 %, макс. по графику 1 мин.
Класс изоляции катушки	F — 155 °C (311 °F)
Защита электрической оболочки катушки	Формованная оболочка IP 65
Электрический интерфейс	Плоская клемма (кабель Ø 6–8 мм (0,24–0,32 дюйма)), DIN 46244
Электробезопасность	IEC 335
Напряжение	24 В пост. тока; 24 В перем. тока / 50–60 Гц, 120 В / 60 Гц — 110 В / 50 Гц, 230 В / 50–60 Гц

(1) Дополнительную информацию см. на стр. 2 и 9–12

TR000098RURU-02_08-21
Сведения о наличии, конструкции и технические характеристики могут быть изменены без уведомления. Все права защищены.

Технические характеристики

Размер присоединения	Проходное сечение мм (дюймы)	Кэф-фициент пропускной способности		Рабочий перепад давления (фунты/кв. дюйм)		Мощность катушки (1)		Тип соединения	Номер по каталогу	Электрический интерфейс (2)	Опции (3)	Код напряжения					Типоразмер (4)
		Kv (м³/ч)	Cv	Мин.	Макс.	Перем. ток	Пост. ток					24/50-60	120/60, 110/50	230/50-60	24/пост. ток	Пневмо-правляемый клапан	
Двухходовой нормально закрытый алюминиевый клапан, TPE (цельная мембрана)															Чертеж		
3/4"	32 (1-1/4")	13	15					NPT — резьба	8353K111...	0X (Пневмоуправляемый клапан)	A00				4		
								G — резьба	G353K111...						4		
								Зажим (NPT — крышка)	K353K111...						2		
								Зажим (G — крышка)	K353K111...						2		
6,3	22							NPT — резьба	8353K111...	S1 — катушка DIN (с коннектором)	A00	FQ	F0	FH	F1	3	
								G — резьба	G353K111...							3	
								Зажим	K353K111...							1	
1"	32 (1-1/4")	20	23	2 (30)	8,5 (125)			NPT — резьба	8353K211...	0X (Пневмоуправляемый клапан)	A00				4		
								G — резьба	G353K211...						4		
								Зажим (NPT — крышка)	K353K211...						2		
								Зажим (G — крышка)	K353K211...						2		
6,3	22							NPT — резьба	8353K211...	S1 — катушка DIN (с коннектором)	A00	FQ	F0	FH	F1	3	
								G — резьба	G353K211...							3	
								Зажим	K353K211...							1	
1 1/2"	55 (1-1/2")	49	57					NPT — резьба	8353K311...	0X (Пневмоуправляемый клапан)	A00					8	
								G — резьба	G353K311...							8	
								Зажим (NPT — крышка)	K353K311...							6	
								Зажим (G — крышка)	K353K311...							6	
6,3	22							NPT — резьба	8353K311...	S1 — катушка DIN (с коннектором)	A00	FQ	F0	FH	F1	7	
								G — резьба	G353K311...							7	
								Зажим	K353K311...							5	

(1) Подробная техническая информация приведена на следующих страницах.

(2) Типы электрических управляющих устройств приведены на следующих страницах.

(3) Дополнительные опции для каждого типа конструкции приведены на следующих страницах.

(4) Размеры см. на чертежах для каждого типа конструкции на следующих страницах.

Зажимное быстросъемное соединение — пневмоуправляемые клапаны

Размер присоединения	Тип соединения	Номер по каталогу (стандартное исполнение)	Номер по каталогу (низкотемпературное исполнение)	Сведения о клапанах
3/4"	Зажим (NPT — крышка)	K353K1110X6AG00	K353K1120X6AG00	3/4", зажим, пневмоуправляемый клапан, крышка NPT
	Зажим (G — крышка)	K353K1110XA0000	K353K1120XA0000	3/4", зажим, пневмоуправляемый клапан, крышка G
1"	Зажим (NPT — крышка)	K353K2110X6AG00	K353K2120X6AG00	1", зажим, пневмоуправляемый клапан, крышка NPT
	Зажим (G — крышка)	K353K2110XA0000	K353K2120XA0000	1", зажим, пневмоуправляемый клапан, крышка G
1 1/2"	Зажим (NPT — крышка)	K353K3110X6AG00	K353K3120X6AG00	1 1/2", зажим, пневмоуправляемый клапан, крышка NPT
	Зажим (G — крышка)	K353K3110XA0000	K353K3120XA0000	1 1/2", зажим, пневмоуправляемый клапан, крышка G

TR000098RURU-02_08-21

Руководство по выбору

	G 353 K 1 1 1 SO A00 F1	
Тип соединения		Напряжение
G = ISO 228/1, соединения G		00 = Для всех пневмоуправляемых клапанов напряжение не требуется
K = Быстроразъемное соединение / Зажим (5)		F1 = 24/пост. ток, класс F
8 = Входное соединение NPT		F0 = 120/60, 110/50, класс F
Серия изделия		FQ = 24 В/50–60 Гц, класс F
353 = Импульсные клапаны		FH = 230/50–60, класс F
Версия		Другие напряжения по запросу
K = Первый выпуск		Опции
Размер присоединения		A00 = без опции
1 = 3/4"		6AG = Крышка NPT (необходимо выбрать только при заказе зажимного соединения (K) и Выносного управления (0X))
2 = 1"		A01 = без глушителя (только соленоид)
3 = 1 1/2"		600 = Фитинг для трубы 6 мм (только для пневмоуправляемых клапанов)
Материал корпуса		601 = Фитинг для трубы 8 мм (только для пневмоуправляемых клапанов)
1 = Алюминий		6AH = Зажимное соединение на впуск
3 = Анодированный алюминий		9DQ = Только впускное зажимное соединение + фитинг для трубы 6 мм (только для пневмоуправляемых клапанов + зажим)
Диапазон температур / Уплотнение		9DR = Только впускное зажимное соединение + фитинг для трубы 8 мм (только для пневмоуправляемых клапанов + зажим)
1 = Стандартное исполнение TPE		9DT = Только впускное зажимное соединение + без глушителя (только соленоид + зажим)
(Окружающая среда: от -20 до 85 °C (от -4 до 185 °F). Рабочая среда: от -20 до 140 °C (от -4 до 284 °F).		9DU = Только впускное зажимное соединение + крышка NPT и соединения пневмоуправляемого клапана (только пневмоуправление + зажимное соединение)
2 = Низкотемпературное исполнение TPE		Дополнительные опции по запросу
(Окружающая среда: от -40 до 60 °C (от -40 до 140 °F). Рабочая среда: от -40 до 60 °C (от -40 до 140 °F).		Электрический интерфейс и взрывобезопасные исполнения
		0X = Для всех пневмоуправляемых клапанов напряжение не требуется (6)
		S0 = Плоская клемма, 3 шт. DIN 46244, без коннектора (аналог старого префикса SC) (7)
		S1 = Плоская клемма, 3 шт. DIN 46244, IP65 (аналог старого префикса SC) (7)
		SG = Герметично залитая эпоксидной смолой катушка с коннектором, ATEX II 3GD Ex ec IIC Gc / II 3GD Ex tc IIIC Dc, зона 22 (аналог префикса SG) (7) (9) (9)
		FN = Алюминиевая оболочка, канал 1/2 NPT, IECEx/ATEX II 2G Ex db IIC Gb / II 2D Ex tb IIIC Db, зона 1-21 (аналог префикса NE) (7) (9) (9)
		MV = = Стальная оболочка, кабельное уплотнение M20, IECEx/ATEX II 2G Ex eb mb IIC Gb/II2D Ex tb IIIC Db, зона 1-21 (аналог префикса EM) (7) (9) (9)
		A7 = Герметично залитая эпоксидной смолой оболочка, интегрированный кабель, IECEx/ATEX II 2G Ex mb IIC Gb / II 2D Ex mb IIIC Db, зона 1-21 (аналог префикса PV) (7) (9) (9)
		X8 = Водонепроницаемая оболочка, оцинкованная сталь (эпоксидное покрытие), IP67 (аналог префикса WP) (7) (9)
		H0 = Герметично залитая эпоксидной смолой катушка с выводами, кабельный ввод 1/2" NPT, оцинкованная углеродистая сталь, типы NEMA 7 и 9, класс 1 и разд. 2, UL/CSA (аналог префикса EF) (7) (9) (9)
		... = Другие управляющие устройства доступны по запросу

(5) Вариант типа присоединения G также включает резьбу G для порта пневмоуправляемого клапана, а вариант типа присоединения 8 включает резьбу NPT для порта пневмоклапана. Чтобы выбрать тип резьбы на порте пневмоуправляемого клапана для зажимных соединений, выберите соответствующую опцию, цифры 11–13 (например, 6AG для резьбы NPT).

(6) ВЕРСИИ NON-ATEX ДЛЯ СЕРИИ 353, ИСПОЛЪЗУЕМОЙ В ЗОНАХ С ПОТЕНЦИАЛЬНО ВЗРЫВООПАСНОЙ СРЕДОЙ
Данная категория продукции не требует сертификации. Отсутствует риск потенциального возгорания продукции. Данные категории продукции называются простыми механическими изделиями. Согласно инструкциям по установке данная продукция может быть использована в специальных условиях зон 1 и 21 с взрывоопасной средой. Импульсные клапаны и аксессуары подходят для использования во взрывоопасной среде любых форм газа, пара, аэрозолей и пыли.

(7) Размеры представлены на стр. 10–12.

(8) Для получения подробной технической информации найдите префикс на веб-сайте www.emerson.com/asco. Обратите внимание, что номинальное давление клапана для некоторых корпусов ATEX будет уменьшено.
Чтобы узнать правильное номинальное давление, см. целевые страницы «Конфигуратора 2-ходового соленоидного импульсного клапана».

(9) Только катушки класса F.

Размеры: мм (дюймы)

Версия с зажимным быстроразъемным соединением

Рис. 1. Соленоидный импульсный клапан



Рис. 2. Пневмоуправляемый импульсный клапан



Рис.	A	B	C	D	E	F	G	H	J	K	L	M	N	Вес, кг (фунты)
1	G 3/4" NPT 3/4"	77 (3,032)	114 (4,488)	76 (2,992)	65 (2,559)	36 (1,417)	152 (5,984)	G 1/8" NPT 1/8"	43,5 (1,713)	23 (0,906)	46,5 (1,831)	26 (1,024)	114 (4,488)	0,76 (1,68)
	G 1" NPT 1"	77 (3,032)	120 (4,724)	82 (3,228)	71 (2,795)	40 (1,575)	162 (6,378)	G 1/8" NPT 1/8"	44,5 (1,752)	23 (0,906)	44,5 (1,752)	23 (0,906)	124 (4,882)	0,90 (1,98)
2	3/4" NPT 3/4"	77 (3,032)	114 (4,488)	75,5 (2,972)	64,5 (2,539)	36 (1,417)	120,5 (4,744)	G 1/8" NPT 1/8"	43,5 (1,713)	23 (0,906)	46,5 (1,831)	26 (1,024)	-	0,66 (1,46)
	G 1" NPT 1"	77 (3,032)	120 (4,724)	81,5 (3,209)	70,5 (2,776)	40 (1,575)	130,5 (5,138)	G 1/8" NPT 1/8"	44,5 (1,752)	23 (0,906)	44,5 (1,752)	23 (0,906)	-	0,80 (1,76)

TR000098RURU-02_08-21

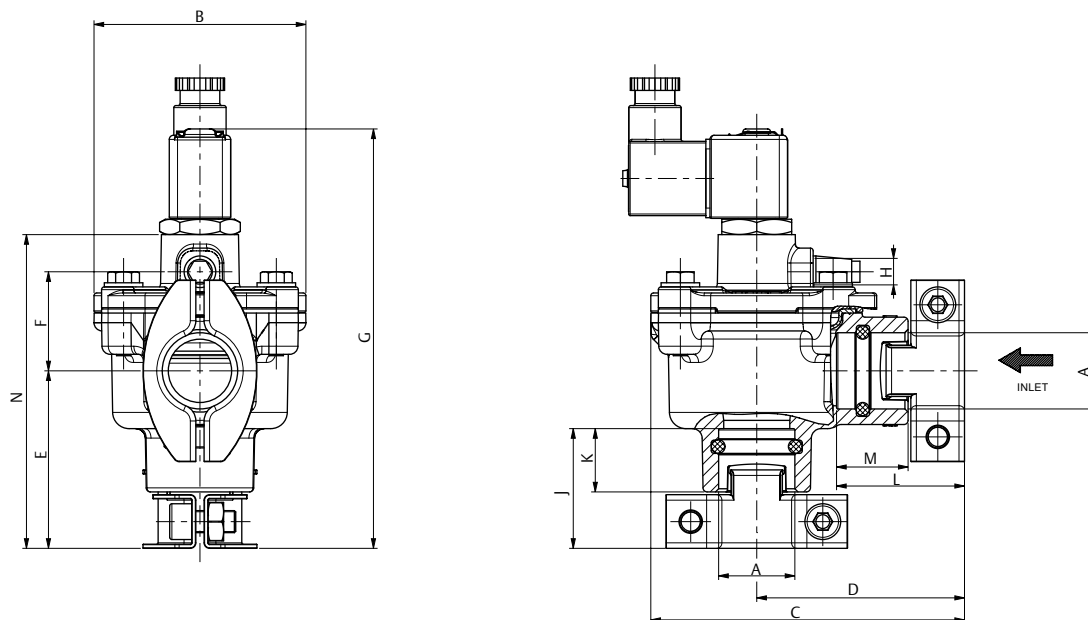
Размеры: мм (дюймы)

Версия с резьбовым соединением трубы

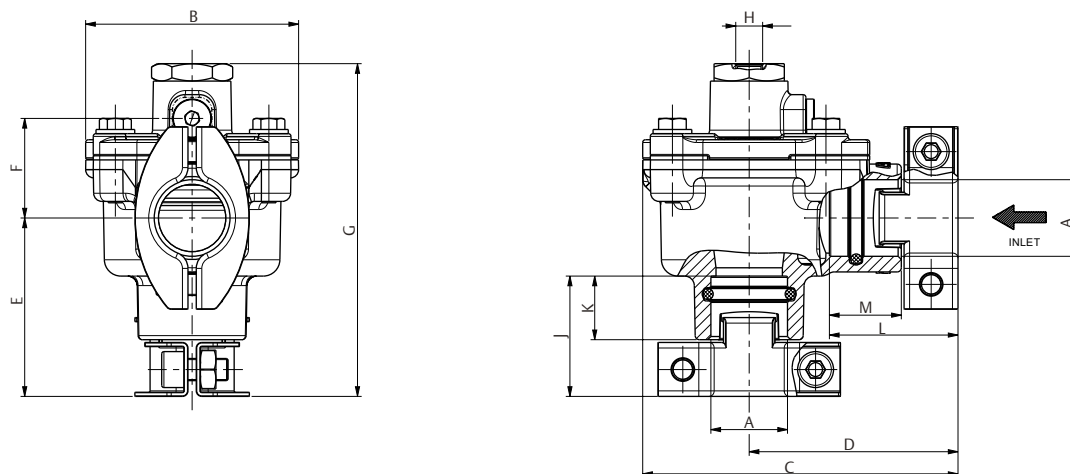
Рис. 3. Соленоидный импульсный клапан



Рис. 4. Пневмоуправляемый импульсный клапан



Рис.	A	B	C	D	E	F	G	H	K	N	P	Вес, кг (фунты)
3	G 3/4"	77	90	51	31	37	81,5	G 1/8"	41	119	16	0,57
	NPT 3/4"	(3,032)	(3,543)	(2,008)	(1,221)	(1,457)	(3,209)	NPT 1/8"	(1,614)	(4,685)	(0,630)	(1,26)
3	G 1"	77	90	51	31	37	81,5	G 1/8"	41	119	16	0,53
	NPT 1"	(3,032)	(3,543)	(2,008)	(1,221)	(1,457)	(3,209)	NPT 1/8"	(1,614)	(4,685)	(0,630)	(1,17)
4	G 3/4"	77	89,5	51	31	37	88	G 1/8"	41	-	16	0,47
	NPT 3/4"	(3,032)	(3,524)	(2,008)	(1,221)	(1,457)	(3,465)	NPT 1/8"	(1,614)	-	(0,630)	(1,04)
4	G 1"	77	89,5	51	31	37	88	G 1/8"	41	-	16	0,44
	NPT 1"	(3,032)	(3,524)	(2,008)	(1,221)	(1,457)	(3,465)	NPT 1/8"	(1,614)	-	(0,630)	(0,97)

TR000098RURU-02_08-21

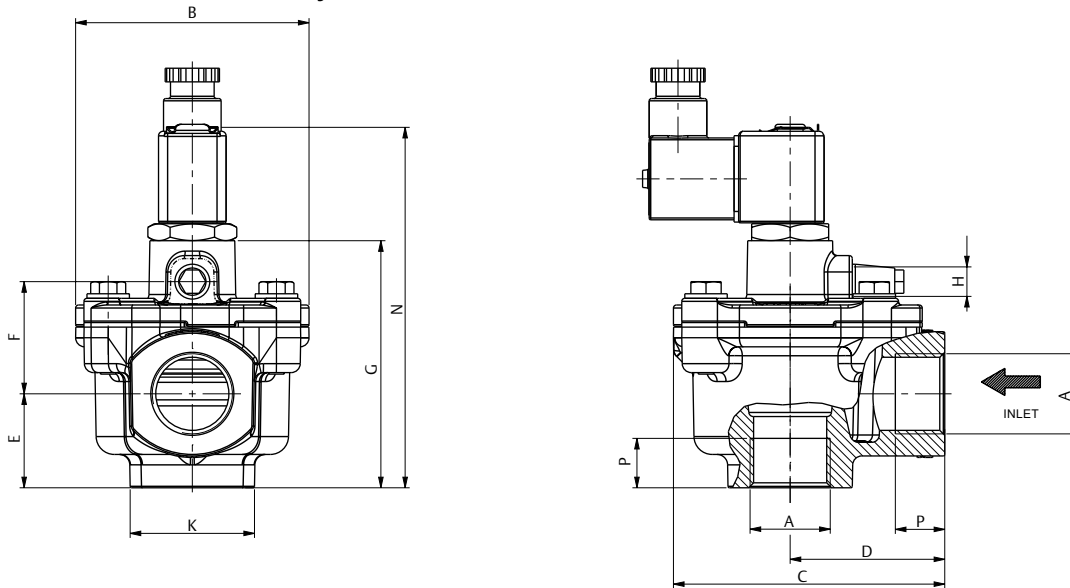
Размеры: мм (дюймы)

Версия с зажимным быстроразъемным соединением

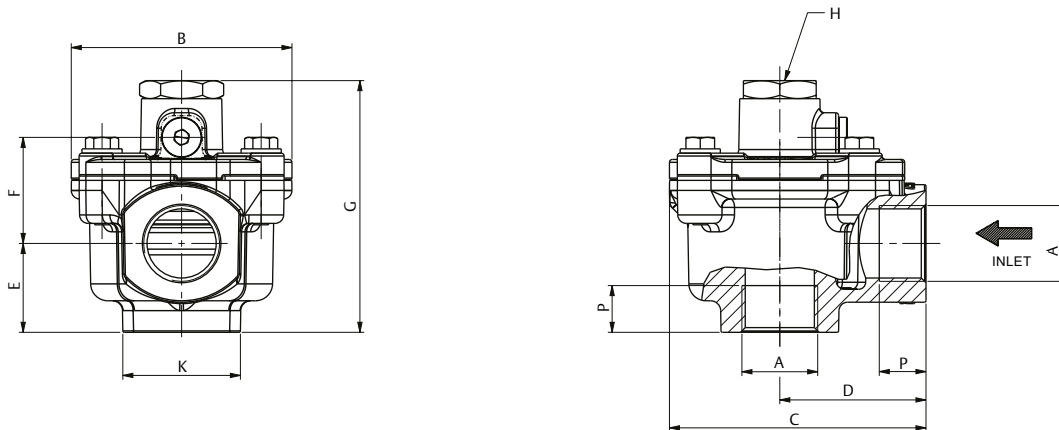
Рис. 5. 1 1/2", соленоидный клапан



Рис. 6. 1 1/2", пневматический клапан



Рис.	A	B	C	D	E	F	G	H	J	K	L	M	N	Вес, кг (фунты)
5	183,6 (7,228)	135,5 (5,335)	161 (6,339)	101 (3,976)	84 (3,307)	56,3 (2,217)	1 1/2"	G 3/8"	216 (8,504)	25 (0,984)	57 (2,244)	31 (1,220)	51 (5,008)	1,78 (3,92)
6	178,5 (7,028)	135,5 (5,335)	161 (6,339)	101 (3,976)	84 (3,307)	56,5 (2,224)	1 1/2"	G 3/8"	51 (2,008)	25 (0,984)	57 (2,244)	31 (1,220)	G 1/4"	1,68 (3,70)

TR000098RURU-02_08-21

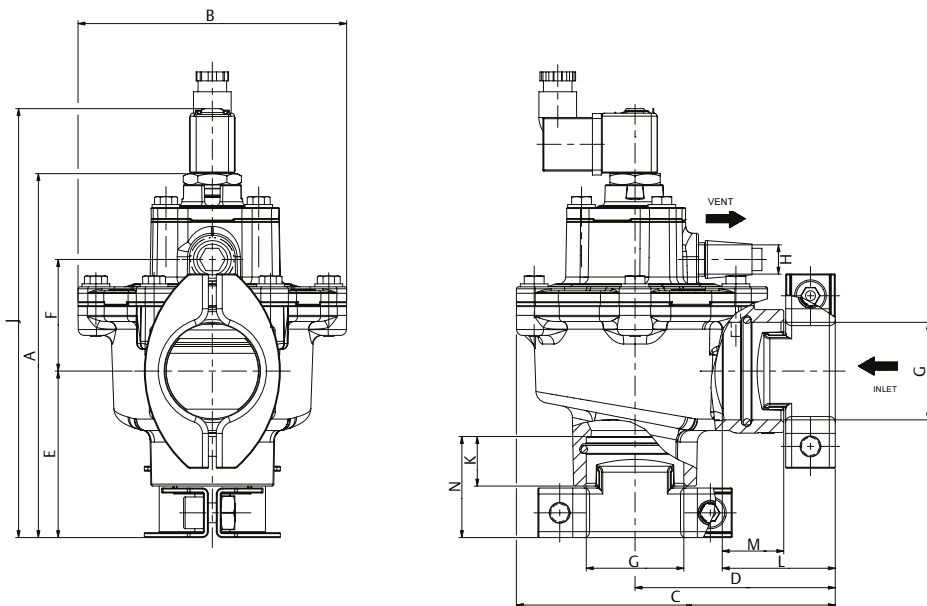
Размеры: мм (дюймы)

Версия с резьбовым соединением трубы

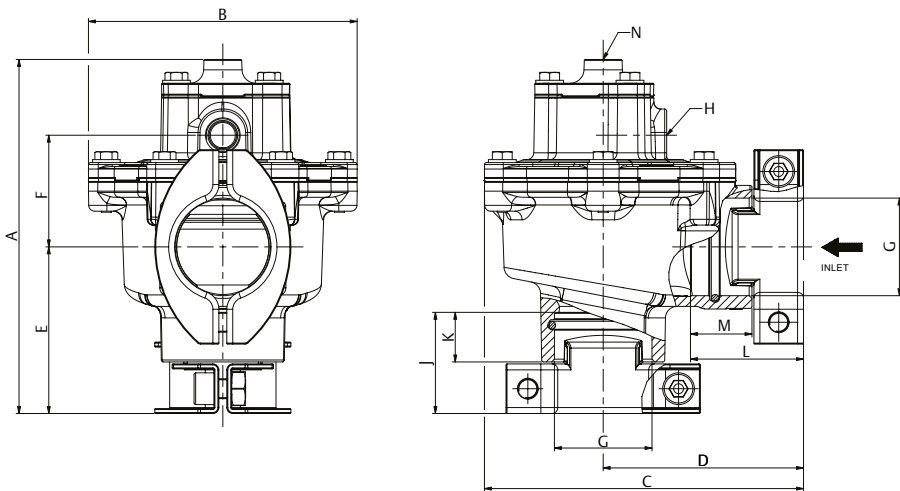
Рис. 7. 1 1/2", соленоидный клапан



Рис. 8. 1 1/2", пневматический клапан



Рис.	A	B	C	D	E	F	G	H	J	K	N	P	Вес, кг (фунты)
7	133 (5,236)	135,5 (5,335)	132 (5,197)	72 (2,835)	39 (1,535)	56,5 (2,224)	1 1/2"	G 3/8"	171 (6,732)	-	59 (2,323)	22 (0,867)	1,24 (2,73)
8	133,5 (5,256)	135,5 (5,335)	132 (5,197)	72 (2,835)	39 (1,535)	56,5 (2,224)	1 1/2"	G 3/8"	-	59 (2,323)	G 1/4"	22 (0,867)	1,14 (2,51)

Специальные конструкции и дополнительные принадлежности

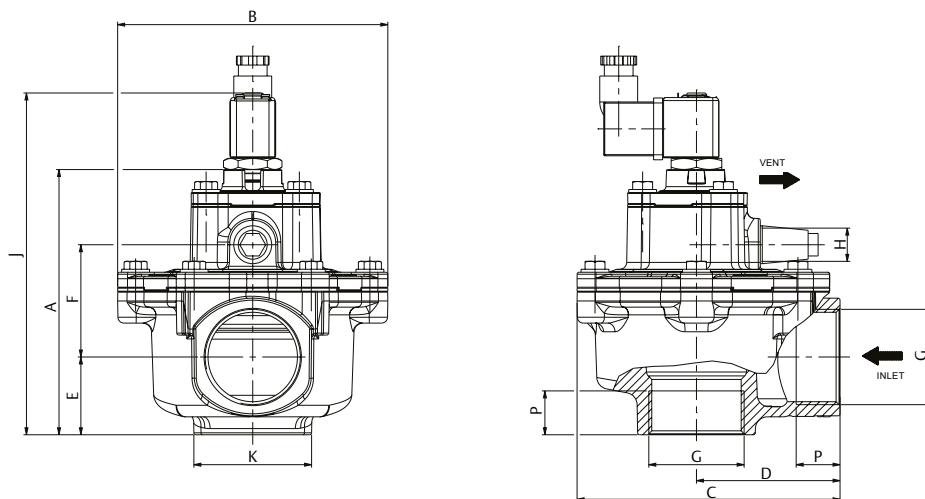
- Последовательный контроллер ASCO серии E909 для управляющего клапана серии 262/257.
- Блоки управляющих клапанов ASCO серии 110/125, содержащие от 2 до 12 управляющих соленоидных клапанов
- Беспружинные цельные мембранные импульсные клапаны и управляющие клапаны могут оснащаться взрывобезопасными соленоидами в соответствии с директивами ATEX и национальными стандартами.
- Водонепроницаемый корпус с встроенной катушкой с винтовыми зажимами согласно CEE 10 (IP67)
- Дополнительные версии по запросу.

Монтаж

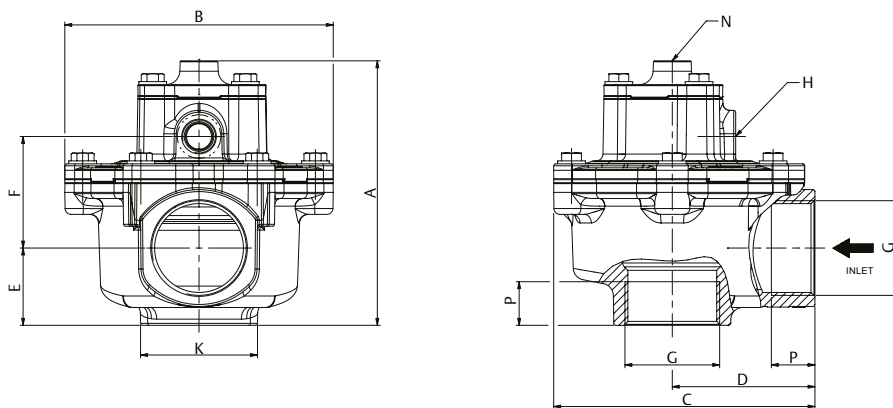
- Комплект состоит из импульсного клапана, соленоида (в сборе) и коннектора (поставляется в отсоединенном виде).
- Импульсные клапаны могут быть установлены в любом положении без ущерба для работы.
- Резьбовые соединения G (ISO 228/1), NPT или запатентованное зажимное быстросъемное монтажное соединение Quick Mount Clamp.
- Установки с длиной труб более 3 метров (9,8 фута) должны быть протестированы в рабочих условиях.
- Для всех установок рекомендуется использование труб диаметром 6 мм (0,24 дюйма).
- В запатентованном зажимном быстросъемном монтажном соединении герметичность соединения достигается за счет уплотнительного кольца на трубах (3/4" = от 26,4 мм (1,0") до 27,4 мм (1,1"); 1" = от 33,2 мм (1,3") до 34,2 мм (1,4") и 1 1/2" = 47,8 мм (1,88") до 48,8 мм (1,92")) в соответствии с ISO 4200.
- В комплект поставки каждого клапана входят инструкции по установке и техобслуживанию.
- По запросу могут быть предоставлены декларации о соответствии.
- Исполнение Ex e mb с префиксом «EM/WSEM»: магнитные корпуса имеют кабельное уплотнение с эластичной муфтой для кабелей с наружным диаметром от 7 до 12 мм, также корпус оснащен клеммами для внешнего и внутреннего соединения для проводов заземления или эквипотенциального соединения.
- Корпус Ex d с префиксом «NF/WSNF» оснащен кабельным вводом с резьбой 1/2" NPT — по заказу доступна резьба M20 x 1,5 (префикс «ET»). Корпуса поставляются без кабельного ввода.

Пневмоуправляемый импульсный клапан

- При подключении труб к соединению G или NPT 1/8" в крышке клапана пневмоуправляемый клапан ASCO™ должен быть установлен как можно ближе к основному импульсному клапану. Трубы длиной до 3 метров (9,8 фута) оказывают незначительное влияние на время импульса.

Описание температур

Диапазон температур клапана	Температурный диапазон импульсного клапана определяется выбранной мембраной (TPE или TPE-LT).
Диапазон температур окружающей среды управляющего устройства	Диапазон температур окружающей среды управляющего устройства определяется исходя из выбранного уровня энергопотребления и типа защиты.
Итоговый температурный диапазон	Температурный диапазон для всего импульсного клапана определяется пределами двух температурных диапазонов, перечисленных выше.
Диапазон температур жидкости	Диапазон температур со стандартной диафрагмой TPE составляет от -20 ° C (-4 ° F) до 140 ° C (284 ° F). Температурный диапазон низкотемпературной диафрагмы TPE составляет от -40 ° C (-40 ° F) до 60 ° C (140 ° F).

Ремонтные комплекты ⁽¹⁾

Пневмоуправляемый импульсный клапан				
Размер присоединения	Базовый номер 353	Комплект мембраны (1 шт.)	Комплект мембраны (10 шт.)	Комплект зажимов (1 шт.)
Стандартное исполнение TPE				
3/4"	353K111	M200697	M200699	M200701
1"	353K211			M200702
1 1/2"	353K311	M200755	M200756	M200761
Низкотемпературное исполнение TPE				
3/4"	353K112	M200698	M200700	M200701
1"	353K212			M200702
1 1/2"	353K312	M200757	M200758	M200761

Соленоидный импульсный клапан					
Размер присоединения	Базовый номер 353	Запасные части Комплект	Комплект мембраны (1 шт.)	Комплект мембраны (10 шт.)	Комплект зажимов (1 шт.)
Стандартное исполнение TPE					
3/4"	353K111	M200695	M200697	M200699	M200701
1"	353K211				M200702
1 1/2"	353K311	M200759	M200755	M200756	M200761
Низкотемпературное исполнение TPE					
3/4"	353K112	M200696	M200698	M200700	M200701
1"	353K212				M200702
1 1/2"	353K312	M200760	M200757	M200758	M200761

(1) Подробные сведения см. в инструкции по установке и обслуживанию.

TR000098RURU-02_08-21

Электрические характеристики

Класс изоляции катушки **F**
 Стандарт электробезопасности **IEC 335**
 Напряжение Пост. ток (=) 24 В, допустимое отклонение напряжения ± 10 %
 Перемен. ток (~) 24 В / 50–60 Гц, 120 В / 60 Гц — 110 В / 50 Гц, 230 В / 50–60 Гц
 (другие напряжения доступны по запросу)

Соленоидное управление (1)	Макс. мощность		Диапазон температур окружающей среды °C (°F) (2)	Нормы безопасности	Защита электрической оболочки катушки (EN 60529)	Сменная катушка / ремонтный комплект				Тип (3)
	Перемен. ток	Пост. ток				~			=	
						24 В/50–60 Гц	230 В/50/60 Гц	120/60–110/50 Гц	24 В/пост. ток	
Базовая мощность										
S1, S0	6,3	22	От -40 до +75 (от -40 до +167)	EN 60730	IP65, заливка	400129-502	400129-528	400127-225	400127-642	01
SG	6,3	22	От -10 до +60 (от -14 до +140)	II3 GD Ex ec IIC T6-T4 Gc, Ex tc IIIC T110°C Dc	IP65X, заливка	M2004090SGA00FQ	M2004090SGA00FH	M2004090SGA00F0	M2004090SGA00F1	02
WP/WS	10,5	19,7	От -40 до +75 (от -40 до +167)	EN 60730	IP67, сталь/ нерж. сталь	400909-101	400909-117	400909-118	400405-342	03
NF/WSNF	16,7	19,7	От -60 до +40/60 (от -76 до +104/140)	II2GD Ex db IIC Gb T4 Ex tb IIIC T135°C Db	IP66/67, алюм./нерж. сталь	400405-201	400405-217	400405-225	400405-342	04
EM/WSEM	10,5	16,8	От -40 до +40 (от -40 до +104)	II2GD Ex e mb IIC Gb T3 Ex tc IIIC T200°C Db	IP66/67, сталь/нерж. сталь	400909-101	400909-117	400909-118	400911-142	03
PV	6,3	22	От -40 до +40/65 (от -40 до +104/149)	II2GD Ex mb IIC Gb T4 Ex tc IIIC T135°C Db	IP65, заливка	-	-	-	-	05
EF/EV	10,1	11,6	От -60 до +40/52 (от -76 до +104/125)	NEMA тип 7 и 9	NEMA 4x	По запросу	По запросу	По запросу	По запросу	06

(1) Электрический интерфейс, как описано в коде заказа. Другие варианты могут быть предоставлены по запросу.

(2) Температурный диапазон может быть ограничен уплотнениями.

(3) См. чертежи с размерами ниже.

Электрические соединения

Электрический интерфейс	Соединение
SG, S1	Разъем кабельного уплотнения EN175301-803A (ISO 4400) для кабелей с наружным диаметром от 6 до 10 мм (от 0,24 до 0,39 дюйма).
WP, WS, EM, WSEM	Кабельное уплотнение M20-Synthetics для кабелей с наружным диаметром от 7 до 12 мм.
NF, WSNF	Резьбовой кабелепровод 1/2" NPT поставляется без кабельного ввода.
NFET, WSNFET	Кабельный ввод с резьбой M20 x 1,5 поставляется без кабельного ввода.
PV	Эпоксидная катушка с встроенным кабелем, длина 2 м (6'5") (другие варианты длины по запросу).
EF, EV	Эпоксидная катушка с встроенным кабелем 1/2" NPT длиной 35 см (13,8").

Размеры: мм (дюймы)



Тип 01

Соленоид «S1», «S0» с коннектором с плоскими клеммами, размер 22–11 мм (0,43 дюйма), EN 175301-803, форма B по отраслевому стандарту / IP65

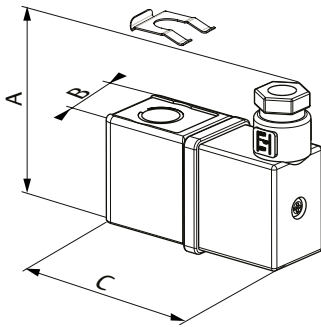

A	B	C	Вес, кг (фунты)
49 (1,929)	22 (0,866)	61 (2,401)	0,08 (0,18)



Тип 02

Соленоид «SG» с коннектором с плоскими клеммами, размер 22–11 мм (0,43 дюйма), EN 175301-803, форма B по отраслевому стандарту / IP65 II 3G Ex ec IIC T4 Gc, II 3D Ex tc IIIC T110°C Dc IP65X

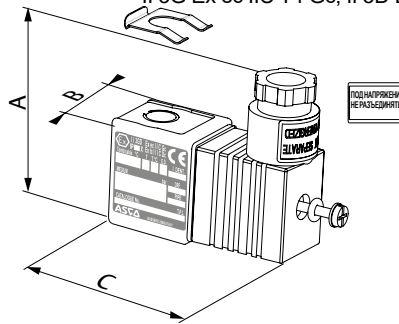

A	B	C	Вес, кг (фунты)
49 (1,929)	22 (0,866)	61 (2,401)	0,08 (0,18)

Размеры: мм (дюймы)



Тип 03⁽¹⁾

Соленоиды с префиксом «EM», «WSEM» / Электрический интерфейс MV/MW/MT/MS/MN/MU Вытяжной соленоидный клапан Металлическая оболочка, эпоксидное покрытие или нержавеющая сталь EN-IEC 60079-7, EN-IEC 60079-18 и EN-IEC 60079-31 II 2G Ex e mb IIC Gb, II 2D Ex tb IIIC Db IP66/67

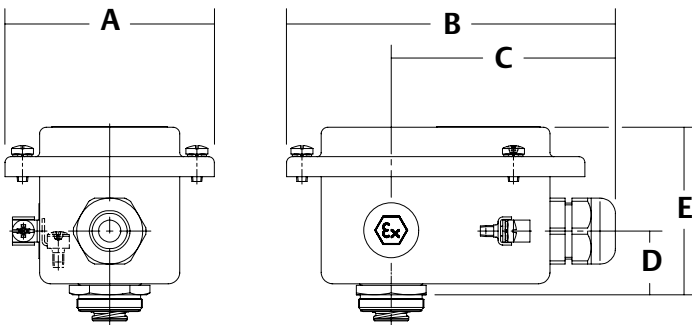

Серия/размер	A	B	C	D	E	Вес, кг (фунты)
EM/WSEM-MXX	77 (0,031)	120 (4,724)	82 (3,228)	23 (0,906)	62 (2,441)	0,55 (1,21)

(1) Соленоиды с префиксом «WP», «WS» / Электрический интерфейс X8/X9 Вытяжной соленоидный клапан Металлическая оболочка, эпоксидное покрытие или нержавеющая сталь IP66/67

TR000098RURU-02_08-21

Размеры: мм (дюймы)



Тип 04

Соленоид с префиксом «NF», «WSNF» / Электрический интерфейс FN/FS/FT/FU
Алюминий, нержавеющая сталь
(NF, с эпоксидным покрытием)
EN-IEC 60079-1 и EN-IEC 60079-31
II 2G Ex d IIC T6..T4 Gb, II 2D Ex tb IIIC 85°C..135°C Db IP66/67

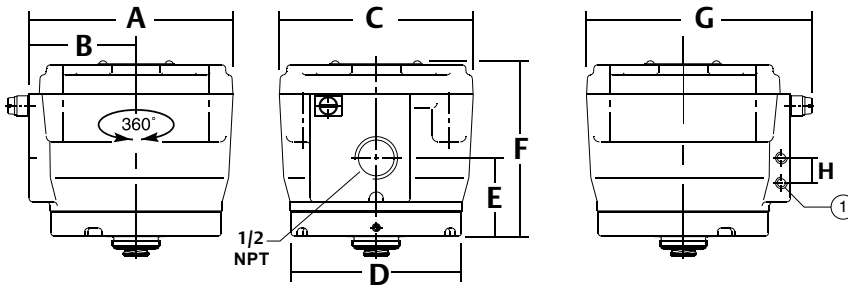

Монтажный кронштейн

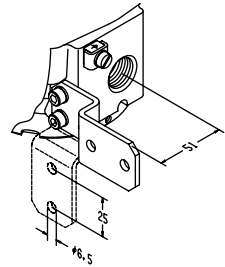

Номер комплекта кронштейна:
C139824

Комплектация: винты
и кронштейн из нержавеющей
стали марки 304

Размер	A	B	C	D	E	F	G	H	Вес, кг (фунты) (1)
NF	102 (4,016)	54 (2,126)	97 (3,818)	86 (3,386)	39 (1,535)	89 (3,504)	115 (4,528)	15 (0,591)	1,4 (3,1)
WSNF	102 (4,016)	54 (2,126)	97 (3,818)	86 (3,386)	39 (1,535)	89 (3,504)	115 (4,528)	15 (0,591)	2,7 (5,9)

① 2 отверстия для монтажа
M5, глубина 9 мм

Размеры: мм (дюймы)



Тип 05

Соленоиды с префиксом «PV» / Электрический интерфейс A7
С эпоксидным покрытием
EN-IEC 60079-18
II 2G Ex mb IIC Gb — II 2D Ex mb IIIC Db IP67

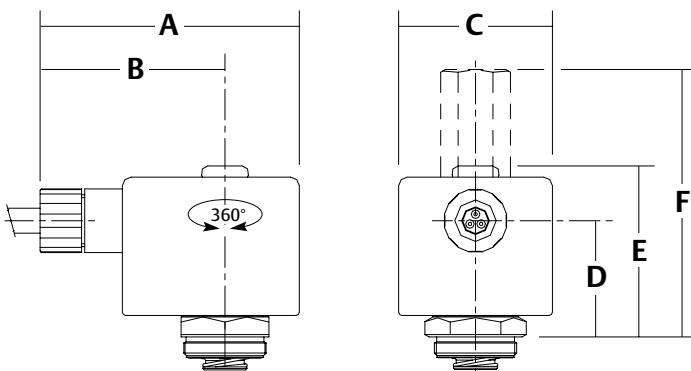

Размер	A	B	C	D	E	F	Вес, кг (фунты) (1)
EM5	60 (2,362)	45 (1,772)	29 (1,142)	21 (0,827)	38,5 (1,516)	66 (2,598)	0,113 (0,249)

Размеры: мм (дюймы)



Тип 06

Соленоид «EF», «EV»
с эпоксидной заливкой
NEMA тип 7, 9 / ICS-6 ANSI

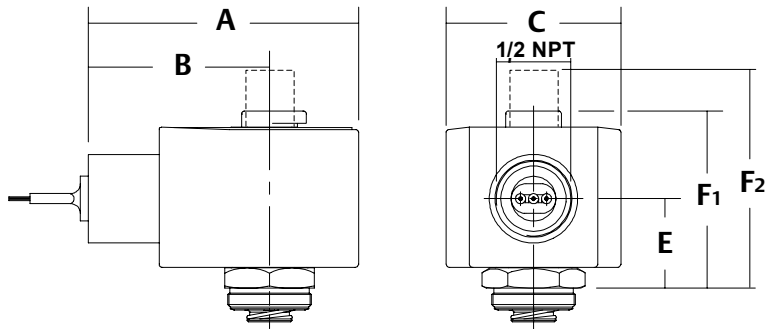

A	B	C	Вес, кг (фунты)
49 (1,929)	22 (0,866)	61 (2,401)	0,08 (0,18)