

## KEYSTONE OPTISEAL

### VALVOLA A FARFALLA CON SEDE RESILIENTE

Valvola a farfalla con sede resiliente e corpo in stile wafer e lug per applicazioni generiche



#### CARATTERISTICHE

- La boccola superiore assorbe i carichi di spinta laterale dell'attuatore.
- Flangia attuatore in accordo a ISO 5211.
- Sistema di verniciatura molto compatta, lucida e senza silicone, per un'eccellente resistenza alla corrosione.
- Il collarino allungato permette l'isolamento della linea.
- I fori di posizionamento del corpo semplificano l'installazione e la centratura tra le flange.
- Il bordo del disco arrotondato e lucidato permette una tenuta concentrica ottimale, coppie ridotte, una maggiore durata della sede e una tenuta stagna.
- La sede è sostituibile sul posto e isola completamente corpo e stelo dal flusso.
- La tenuta primaria dell'albero supera la pressione nom. della valvola e impedisce la perdita dalla zona albero verso l'esterno.
- La tenuta secondaria dell'albero è ulteriore garanzia di sicurezza.
- Non sono necessarie guarnizioni per flangia.
- Elevati valori  $C_v$ .
- I cuscinetti dell'albero superiori e inferiori assicurano un sostegno ottimale e riducono al minimo l'attrito per tutti i materiali del corpo fino a DN 300, ghisa esclusa.
- Costruzione del corpo wafer e lug in accordo a EN 593, ISO 5752/5 corto.
- Tutte le valvole sono conformi alla Direttiva europea sulla apparecchiature a pressione (97/23/UE) Modulo H - Marchio CE.
- Approvazioni disponibili: KIWA, DNV, CU-TR

#### APPLICAZIONI GENERALI

Per servizi alimentari, trasporto pneumatico, cartiere, fanghiglie, ecc.

Sono inoltre disponibili valvole sgrassate e prive di silicone per applicazioni speciali, come servizi su vernici o ossigeno.

La valvola OptiSeal con sede e disco rivestiti in PTFE è ideale per applicazioni che richiedono un'eccellente resistenza chimica e proprietà non tossiche.

#### DATI TECNICI

Pressione (bar): 16 [Corpo in ghisa: 10 bar]  
 Fine linea (bar): 6-10-16  
 Temperatura (°C): da -40 a +160  
 DN (mm): 40-300

Accoppiamento flange wafer:  
 DN 40-300: PN 10/16,  
 ASME/ASTM B16,5 Cl#150,  
 JIS 10K, BS tabella E

Accoppiamento flange lug:  
 PN 10/16  
 ASME/ASTM B16,5 Cl#150  
 ASME/ASTM B16,47  
 Cl#150 serie A  
 JIS 5K/10K

# KEYSTONE OPTISEAL

## VALVOLA A FARFALLA CON SEDE RESILIENTE



Figura 14 e 16

### DIMENSIONI VALVOLA in mm

DN	Albero										Flangia attuatore in acc. a ISO 5211/1														
	A	B	C	U Wafer	U Lug	D	H	Q	YY	F	G <sub>H9</sub>	K <sub>0.05</sub>	R	Key-size❖	Tipo	E	J	L	P	PCD	Foro ø	Num. fori	α	Wafer Peso (kg)	Lug Peso (kg)
40	40	78	130	54	68	33	49	24	64	25	12	8	-	-	F-05	65	35	4	9	50	6,6	4	45	1,5	2,7
50	50	94	135	59	73	43	66	27	80	25	12	8	-	-	F-05	65	35	4	9	50	6,6	4	45	2,1	3,7
65	62	109	150	74	80	46	78	43	93	30	16	11	-	-	F-07	90	55	4	12	70	9,0	4	45	3,2	5,0
80	78	126	160	92	103	46	97	64	112	30	16	11	-	-	F-07	90	55	4	12	70	9,0	4	45	3,7	5,9
100	99	156	180	106	117	52	129	87	144	30	16	11	-	-	F-07	90	55	4	12	70	9,0	4	45	5,3	8,3
125	124	189	195	120	133	56	160	113	175	30	20	14	-	-	F-07	90	55	4	12	70	9,0	4	45	7,7	11,5
150	151	214	210	131	144	56	181	141	196	30	20	14	-	-	F-07	90	55	4	12	70	9,0	4	45	8,6	13,0
200	195	267	240	167	180	60	233	188	248	50	25	18	-	-	F-12	150	85	4	18	125	13,5	4	45	16,2	22,2
250	245	321	275	200	220	68	290	237	305	50	30	22	-	-	F-12	150	85	4	18	125	13,5	4	45	23,7	33,5
300	292	375	310	234	245	78	340	283	355	50	30	22	-	-	F-12	150	85	4	18	125	13,5	4	45	32,2	51

❖ Linguetta largh. x alt.

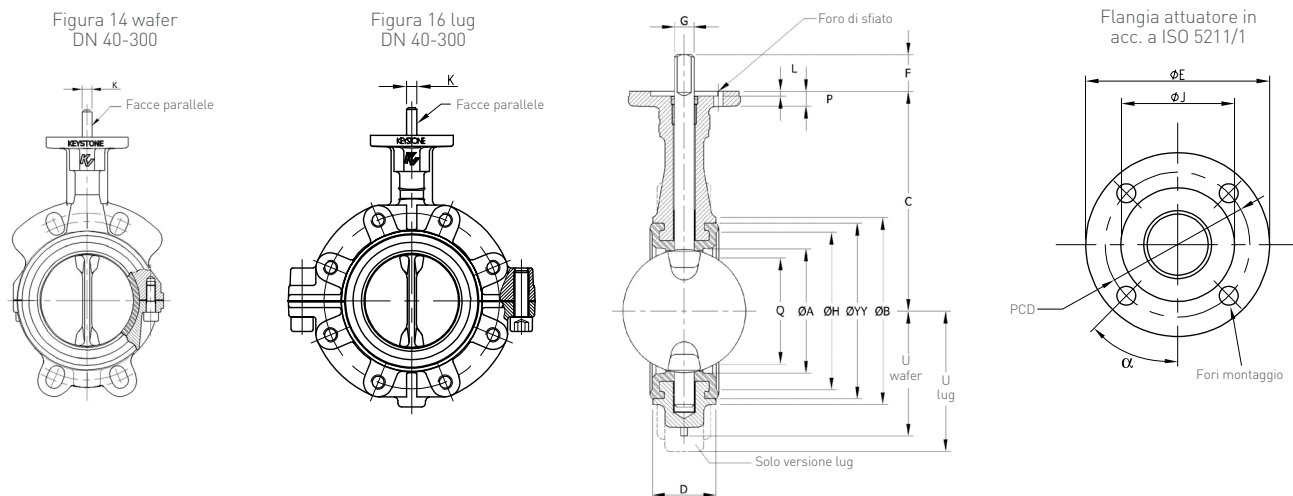
### NOTE

- Nell'eventualità di ordine, specificare la foratura delle flange.
- Q è la dimensione del disco all'estremità della valvola per determinare il gioco del disco nella condotta o attrezzatura.
- Nell'ordinare pezzi di ricambio specificare il DN, numero di figura, nome componente, materiale e foratura flange.
- Le valvole riportate nell'esempio sono DN 100 e DN 300.
- \* con sede rinforzata F = 100, G = 60, R = 53, chiave 18 x 11
- Per valvole con disco/albero in materiale composito, il peso indicato può essere dal 3% al 20% inferiore, in base alla dimensione della valvola e alla configurazione wafer o lug. Per valvole con corpo di fusione, il peso indicato è di circa il 30% inferiore.

### ACCOPIAMENTO FLANGE WAFER

	Dimensioni (DN)
	<b>40-300</b>
PN 6	Opzioni
JIS 5K	Opzioni
PN 10/16	Si
ASME/ASTM B16,5 Cl#150	Si
ASME/ASTM B16,47 Cl#150 serie A	-
JIS 10K	Si
BS tabella E	Si

# KEYSTONE OPTISEAL

## ELENCO COMPONENTI



Figura 14/16 - spaccato  
(corpo in ghisa sferoidale)

### ELENCO COMPONENTI

Parte	Nome
1.	Raschiaolio
2.	Boccola albero
3.	Corpo
4.	Cuscinetto
5.	Tenuta divisa
6.	Albero
7.	Sede
8.	Disco
9.	Viti corpo

# KEYSTONE OPTISEAL

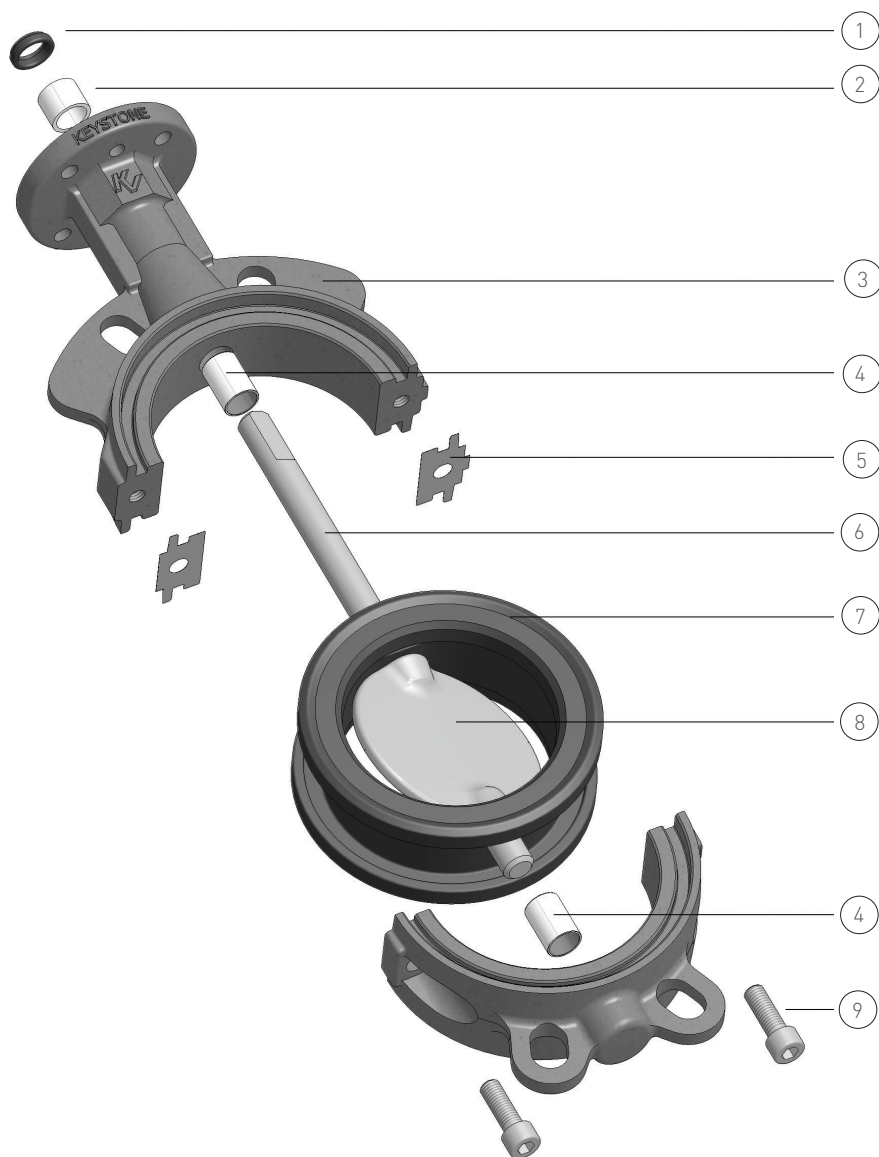
## DATI DEL FLUSSO E DELLA COPPIA

### VALORI $K_v$

Apert. disco	DN in mm									
	40	50	65	80	100	125	150	200	250	300
10°	-	-	-	-	-	-	-	-	19,5	47,3
20°	0,6	0,9	2,4	5,0	9,2	14,8	22,4	53	151	314
30°	3,8	5,9	11,1	20,4	37,6	66,8	108	204	300	369
40°	9,2	14,3	26,2	47,4	84,8	143,0	221	392	572	718
50°	18,1	28,3	49,7	87,9	154,0	254,0	381	657	956	1212
60°	33,5	51,6	87,4	151,0	260,0	420,0	621	1050	1540	1993
70°	54,2	88,6	156,0	274,0	471,0	743,0	1062	1731	2628	3624
80°	57,6	111,0	232,0	442,0	789,0	1261,0	1802	2946	4616	6613
90°	58,5	112,0	249,0	492,0	895,0	1444,0	2099	3715	6883	11343

### NOTE

- $K_v$  nominale = volume di acqua in m<sup>3</sup>/hr che passa attraverso una data apertura della valvola con una caduta di pressione di 1 bar.
- $K_v = Q \sqrt{\frac{R.D.}{\Delta P}}$  (liquido)  
 $Q$  = flusso attraverso la valvola (m<sup>3</sup>/hr)  
 $R.D.$  = densità relativa del liquido (acqua = 1)
- I valori si riferiscono a valvole con albero-disco in materiale composito e sono di solo riferimento. Per maggiori dettagli, contattare lo stabilimento.

### FATTORI DI COPPIA DINAMICA RICHIESTI $F_T$ PER UNITÀ METRICHE

Disco disco	DN in mm									
	40	50	65	80	100	125	150	200	250	300
10°	-	-	-	-	-	-	-	-	-	-
20°	0,1	0,1	0,2	0,5	0,9	1,8	3,0	7,2	14,1	24,3
30°	0,1	0,3	0,6	1,1	2,1	4,1	7,1	16,8	32,8	56,7
40°	0,3	0,5	1,1	2,1	4,1	8,0	13,8	32,8	64,1	110,7
50°	0,4	0,9	1,9	3,6	7,0	13,7	23,6	56,0	109,4	189,0
60°	0,8	1,5	3,3	6,1	12,0	23,4	40,5	96,0	187,5	324,0
70°	1,3	2,5	5,5	10,2	20,0	39,1	67,5	160,0	312,5	540,0
80°	2,0	3,9	8,5	15,9	31,0	60,5	104,6	248,0	484,4	837,0
90°	-	-	-	-	-	-	-	-	-	-

### NOTE

- Formula di coppia di 'effetto dinamico':  
 $T_D = F_T \times \Delta P$   
 $T_D$  = Coppia dinamica (Nm)  
 $\Delta P$  = Perdita di carico attraverso il disco all'apertura del disco desiderata (bar)  
 $F_T$  = Fattore di coppia dinamica (vedere tabella)
- La coppia dinamica sopra citata include tutte le resistenze d'attrito.
- La coppia dinamica tende a chiudere il disco.
- $\Delta P$  da determinare con la formula  $K_v$ .

### VALORI MASSIMI DI COPPIA AMMISSIBILI in Nm

	DN in mm									
	40	50	65	80	100	125	150	200	250	300
SS 1,4401	65	65	160	160	160	320	320	545	970	970
SS 1,4470	65	65	160	160	160	320	320	655	1160	1160
SS 1,4408	32	32	80	80	80	160	160	327	580	580
SS 1,4057	90	90	230	230	230	460	460	935	1660	1660
SS 1,4057*	65	65	110	160	160	320	320	935	1660	1660
SS 1,4462	70	70	170	170	170	345	345	700	1215	1215
Ti**	45	45	105	105	105	210	210	430	760	760

SS = Acciaio inox \* Per disco in mat. composito \*\* Ti = Titanio

### NOTE

- Secondo ISO 5211/2 esiste una tabella che rappresenta le coppie massime che possono essere trasmesse attraverso la flangia di montaggio. Questi valori sono basati su criteri specifici e possono essere inferiori alle coppie massime ammissibili per gli alberi. In questo caso il criterio può essere modificato per ottenere le coppie massime ammissibili per gli alberi.

# KEYSTONE OPTISEAL

## DATI DELLA COPPIA

### COPPIE DI DIMENSIONAMENTO in Nm (SEDE STANDARD E RIVESTITA)

ΔP in bar	DN in mm									
	40	50	65	80	100	125	150	200	250	300
<b>I*</b>										
3,5	10	13	19	26	37	58	81	148	241	345
7	10	13	20	27	40	63	88	164	271	387
10	11	14	21	30	44	70	99	188	315	451
14	11	15	23	33	49	80	113	219	374	536
16	12	15	25	36	51	85	120	235	403	578
<b>II*</b>										
3,5	11	14	21	29	42	66	93	169	274	392
7	11	14	22	31	45	71	100	185	303	434
10	11	15	23	33	49	78	111	208	347	498
14	12	16	26	36	54	88	125	240	406	583
16	12	17	27	38	56	93	132	255	436	626
<b>III*</b>										
3,5	12	15	23	32	48	74	105	190	306	439
7	12	16	24	34	50	79	112	206	336	481
10	12	16	26	36	54	86	122	229	380	545
14	13	17	28	40	59	96	136	261	439	629
16	13	18	29	41	61	101	143	276	468	672

### COPPIE DI DIMENSIONAMENTO in Nm (SUPER SEDE\*\*)

ΔP in bar	DN in mm									
	40	50	65	80	100	125	150	200	250	300
<b>I*</b>										
10	-	18	28	40	59	95	134	250	412	591
14	-	19	30	43	64	104	148	281	471	676
16	-	19	31	44	67	109	155	297	501	719
<b>II*</b>										
10	-	20	31	45	67	107	152	281	461	662
14	-	21	33	48	72	117	166	313	520	746
16	-	21	34	49	74	121	173	328	549	789
<b>III*</b>										
10	-	27	43	63	96	151	216	396	640	919
14	-	28	45	66	101	161	230	427	699	1004
16	-	28	46	68	103	166	237	443	728	1046

\* Applicazione I, II, III

#### NOTE

- Applicazione I:** Acqua, acqua di mare, idrocarburi lubrificanti.  
**Applicazione II:** Tutte le altre applicazioni liquide e gas lubrificanti.  
**Applicazione III:** Prodotti asciutti e non lubrificanti.
- La coppia massima di esercizio in tabella è la somma degli attriti per l'apertura e chiusura del disco alla pressione differenziale indicata.
- L'effetto della coppia dinamica non è stato considerato nella tabulazione.
- Nel dimensionare gli attuatori non è necessario includere fattori di sicurezza.
- I valori di coppia specificati per le applicazioni I, II e III si riferiscono a temperature comprese tra 0°C e 80°C, con la valvola che si apre almeno una volta al mese (per altre temperature, contattare lo stabilimento).

\*\* Solo per una selezione limitata di materiali dell'albero.

#### SUPER SEDE

Idonea per:

- Applicazioni gravose su vuoto
- Elevate velocità di linea, fino a 12 m/s per i liquidi
- Flange Bördel e slip-on
- Servizi a pieno rating e di fine linea
- Test di pressione durante il collaudo della linea

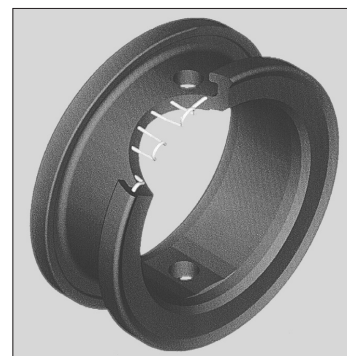

# KEYSTONE OPTISEAL

## DATI DI PRESSIONE E TEMPERATURA

### DIAGRAMMA PRESSIONE-TEMPERATURA (DN 40-300) - IN LINEA/FINE LINEA

Materiale			Temperatura in °C										
corpo	Materiale sede	Materiale disco	-40	-20	-15	-10	0	50	100	120	130	150	160
Ghisa (GJL-250)	EPDM - FG	Resina epossidica DI, SS (monoblocco)*, SS-satinato*, SS-a specchio*, SS (standard), Duplex, NiAlBz, Hstl, Ur*, Composito†, Rivestito in EPDM, Titanio*							10 bar / 6 bar				
	EPDM - FG - HT	Resina epossidica DI, SS (monoblocco)*, SS-satinato*, SS-a specchio*, SS (standard), Duplex, NiAlBz, Hstl, Ur*, Composito†, Titanio**							10 bar / 6 bar				
		Rivestito in EPDM							10 bar / N/A†				
		Composito†, Titanio**							10 bar / N/A†				
	EPDM - rinforzato con metallo	Resina epossidica DI, SS (monoblocco)*, SS-satinato*, SS-a specchio*, SS (standard), Duplex, NiAlBz, Hstl, Ur*, Composito†, Titanio**							10 bar / 10 bar				
	FKM (A/B)	Resina epossidica DI, SS (monoblocco)*, SS-satinato*, SS-a specchio*, SS (standard), Duplex, NiAlBz, Hstl, Ur*, Composito†, Titanio**							10 bar / 6 bar			[2]	
	NBR - rinforzato con metallo	Resina epossidica DI, SS (monoblocco)*, SS-satinato*, SS-a specchio*, SS (standard), Duplex, NiAlBz, Hstl, Ur*, Composito†, Titanio**							10 bar / 10 bar				
	NBR e NBR bianco	Resina epossidica DI, SS (monoblocco)*, SS-satinato*, SS-a specchio*, SS (standard), Duplex, NiAlBz, Hstl, Ur*, Composito†, Titanio**							10 bar / 6 bar				
	PTFE/EPDM	SS (monoblocco)*, SS-satinato*, SS-a specchio*, SS (standard), Duplex, NiAlBz, Hstl, Ur*, Titanio**							10 bar / 6 bar		[2]	[4]	
		Rivestito in PTFE†							6 bar / N/A†		[5]	[6]	
Ghisa sferoidale (GJS-400-15)	EPDM - FG	Resina epossidica DI, SS (standard), Duplex, NiAlBz, Hstl, Ur*, Composito† (DN 40-150)							16 bar / 10 bar				
		SS (monoblocco)*, SS-satinato*, SS-a specchio*							10 bar / 6 bar				
		Composito† (DN 200-300), Rivestito in EPDM, Titanio**							10 bar / N/A†				
	EPDM - FG - HT	SS (standard), Duplex, NiAlBz, Hstl, Ur*, Composito† (DN 40-150)							16 bar / 10 bar				
		SS (monoblocco)*, SS-satinato*, SS-a specchio*							10 bar / 6 bar				
		Composito† (DN 200-300), Titanio**							10 bar / N/A†				
	EPDM - rinforzato con metallo	Resina epossidica DI, SS (standard), Duplex, NiAlBz, Hstl, Ur*							16 bar / 16 bar				
		SS (monoblocco)*, SS-satinato*, SS-a specchio*, Composito†, Titanio**							10 bar / 10 bar				
	FKM (A/B)	Resina epossidica DI, SS (standard), Duplex, NiAlBz, Hstl, Ur*							16 bar / 10 bar			[1]	
		SS (monoblocco)*, SS-satinato*, SS-a specchio*, Composito†, Titanio**							10 bar / 6 bar			[2]	
	NBR - rinforzato con metallo	Resina epossidica DI, SS (standard), Duplex, NiAlBz, Hstl, Ur*							16 bar / 16 bar				
		SS (monoblocco)*, SS-satinato*, SS-a specchio*, Composito†, Titanio**							10 bar / 10 bar				
	NBR e NBR bianco	Resina epossidica DI, SS (standard), Duplex, NiAlBz, Hstl, Ur*, Composito† (DN 40-150)							16 bar / 10 bar				
		SS (monoblocco)*, SS-satinato*, SS-a specchio*, Composito† (DN 200-300), Titanio**							10 bar / 6 bar				
PTFE/EPDM	SS (standard), Duplex, NiAlBz, Hstl, Ur*							16 bar / 10 bar		[1]	[2]		
	SS (monoblocco)*, SS-satinato*, SS-a specchio*, Rivestito in PTFE†, Titanio**							10 bar / 6 bar		[2]	[4]		
Ghisa sferoidale con trattamento termico (GJS-400-18U-LT), Acciaio inossidabile	EPDM - FG	Resina epossidica DI							16 bar / 10 bar				
		SS (standard), Duplex, NiAlBz, Hstl, Ur*, Composito† (DN 40-150)							16 bar / 10 bar				
		SS (monoblocco)*, SS-satinato*, SS-a specchio*							10 bar / 6 bar				
	EPDM - FG - HT	Composito† (DN 200-300), Rivestito in EPDM, Titanio**							10 bar / N/A†				
		SS (standard), Duplex, NiAlBz, Hstl, Ur*, Composito† (DN 40-150)							16 bar / 10 bar				
		SS (monoblocco)*, SS-satinato*, SS-a specchio*, Composito† (DN 200-300), Titanio**							10 bar / 6 bar				
	EPDM - rinforzato con metallo	Resina epossidica DI							16 bar / 16 bar				
		SS (standard), Duplex, NiAlBz, Hstl, Ur*							16 bar / 16 bar				
		SS (monoblocco)*, SS-satinato*, SS-a specchio*, Titanio**							10 bar / 10 bar				
	FKM (A/B)	Resina epossidica DI							16 bar / 10 bar			[1]	
		SS (standard), Duplex, NiAlBz, Hstl, Ur*							16 bar / 10 bar			[1]	
		SS (monoblocco)*, SS-satinato*, SS-a specchio*, Composito†, Titanio**							10 bar / 6 bar			[2]	
	NBR - rinforzato con metallo	Resina epossidica DI							16 bar / 16 bar				
		SS (standard), Duplex, NiAlBz, Hstl, Ur*							16 bar / 16 bar				
		SS (monoblocco)*, SS-satinato*, SS-a specchio*, Titanio**							10 bar / 10 bar				
	NBR e NBR bianco	Resina epossidica DI							16 bar / 10 bar				
		SS (standard), Duplex, NiAlBz, Hstl, Ur*, Composito† (DN 40-150)							16 bar / 10 bar				
		SS (monoblocco)*, SS-satinato*, SS-a specchio*, Composito† (DN 200-300), Titanio**							10 bar / 6 bar				
	PTFE/EPDM	SS (standard), Duplex, NiAlBz, Hstl, Ur*							16 bar / 10 bar		[1]	[2]	
		SS (monoblocco)*, SS-satinato*, SS-a specchio*, Composito†, Rivestito di PTFE†, Titanio**							10 bar / 6 bar		[2]	[4]	

#### NOTE

- † Non idonea per servizi di fine linea, o non coperta
  1. 10 bar/6 bar
  2. 6 bar/4 bar
- Materiale fuori produzione
  3. 6 bar/N/A†
  4. 4 bar/2 bar
  5. 4 bar/N/A†
  6. 2 bar/N/A†
- \* DN 300 max 6 bar

# KEYSTONE OPTISEAL

## SPECIFICHE MATERIALI

### SPECIFICA MATERIALI (DN 40-300)

Nome parte	Materiale	Designazione	Num. mat. EN/DIN	Note
Corpo	Ghisa	GJL-250	EN JL-1040	Max. pressione 10 bar
	Ghisa sferoidale	GJS-400-15	EN JS-1030	
	Ghisa sferoidale con trattamento termico	GJS-400-18U-LT	EN JS-1049	Con certificato di trattamento termico e di collaudo Charpy V-notch
	Acciaio inossidabile	GX5CrNiMo19-11-2	EN 1,4408	Solo per lo stile wafer DN 50-300
Disco	Ghisa sferoidale CTD	GJS-400-15	EN JS-1030	CTD = Rivestimento epossidico, temp. max 120°C
	Duplex	GX2CrNiMoN22-5-3	EN 1,4470	
	Hastelloy C4C	ASTM A494 CW2M	-	Connessione albero mediante spine saldate
	NiAlBz	CuAl10Fe5Ni5	EN CC333G	Equivalente a BS 1400 AB2
	Acciaio inossidabile	GX5CrNiMo19-11-2	EN 1,4408	Equivalente a CF8M
	Acciaio inossidabile MP	GX5CrNiMo19-11-2	EN 1,4408	DN 40-250 max 10 bar, DN 300 max 6 bar
	Acciaio inossidabile SF	GX5CrNiMo19-11-2	EN 1,4408	DN 40-250 max 10 bar, DN 300 max 6 bar
	Acciaio rivestito in EPDM			Max. 10 bar 120°C
	Acciaio rivestito in PTFE			Max. 10 bar
Composito			DN 40-300 mat. composito sintetico XP1620	
Albero	Acciaio inossidabile	X5CrNiMo17-12-2	EN 1,4401	Materiale albero standard
	Acciaio inossidabile	X17CrNi16-2	EN 1,4057	Simile ad ASTM A276/Gr.431. 431. Utilizzato per dischi in DI, DI-CTD e compositi
	Acciaio inossidabile	GX5CrNiMo19-11-2	EN 1,4408	Equivalente a CF8M per dischi satinati e lucidati a specchio
	Duplex	X2CrNiMoN22-5-3	EN 1,4462	Per dischi rivestiti in EPDM o PTFE e in Hastelloy o Uranus
	Duplex	GX2CrNiMoN22-5-3	EN 1,4470	Per dischi in Duplex
	Titanio	Ti3	DIN 3,7055	Equivalente a ASTM B348 grado 2
Sede	EPDM-WA			Omologato per industria alimentare
	Supersede EPDM			Sede rinforzata con inserto metallico per alimenti
	NBR			Omologato per industria alimentare
	Supersede NBR			Sede rinforzata con inserto metallico per alimenti
	NBR bianco			Omologato per industria alimentare
	FKM			
	EPDM rivestito in PTFE			
	XP EPDM			Omologato per industria alimentare
EPDM WA-3			KIWA	
Viti del corpo	Acciaio			Qualità 8,8
	Acciaio inossidabile			Opzioni
Boccola	Poliacetato			
Raschiaolio	NBR/acciaio			
Cuscinetti	Rivestito in PTFE			Standard per corpi in CS, SS, DI e DI HTC
Tenuta divisa	Grafite			

# KEYSTONE OPTISEAL

## OPZIONI CODICE MODELLO E DESCRIZIONI

<b>Serie</b>		<b>Dimensione</b>	<b>Connessione terminale</b>	<b>Foratura/schedula</b>	<b>Scartamento</b>	<b>Pressione nominale</b>		<b>Materiale corpo</b>	<b>Materiale disco</b>	<b>Materiale albero</b>	<b>Materiale sede</b>	<b>Tenuta albero</b>	<b>Tipo di montaggio operatore</b>	<b>Tipo attuazione</b>		<b>Caratteristiche opzionali 1</b>	<b>Caratteristiche opzionali...</b>		<b>Opzione di attuazione</b>
OPTI	-	0050	W0	P1	00	06	-	D5	D02	S0	F0	00	I	B	-	NP1	TPZ	+	GS-001



### SERIE

Codice	Descrizione
OPTI	OptiSeal

### DIMENSIONE

Codice	Descrizione
0040	DN 40/NPS 1½
0050	DN 50/NPS 2
0065	DN 65/NPS 2½
0080	DN 80/NPS 3
0100	DN 100/NPS 4
0125	DN 125/NPS 5
0150	DN 150/NPS 6
0200	DN 200/NPS 8
0250	DN 250/NPS 10
0300	DN 300/NPS 12

### CONNESSIONE TERMINALE

Codice	Descrizione
W0	Wafer
L0	Lug

### FORATURA/SCHEDULA

Codice	Descrizione
P1	PN 6
P2	PN 10
P3	PN 16
PB	PN 10/16
MH	PN 10/16, AS 2129 E
MN	PN 10/16, JIS 10
MJ	PN 10, JIS 10
A1	ASME 150
J1	JIS 5K
J3	JIS 10K
B2	BS 10 tabella E
M1	ASME 150, PN 10/16, BS E, JIS 10
M2	ASME 150, PN 10/16, BS E
MF	ASME 150, PN 10/16, BS E, JIS 5/10
MG	ASME 150, PN 10/16, BS E, JIS 10/16
M9	ASME 150, PN 6/10/16, BS E, JIS 10
ZZ	Speciale

### SCARTAMENTO

Codice	Descrizione
00	Standard (consultare la documentazione del prodotto)

### PRESSIONE NOMINALE

Codice	Descrizione
04	3,5 bar/50 psi
06	6 bar/90 psi
10	10 bar/150 psi
16	16 bar/230 psi

### MATERIALE CORPO

Codice	Descrizione
D5	Ghisa sferoidale EN-GJS-400-15
DB	Ghisa sferoidale EN-GJS-400-18-U-LT
CJ	Acciaio al carbonio 1,0619 (GP240GH)
I3	Ghisa sferoid. EN 1561 EN-GJL-250 (5,1301)
J1	Acciaio inox 1,4408 (GX5CrNiMo 19-11-2)
ZZ	Speciale

### MATERIALE DISCO

Codice	Descrizione
D02	Ghisa sferoidale - epossidico
S00	Acciaio inox 316
S0M	Acciaio inox 316 - lucidato a specchio
S0P	Acciaio inox 316 - tratt. di decapaggio e passivazione
S0S	Acciaio inox 316 - con finitura satinata
N00	Nichel alluminio bronzo
U00	Duplex 2205
H00	Hastelloy C-276
P10	Composite XP 1620



# KEYSTONE OPTISEAL

## OPZIONI CODICE MODELLO E DESCRIZIONI

<b>Serie</b>		<b>Dimensione</b>	<b>Connessione terminale</b>	<b>Foratura/schedula</b>	<b>Scartamento</b>	<b>Pressione nominale</b>		<b>Materiale corpo</b>	<b>Materiale disco</b>	<b>Materiale albero</b>	<b>Materiale sede</b>	<b>Tenuta albero</b>	<b>Tipo di montaggio operatore</b>	<b>Tipo attuazione</b>	<b>Caratteristiche opzionali 1</b>	<b>Caratteristiche opzionali...</b>	<b>Opzione di attuazione</b>	
OPTI	-	0050	WO	P1	00	06	-	D5	D02	S0	F0	00	I	B	-	NP1	TPZ	+ GS-001

### MATERIALE ALBERO

Codice	Descrizione
S0	Acciaio inox 316
S2	Acciaio inox 431
M1	Monel K500
U0	Duplex in acciaio inossidabile
ZZ	Speciale

### MATERIALE SEDE

Codice	Descrizione
F1	FKM - A
E0	EPDM - FG HT
E1	EPDM - FG
E5	EPDM - WA3
E6	EPDM - rinforzato con metallo
N0	NBR - FG
N8	NBR - rinforzato con metallo
N9	NBR - Bianco
F2	FKM - B
T1	PTFE/EPDM
ZZ	Speciale

### TENUTA ALBERO

Codice	Descrizione
00	Standard (consultare la documentazione del prodotto)
ZZ	Speciale

### TIPO DI MONTAGGIO OPERATORE

Codice	Descrizione
I	ISO 5211

### TIPO ATTUAZIONE

Codice	Descrizione
B	Stelo nudo

### CARATTERISTICHE OPZIONALI

Codice	Descrizione
NP1	Targhetta aggiuntiva in acciaio inox 316
TPZ	Rapporto test idrostatico speciale
CLE	Pulizia della superficie da olio e grasso (GS-40)
PSL	Vernice argento

### NOTA

Per l'elenco completo delle funzionalità opzionali, consultare il rappresentante Emerson locale.

### NOTA

Per l'elenco completo delle funzionalità opzionali, consultare il rappresentante Emerson locale.

### ULTERIORI OPZIONI ATTUATORE

Codice	Descrizione
HS-##	Leva standard <sup>[1]</sup>
GS-###	Ingranaggio standard <sup>[1]</sup>
PS-###	Pneumatico standard <sup>[2]</sup>
HZ	Altra leva <sup>[3]</sup>
GZ	Altri operatori ingranaggio <sup>[3]</sup>
PZ	Altri attuatori pneumatici <sup>[3]</sup>
EZ	Altri attuatori elettrici <sup>[3]</sup>

### NOTE

1. I caratteri aggiuntivi identificano la specifica tipologia di leva o ingranaggio. Per l'elenco completo, consultare Appendice per operatori di leve e ingranaggi ([VCREP-14325](#)).
2. I caratteri aggiuntivi identificano la configurazione dell'attuatore.
3. I dati richiesti di operatore, montaggio e numeri di parte dell'accessorio sono specificati in base al riconoscimento dell'ordine.

VCTDS-00723-IT © 2008, 2023 Emerson Electric Co. All rights reserved. 10/23. Keystone è un marchio di proprietà di una delle società di Emerson Automation Solutions, una business unit di Emerson Electric Co. Il logo Emerson è un marchio registrato ed operativo di Emerson Electric Co. Tutti gli altri marchi appartengono ai loro rispettivi proprietari.

Il contenuto di questa pubblicazione è presentato a solo scopo informativo; benché l'azienda faccia il possibile per garantirne l'accuratezza, le informazioni qui riportate non devono essere considerate come garanzie, esplicite o implicite, relative ai prodotti o ai servizi qui descritti, al loro utilizzo o alla loro applicabilità. Tutte le vendite sono soggette ai nostri termini e condizioni commerciali, disponibili su richiesta. L'azienda si riserva il diritto di modificare o migliorare i progetti o le specifiche dei prodotti in qualsiasi momento senza obbligo di preavviso.

Emerson Electric Co. non si assume alcuna responsabilità per la selezione, l'uso o la manutenzione di qualsiasi prodotto. La responsabilità per la corretta selezione, uso e manutenzione di qualsiasi prodotto Emerson Electric Co. rimane di esclusiva competenza dell'acquirente.

[Emerson.com/FinalControl](http://Emerson.com/FinalControl)