

**IMPORTANT**  
See separate solenoid installation and maintenance instructions (I&M) for information on:  
Electrical installation, explosionproof classification, temperature limitations, causes of improper electrical operation, coil and solenoid replacement.

**DESCRIPTION**  
Series 262A3.. valves are 2-way direct acting solenoid valves designed for air or inert gas. All pipe connections are located in the body. The body construction is stainless steel.  
Valves are available with several low power, general purpose or explosionproof solenoid operators.

**OPERATION**  
Valves are Normally Closed construction.  
Valve is closed when de-energized, open when energized.

**IMPORTANT**  
No minimum operating pressure required.  
Upon loss of power and/or pressure the valve will return to its original position.

**INSTALLATION**  
Check nameplate for correct catalogue number, pressure, voltage, frequency and service. Never apply incompatible fluids or exceed pressure ratings of the valve.  
**NOTE:** Inlet port will either be marked 'I' or 'IN'. Outlet port will be marked '2'.

**TEMPERATURE LIMITATIONS**  
Ambient temperature must be within the range stated on the nameplate. Ambient and fluid temperature range is -40°C/+60°C.

**MOUNTING POSITION**  
Valve may be mounted in any position.

**PIPING**  
Connect piping to the valve according to the markings on the valve body. Refer to flow diagram Fig. 1. Apply pipe compound sparingly to male pipe threads only, if applied to valve threads, it may enter valve and cause malfunction. Pipe strain should be avoided by proper support and alignment of piping. When tightening pipe do not use valve as a lever.  
**IMPORTANT:** For protection of the solenoid valve, install a strainer of filter suitable for the service involved in the inlet side as close to the valve as possible. Periodic cleaning is required depending on the service conditions.

These solenoid valves are intended for use on clean dry air or inert gas, filtered to 50 micrometers or better.  
The dew point of the media should be at least 10°C (18°F) below the minimum temperature to which any portion of the clean air/inert gas system could be exposed to prevent freezing. If lubricated air is used, the lubricants must be compatible with Buna N elastomers.  
Diester oils may cause operational problems.

**ELECTRICAL INSTALLATION**  
Refer to separate I&M sheet of the solenoid for electrical installation.

**MAINTENANCE**  
**WARNING: To prevent the possibility of personal injury or property damage, turn off electrical power, depressurize valve, and vent fluid to a safe area before servicing the valve.**  
**NOTE:** It is not necessary to remove the valve body from the pipeline for repairs.

**Cleaning**  
All solenoid valves should be cleaned periodically. The time between cleanings will vary depending on the medium and service conditions. In general, if the voltage to the coil is correct, sluggish valve operation, excessive noise or leakage will indicate that cleaning is required. In the extreme case, faulty valve operation will occur and the valve may fail to shift. Clean strainer of filter when cleaning the valve.

**Preventive Maintenance**  
Keep the medium flowing through the valve as free from dirt and foreign material as possible.  
Depending on the medium and service condition, periodic inspection of internal valve parts for damage or excessive wear is recommended. Thoroughly clean all parts. If parts are worn or damaged, install a complete ASCO Rebuild Kit.

**Causes of Improper Operation**  
1. Incorrect Pressure: Check valve pressure. Pressure to valve must be within range specified on nameplate.  
2. Excessive Leakage: Disassemble valve and install a complete ASCO Rebuild Kit.

**SPARE PARTS KIT**  
Spare Parts Kit and coils are available for ASCO valves. Parts marked with an asterisk (\*) are included in these kits.

When ordering kits or coils, specify valve catalogue number, serial number and voltage.  
**COIL REPLACEMENT**  
Refer to separate I&M sheet of the solenoid for coil replacement.

**VALVE DISASSEMBLY (Refer Figure 3)**  
**WARNING: To prevent the possibility of personal injury or property damage, turn off electrical power, depressurize the valve, and vent fluid to a safe area before servicing the valve.**

**NOTE:** It is not necessary to remove the valve from the pipeline for repairs.  
1. Refer to separate I&M sheet for disassembling the solenoid.  
2. Unscrew cartridge assembly from valve body. Then remove cartridge gasket and seat gasket.  
3. Clean valve and install a complete ASCO Rebuild Kit.

**VALVE REASSEMBLY (Refer Figure 3)**  
1. Refer to separate I&M sheet for reassembling the solenoid. Reassemble in reverse order of disassembly paying careful attention to exploded views provided for identification and placement of parts.  
2. Lubricate all gaskets with Dow Corning 111 Compound lubricant or an equivalent high-grade silicone grease.  
3. Position cartridge gasket in valve body.  
4. Install seat gasket in recess in base of cartridge assembly.  
5. Thread cartridge assembly with seat gasket into valve body. Then torque cartridge assembly to 19.8±2.8Nm (175±25 in-lbs).  
6. Install solenoid, see separate instructions, and electrical connection to solenoid.  
7. With air supply reconnected, energize the valve several times to confirm correct operation of valve.

**IMPORTANT**  
Veuillez consulter les instructions séparées sur l'installation et la maintenance du solénoïde (I&M) pour de plus amples informations sur: L'installation électrique, la classification antideflagrante, les limitations de température, les causes de fonctionnement électrique inapproprié, le remplacement de la bobine et du solénoïde.

**DESCRIPTION**  
Les électrovannes de la série 262A3.. sont des vannes de commande à deux voies et à action directe, conçues pour une utilisation avec de l'air ou du gaz inerte. Tous les raccordements des tuyaux se trouvent au niveau du corps. Le corps est en acier inoxydable.  
Les vannes sont disponibles avec plusieurs actionneurs à faible tension, antidéflagrant ou à portée générale.

**FUNCTIONNEMENT**  
Les vannes sont normalement fermées.  
La vanne est fermée lorsqu'elle est hors service, ouverte en cas de mise en service.

**IMPORTANT**  
Aucune pression minimale requise.  
En cas de perte d'alimentation et/ou de pression, la vanne retourne dans sa position de départ.

**INSTALLATION**  
Vérifier si le marquage de la vane correspond au numéro du catalogue approprié, et si la pression, tension, fréquence et utilisation conviennent à ce type de vanne. Ne jamais appliquer de fluides incompatibles ni dépasser les pressions nominales de la vanne.  
**REMARQUE:** Le port d'entrée est indiqué « I » ou « IN ». Le port de sortie est indiqué par le chiffre « 2 ».

**RESTRICTIONS DE TEMPERATURE**  
Les températures ambiantes doivent se situer dans la plage indiquée sur la plaque signalétique.  
La gamme de la température ambiante et du fluide est -40°C/+60°C.

**POSITION DE MONTAGE**  
La vanne peut être montée dans n'importe quel position.

**TUYAUTERIE**  
Raccorder les tuyaux à la vane en suivant le sens de la flèche indiquée sur le corps. Se reporter au schéma des flux Fig. 1. Appliquer du produit d'étanchéité en petite quantité sur les filetages extérieurs uniquement pour éviter qu'il ne pénètre dans la vane et n'entraîne son dysfonctionnement. Il faut réduire au minimum toute contrainte du tuyau en prévoyant un support approprié et en alignant correctement le tuyau. Lors de serrage du tuyau, la vane ne peut pas servir de levier.  
**IMPORTANT:** Afin de protéger la vane, installer un raccord d'entrée une crépine ou un filtre adapté à l'usage, le plus près possible de la vane. Un nettoyage régulier est exigé en fonction des conditions d'utilisation.  
Ces électrovannes doivent être utilisées avec de l'air sec ou du gaz inerte propre, filtré jusqu'à 50 micromètres ou mieux encore.  
Le point de rosée du milieu devrait être d'au moins 10 degrés Celsius (18°F) en dessous de la température minimale à laquelle n'importe quelle partie du système d'air préprojeté/inerte peut être exposée, afin d'éviter la congélation. En cas d'utilisation d'air lubrifié, le lubrifiant doit être compatible avec les élastomères Buna-N utilisés.  
Les lubrifiants Diester peuvent entraîner certains problèmes.

**INSTALLATION ELECTRIQUE**  
Reportez-vous à la feuille I&M du solénoïde pour ce qui concerne l'installation électrique.

**MAINTENANCE**  
**AVERTISSEMENT: Pour empêcher tout risque d'accident ou de détérioration, mettre l'appareil hors tension, dépressuriser la vane et aérer le fluide dans une zone sécurisée avant de procéder à l'entretien de la vane.**  
**REMARQUE:** Il n'est pas nécessaire d'enlever le corps de la vane hors de la tuyauterie si vous désirez la réparer.

**WICHTIG**  
Die gesonderte Betriebsanleitung (I&M-Datenblätter) für Magnetköpfe enthalten Informationen über:  
Elektrische Installation, Klassifizierung als explosionssicheres Gerät, Temperaturwerte, Ursachen für nicht ordnungsgemäßen elektrischen Betrieb, Austausch von Spule und Magnetkopf.

**BESCHREIBUNG**  
Die Ventile der Baureihe 262A3.. sind 2-Wege direktgesteuerte Magnetventile, die für Luft- oder Schutzgasysteme entwickelt wurden. Alle Rohranschlüsse befinden sich im Gehäuse. Das Ventilhäuse-Konstrukt ist aus Edelstahl.  
Die Ventile sind mit mehreren Kleinleistungs-, Universal- oder explosionssicheren Betätigungselementen erhältlich.

**FUNKTION**  
Die Ventile sind normal geschlossen (NC-Konstruktion).  
Das Ventil ist geschlossen, wenn keine Spannung anliegt, und geöffnet, wenn Spannung anliegt.

**WICHTIG**  
Kein Mindestbetriebsdruck erforderlich.  
Beim Ausfall von Spannung und/oder Druck kehrt das Ventil in seine Ausgangsposition zurück.

**EINBAU**  
Die richtige Katalognummer sowie die Angaben zu Druck, Spannung, Frequenz und Betrieb finden Sie auf dem Typenschild. Keinesfalls unverträgliche Flüssigkeiten verwenden oder die Druckkennwerte des Ventils überschreiten.  
**HINWEIS:** Der Eingangsanschluss ist durch ein „I“ oder „IN“ gekennzeichnet. Der Ausgang ist mit „2“ gekennzeichnet.

**TEMPERATURGRENZWERTE**  
Die Umgebungstemperatur muss in dem auf dem Typenschild angegebenen Bereich liegen.  
Der Bereich für die Umgebungs- und Medientemperatur liegt bei -40°C/+60°C.

**EINBAULAGE**  
Die Einbaulage des Ventils ist beliebig.

**ROHRSYSTEM**  
Das Rohr entsprechend den Markierungen auf dem Ventilhäuse an das Ventil anschließen. Siehe das Flussdiagramm in Abb. 1. Rohrdichtmasse sparsam nur auf die Außengewinde auftragen, wenn Dichtmasse auf die Gewinde des Ventils aufgetragen wird, kann sie in das Ventil eindringen und Störungen verursachen. Eine Dehnbeanspruchung des Rohrs ist durch ordnungsgemäße Abstützung und Ausrichtung zu vermeiden. Beim Anziehen der Rohre darf das Ventil keinesfalls als Hebel eingesetzt werden.  
**WICHTIG:** Zum Schutz des Magnetventils müssen für die Betriebsbedingungen geeignete Schutzzylinder oder Filter möglichst dicht am Ventileingang eingebaut werden. Eine regelmäßige Reinigung ist erforderlich, die Intervalle zwischen den Reinigungen hängen von den Betriebsbedingungen ab.

Diese Magnetventile wurden für den Einsatz in Systemen mit trockener Luft oder Schutzgas und nach Filtration bis auf 50 Mikrometer oder besser entwickelt.  
Der Kondensationspunkt der Medien muss mindestens 10°C unter der Mindesttemperatur liegen, der ein beliebiger Teil des Reinluft/Schutzgassystems eventuell ausgesetzt wird, um ein Gefrieren zu verhindern. Bei Verwendung von schmierstoffhaltiger Luft müssen die Schmierstoffe mit Buna N-Elastomeren verträglich sein.  
Esteröle können Betriebsprobleme verursachen.

**ELECTRISCHE INSTALLATION**  
Anweisungen zur elektrischen Installation sind in der gesonderten Betriebsanleitung (I&M-Datenblätter) des Magnetkopfes enthalten.

**WARTUNG**  
**WARNING: Zur Vermeidung von Personen- und Sachschäden muss der elektrische Strom ausgeschaltet, das Ventil drucklos geschaltet und das Medium in einen sicheren Bereich abgelassen werden, bevor das Ventil gewartet wird.**

**HINWEIS:** Das Ventilhäuse braucht für Reparaturen nicht von der Rohrleitung getrennt zu werden.

**Reinigung**  
Alle Magnetventile sind regelmäßig zu reinigen. Die Zeit zwischen den einzelnen Reinigungszyklen variiert je nach dem verwendeten Medium und den Betriebsbedingungen. Im Allgemeinen sind bei richtiger Spannung in der Spule die folgenden Anzeichen eine Indikation dafür, dass eine Reinigung erforderlich ist: träger Ventilbetrieb, übermäßiger Lärm oder überhöhte Undichtheit. Im Extremfall: das Ventil fehlerhaft und schaltet es eventuell überhaupt nicht. Auch den Schmutzträger oder Filter reinigen, wenn das Ventil gereinigt wird.

**Präventive Wartung**  
Das Ventil kontinuierlich mit dem Medium durchströmen lassen, um das System weitestgehend von Staub und Verunreinigungen zu befreien. Abhängig vom Medium und den Betriebsbedingungen wird eine regelmäßige Inspektion der inneren Ventileile auf Beschädigungen oder starken Verschleiß empfohlen. Alle Teile gründlich reinigen. Wenn Teile abgenutzt oder beschädigt sind, einen kompletten ASCO-Ersatzteilset installieren.

**Ursachen von Betriebsstörungen**  
1. Nicht ordnungsgemäßer Druck: Den Ventildruck überprüfen. Der Druck auf das Ventil muss in dem auf dem Typenschild angegebenen Bereich liegen.  
2. Überhöhte Undichtheit: Das Ventil zerlegen und einen kompletten ASCO Ersatzteilset installieren.

**ERSATZTEILSATZ**  
Für ASCO-Ventile sind Ersatzteilsätze und Ersatzspulen erhältlich. Die mit einem Sternchen (\*) gekennzeichneten Teile sind in diesen Sätzen enthalten.  
Beim Bestellen von Ersatzteilsätzen oder Ersatzspulen sind Katalognummer, Seriennummer und Spannung des Ventils anzugeben.

**AUSTAUSCH DER SPULE**  
Anweisungen zum Austauschen der Spule sind in der gesonderten Betriebsanleitung (I&M-Datenblatt) des Magnetkopfes enthalten.

**ZERLEGUNG DES VENTILS (Siehe Abbildung 3)**  
**WARNUNG: Zur Vermeidung von Personen- und Sachschäden muss der elektrische Strom ausgeschaltet, das Ventil drucklos geschaltet und das Medium in einen sicheren Bereich abgelassen werden, bevor das Ventil gewartet wird.**  
**HINWEIS:** Das Ventil braucht für Reparaturen nicht von der Rohrleitung getrennt zu werden.  
1. Hinweis zum Zerlegen des Magnetkopfes finden Sie in dem gesonderten I&M-Datenblatt.  
2. Die Einsatzbaugruppe vom Ventilhäuse abschrauben. Anschließend die Dichtung der Einsatzbaugruppe und des Ventilsatzes ausbauen.  
3. Das Ventil reinigen und einen kompletten ASCO-Ersatzteilset installieren.

**ZUSAMMENBAU DES VENTILS (Siehe Abbildung 3)**  
1. Hinweis zum Wiederaufbau des Magnetkopfes finden Sie in dem gesonderten I&M-Datenblatt.  
2. Die Dichtung der Einsatzbaugruppe in das Ventilhäuse einsetzen. Die Ventilsitzdichtung in die Aussparung in der Basis der Einsatzbaugruppe einbauen.  
3. Die Einsatzbaugruppe mit der Ventilsitzdichtung in das Ventilhäuse schrauben. Anschließend die Einsatzbaugruppe mit einem Drehmoment von 19,8±2,8Nm (175±25 in-lbs) anziehen.  
4. Den Magnetkopf einbauen, siehe separate Anweisungen, und den elektrischen Anschluss an den Magnetkopf installieren.  
5. Nach dem Anschließen der Luftversorgung das Ventil mehrere Male einschalten, um den einwandfreien Betrieb des Ventils zu überprüfen.

**IMPORTANTE**  
Consulte las instrucciones de instalación y mantenimiento (I&M) del solenoide, aparte, donde encontrará información sobre: Instalación eléctrica, clasificación antideflagrante, limitaciones de temperatura, motivos de funcionamiento eléctrico inadecuado, sustitución de la bobina y el solenoide.

**DESCRIPCION**  
Las válvulas de la serie 262A3.. son válvulas de solenoide de 2 vías de accionamiento directo diseñadas para su uso con aire o gas inerte. Todas las conexiones de la tubería están localizadas en el cuerpo. La construcción del cuerpo es de acero inoxidable.  
Las válvulas están disponibles con diversos operadores de solenoide de baja tensión, propósito general o antidéflagrantes.

**FUNCIONAMIENTO**  
Las válvulas son normalmente de construcción cerrada.  
La válvula se cierra cuando está desenergizada, se abre cuando está energizada.

**IMPORTANTE**  
No se requiere presión mínima de funcionamiento.  
Al perder potencia y/o presión la válvula vuelve a su posición original.

**INSTALACIÓN**  
Compruebe la placa de características donde encontrará el número de catálogo correcto, tensión, frecuencia y servicio. Nunca utilice fluidos incompatibles ni supere los límites de presión de la válvula.  
**NOTA:** El orificio de entrada debe estar marcado "I" o "IN". El orificio de salida debe estar marcado "2".

**LIMITACIONES DE TEMPERATURA**  
La temperatura ambiente debe estar dentro del rango establecido en la placa de características.  
El rango de temperatura ambiente y de fluido es -40°C/+60°C.

**POSICIÓN DE INSTALACIÓN**  
La válvula puede montarse en cualquier posición.

**TUBERÍAS**  
Conecte la tubería a la válvula según las marcas en el cuerpo de la válvula. Consulte el diagrama de flujo en la Fig. 1. Aplique compuesto de lubricación de manera uniforme en las roscas de la tubería macho únicamente; si se aplica a los hilos de la válvula, podría entrar en la válvula y provocar fallos. La tensión en el tubo debe evitarse cogiendo y alineando correctamente la tubería. Al ajustar el tubo no utilice la vana como una palanca.  
**IMPORTANTE:** Para la protección de la válvula del solenoide se debe instalar en la parte de la entrada y tan cerca como sea posible de la válvula un filtro o tamizador adecuado para el servicio. Se requiere de una limpieza periódica, dependiendo de las condiciones del servicio.  
Estas válvulas solenoides están diseñadas para utilizarse solamente en aire limpio o gas inerte, filtrado a 50 micrómetros o superior.  
El punto de rocío del medio debe estar al menos 10°C (18°F) por debajo de la temperatura mínima de cualquier parte del sistema de aire limpio/gas inerte para evitar la congelación. Si se está utilizando aire lubricado, los lubricantes deben ser compatibles con los elastómeros Buna N. Los aceites di-éster pueden causar problemas de operación.

**MANTENIMIENTO**  
**ADVERTENCIA: Para evitar la posibilidad de daños personales o materiales, desconecte la alimentación eléctrica, despresurice la válvula y descargue el fluido en una zona segura antes de dar servicio a la válvula.**  
**NOTA:** No es necesario quitar el cuerpo de la válvula de la tubería para reparaciones.

**Limpieza**  
Las válvulas de solenoide deben limpiarse periódicamente. El tiempo entre limpiezas y limpieza variará dependiendo de las condiciones del medio y del servicio. En general, si la tensión de la bobina es correcta, un funcionamiento lento de la válvula, ruido excesivo o fuga indicará que se requiere limpieza. En un caso extremo, se producirá un funcionamiento defectuoso de la válvula y ésta podrá dejar de moverse. Limpie el tamizador o filtro cuando limpie la válvula.

**Nettoyage**  
Toutes les vannes devraient être nettoyées régulièrement. La durée nécessaire entre chaque nettoyage dépendra des conditions moyennes de service. En général, dans le cas où la tension est correcte dans la bobine, toute vane fonctionnant lentement ou présentant des fuites excessives, ou encore un bruit excessif, indique qu'un entretien s'impose. Dans des cas extrêmes, la vane présentera une anomalie de fonctionnement et pourrait ne pas se déplacer. Nettoyer la crépine du filtre lors de l'entretien de la vane.

**Maintenance préventive**  
Il faut que le flux qui circule dans la vane comporte le moins possible de matières sales et de corps étrangers.  
Nous vous recommandons d'inspecter régulièrement (selon les conditions moyennes d'utilisation) les pièces internes de la vane afin de voir s'il n'y a aucun endommagement ou usure excessive. Nettoyer entièrement toutes les pièces. Si certaines pièces sont usées ou endommagées, installer une pochette complète de reconstruction ASCO.

**Causes de mauvais fonctionnement**  
1. Pression incorrecte: Contrôler la pression de la vanne. La pression dans la vanne doit se trouver dans la gamme spécifiée sur la plaque signalétique.  
2. Fuite excessive: Démonte la vanne et installez une pochette complète de reconstruction ASCO.

**POCHETTE DE PIÈCES DE RECHANGE**  
Une pochette de pièces de rechange et des disponibles sont disponibles pour les vannes ASCO. Les pièces suivies d'un astérisque (\*) font partie de ces pochettes.  
Lors de la commande des pochettes ou des bobines, veuillez indiquer le numéro de catalogue, le numéro de série et la tension de la vane concernée.

**REEMPLACEMENT DE LA BOBINE**  
Reportez-vous à la feuille séparée I&M du solénoïde pour ce qui concerne le remplacement de la bobine.

**DÉMONTAGE DE LA VANNE (Se reporter à la Figure 3)**  
**AVERTISSEMENT: Pour empêcher tout risque d'accident ou de détérioration, mettre l'appareil hors tension, dépressuriser la vane, aérer le fluide dans une zone sécurisée et mettre la vane hors tension avant de procéder à son entretien.**  
**REMARQUE:** Il n'est pas nécessaire d'enlever le corps de la vane hors de la tuyauterie si vous désirez la réparer.

1. Reportez-vous à la feuille séparée I&M du solénoïde pour ce qui concerne le démontage du solénoïde.  
2. Dévisser le montage de la cartouche hors du corps de la vane. Puis enlever le joint d'étanchéité de la cartouche et le joint d'étanchéité du siège.  
3. Nettoyer la vane et installer une pochette complète de reconstruction ASCO.

**REMONTAGE DE LA VANNE (Se reporter à la Figure 3)**  
1. Reportez-vous à la feuille séparée I&M du solénoïde pour ce qui concerne le remontage du solénoïde.  
2. Remonter selon l'ordre contraire au montage en suivant attentivement les vues en éclaté fournies dans la pochette et destinées à l'identification et l'emplacement des pièces.  
3. Lubrifier tous les joints torçons à l'aide du fluide Dow Corning No. 111 ou d'une huile de graissage en silicone de bonne qualité.  
4. Placer le joint d'étanchéité de la cartouche dans le corps du piston.  
5. Insérer le joint d'étanchéité du siège dans l'enfoncement de la base du montage de la cartouche.  
6. Tarauder le montage de la cartouche avec le joint d'étanchéité du siège dans le corps de la vane. Puis serrer le montage de la cartouche sur 19,8±2,8Nm (175±25 in-lbs).  
7. Installer le solénoïde, voir les instructions séparées, et les raccordements électriques au solénoïde.  
8. Lorsque l'alimentation de l'air est raccordée, mettre la vane en service plusieurs fois afin de confirmer qu'elle fonctionne.

**Motivos de funcionamiento eléctrico incorrecto**  
1. Presión incorrecta: Controle la presión de la válvula. La presión en la válvula debe estar dentro del rango indicado en la placa de características.  
2. Fugas excesivas: Desmonte la válvula e instale un Kit completo de montaje ASCO.

**KIT DE RECAMBIO**  
El kit de recambio y bobinas están disponibles para las válvulas de ASCO. Las piezas marcanadas con un asterisco (\*) están incluidas en estos kits.  
Cuando se piden kits o bobinas, especifique el número de catálogo de la válvula, el número de serie y la tensión.

**SUSTITUCION DE LA BOBINA**  
Consulte la hoja I&M aparte del solenoide para la sustitucion de la bobina.

**DESMONTAJE DE LA VÁLVULA (Consulte Figura 3)**  
**ADVERTENCIA: Para evitar la posibilidad de daños personales o materiales, desconecte la alimentación eléctrica, despresurice la válvula y descargue el fluido en una zona segura antes de dar servicio a la válvula.**  
**NOTA:** No es necesario quitar la válvula de la tubería para reparaciones.  
1. Consulte la hoja I&M para el desmontaje del solenoide.  
2. Desatorille el conjunto del cartucho del cuerpo de la válvula. Luego quite la garnición del cartucho y la garnición del asiento.  
3. Limpie la válvula e instale un kit completo de montaje ASCO.

**VOLVER A MONTAR LA VÁLVULA (Consulte Figura 3)**  
1. Consulte la hoja I&M para volver a montar el solenoide.  
2. Vuelva a montar la válvula en el orden inverso de desmontaje prestando especial atención a las vistas ampliadas simetrizadas para identificar e instalar las partes.  
3. Lubrique todas las garniciones con lubricante compuesto Dow Corning 111 o una grasa de silicona de alto grado equivalente.  
4. Coloque la garnición del cartucho en el cuerpo de la válvula.  
5. Inserte la garnición del asiento en el hueco que hay en la base del conjunto del cartucho.  
6. Enrosque el conjunto del cartucho con la garnición del asiento en el cuerpo de la válvula. Luego apriete el conjunto del cartucho a 19,8±2,8Nm (175±25 in-lbs).  
7. Con los suministros de aire nuevamente conectados, energice la válvula varias veces para confirmar el funcionamiento correcto de la válvula.

**IMPORTANTE**  
Per le informazioni su quanto elencato di seguito, consultare le istruzioni sull'installazione e la manutenzione (I&M) del solenoide fornite a parte: installazione elettrica, classificazione a prova di esplosione, limitazioni di temperatura, cause di funzionamento elettrico anomalo, sostituzione di bobina e solenoide.

**DESCRIZIONE**  
Le elettrovalvole serie 262A3.. sono elettrovalvole ad azione diretta a due vie realizzate per aria o gas inerte. Tutti i raccordi si trovano nel corpo. Il corpo è in acciaio inossidabile. Le valvole sono disponibili con svariati teste magnetiche a bassa potenza, multistato o antidiflagranti.

**FUNZIONAMENTO**  
Le valvole sono una struttura normalmente chiusa. La valvola è chiusa quando il solenoide viene diseccitato, è aperta quando il solenoide viene eccitato.

**IMPORTANTE**  
Non è richiesta una pressione minima di funzionamento. Alla perdita di potenza e/o della pressione, la valvola ritornerà nella sua posizione originale.

**INSTALLAZIONE**  
Verificare il numero di catalogo, la pressione, la tensione, la frequenza e le condizioni di funzionamento sulla targhetta. Non applicare mai liquidi incompatibili né superare gli indici di pressione della valvola.  
**NOTA:** La bocca di entrata sarà marcata come "I" o "N". La bocca di uscita sarà marcata come "2".

**LIMITI DI TEMPERATURA**  
La temperatura ambiente dove rientrare nei valori di targa. L'intervallo della temperatura ambiente e del liquido è -40°C/+60°C.

**POSIZIONE DI MONTAGGIO**  
La valvola può essere montata in tutte le posizioni.

**TUBI**  
Collegare i tubi alla valvola secondo i contrassegni sul corpo della valvola. Fare riferimento al diagramma di flusso Fig. 1. Applicare ai filetti maschi dei tubi mescola per tubi in quantità ridotta. In caso di applicazione della mescola sui filetti delle valvole questa può entrare nella valvola e provocare malfunzionamenti. Le sollecitazioni al tubo devono essere evitate provvedendo ad un opportuno supporto e allineamento della tubazione. Per il serraggio del tubo, non fare mai leva sulla valvola.  
**IMPORTANTE:** per proteggere l'elettrovalvola, installare, il più vicino possibile alla valvola, un filtro adatto al servizio relativo al lato di entrata. In funzione delle condizioni di servizio è richiesta una pulizia periodica.

Queste elettrovalvole sono previste per l'uso con aria asciutta pulita o gas inerte, filtrata a 50 micrometri o meglio.

Il punto di rugiada dei fluidi deve essere di almeno 10 gradi centigradi inferiore alla temperatura minima di esposizione di qualsiasi parte del sistema aria pulita/gas inerte per evitare il congelamento. Se viene usata l'aria lubrificata, i lubrificanti devono essere compatibili con gli elastomeri Buna N. I diestri degli oli possono provocare problemi operativi.

**INSTALLAZIONE ELETTRICA**  
Per l'installazione elettrica, consultare la scheda I&M fornita a parte del solenoide.

**MANUTENZIONE**  
**ATTENZIONE: onde evitare la possibilità di infortuni alle persone o danni alle cose, disinserire l'alimentazione elettrica, depressurizzare la valvola e far sfatare il liquido in una zona sicura prima di intervenire sulla valvola.**  
**NOTA:** per gli interventi di manutenzione non occorre staccare il corpo della valvola dalla tubazione.

**Pulizia**  
Tutte le elettrovalvole devono essere pulite periodicamente. L'intervallo tra le pulizie varierà in funzione del mezzo e delle condizioni di servizio. In generale, se la tensione della bobina è corretta, un funzionamento lento della valvola, un rumore o perdite eccessive indicheranno che è necessaria la pulizia. In casi estremi, avverrà un funzionamento difettoso della valvola e la valvola non riuscirà a spostarsi. Pulire il filtro durante la pulizia della valvola.

**Manutenzione preventiva**  
Mantenere il liquido che scorre nella valvola, per quanto possibile, esente da sporco e corpi estranei. In funzione della condizione del liquido e del servizio, si consiglia un'ispezione periodica delle parti della valvola interna per verificare che non siano presenti danni o usura eccessiva. Pulire accuratamente tutte le parti. Se le parti sono consumate o danneggiate, installare un kit di parti di ricambio completo.

**Cause di funzionamento anomalo**  
1. Pressione errata: controllare la pressione della valvola. La pressione della valvola deve essere compresa nel range specificato sulla targhetta.  
2. Perdita eccessiva: smontare la valvola e installare un kit di ricostruzione ASCO completo.

**KIT PARTI DI RICAMBIO**  
Per le valvole ASCO sono disponibili i kit delle parti di ricambio. Le parti contrassegnate con un asterisco (\*) sono incluse in questi kit.

Quando si ordinano i kit o le bobine, specificare il numero di catalogo della valvola, il numero di serie e la tensione.

**SOSTITUZIONE DELLA BOBINA**  
Per la sostituzione della bobina, consultare la scheda I&M fornita a parte del solenoide.

**SMONTAGGIO DELLA VALVOLA (osservare la Figura 3)**  
**ATTENZIONE: onde evitare la possibilità di infortuni alle persone o danni alle cose, disinserire l'alimentazione elettrica, depressurizzare la valvola e far sfatare il liquido in una zona sicura prima di intervenire sulla valvola.**

**NOTA:** per gli interventi di manutenzione non occorre staccare la valvola dalla tubazione.

1. Per lo smontaggio del solenoide, consultare la scheda I&M fornita a parte.  
2. Svitare il complessivo cartuccia dal corpo della valvola. Quindi staccare la guarnizione della cartuccia e la guarnizione della sede.  
3. Pulire la valvola e installare un kit di ricostruzione ASCO completo.

**RIMONTAGGIO DELLA VALVOLA (osservare la Figura 3)**  
1. Per il rimontaggio del solenoide, consultare la scheda I&M fornita a parte. Rimontare le parti procedendo nell'ordine inverso e facendo riferimento agli esplosivi forniti per la corretta identificazione e collocazione delle parti.  
2. Lubrificare tutte le guarnizioni con lubrificante Dow Corning N. 111 o con grasso silconico equivalente di qualità superiore.  
3. Sistemare la guarnizione della cartuccia nel corpo della valvola.  
4. Montare la guarnizione della sede incassata nella base del complessivo della cartuccia.  
5. Filare il complessivo cartuccia con la guarnizione per sede nel corpo della valvola. Quindi serrare il complessivo cartuccia alla coppia 19,8 ± 2,8 Nm.  
6. Montare il solenoide ed effettuare l'allacciamento elettrico al solenoide. Per maggiori informazioni, consultare le istruzioni fornite a parte.  
7. Con l'alimentazione pneumatica ricollegata, mettere più volte sotto tensione la valvola per assicurarsi che funzioni correttamente.

**BELANGRIJK**  
Raadpleeg de aparte installatie- en onderhoudsinstructies (I&M) van de magneetkoppelen zelf voor informatie over:  
de elektrische installatie, de explosieveiligheid, het temperatuurgebied, het vertelpen van de elektrische stromingen en het vervangen van de spoel en de magneetkop.

**BESCHRIJVING**  
Afsluiters uit de serie 262A3.. zijn direct werkende 2-weg magneetafsluiters voor lucht of inert gas. Alle leidingsaansluitingen zitten in het afsluiterhuis. Het afsluiterhuis is van roestvast staal. De afsluiters zijn leverbaar met verschillende magneetkoppelen: met een laag verbruik, voor normale, waterdichte toepassingen maar ook in explosieveilige uitvoeringen.

**WERKING**  
De afsluiters zijn normaal gesloten. De afsluiter is gesloten in onbekrachtigde toestand, en open in bekrachtigde toestand.

**BELANGRIJK**  
Geen minimale werkdruk vereist.

Bij stroomuitval en/of verlies van druk zal de afsluiter terugkeren in zijn uitgangspositie.

**INSTALLATIE**  
Controleer op het typeplaatje of het catalogusnummer, de druk, de spanning, de frequentie en de werking kloppen. Gebruik nooit een ander medium dan staat aangegeven en overschrijd nooit de maximale druk van de afsluiter.  
**OPMERKING:** Bij de inlaatpoort staat een "I" of "N". Bij de uitlaatpoort staat "2".

**TEMPERATUURGEBIED**  
De omgevingstemperatuur moet binnen het bereik liggen dat op het typeplaatje staat vermeld. Het temperatuurbereik voor de omgeving en het medium bedraagt -40°C/+60°C.

**MONTAGE-POSITIE**  
De afsluiter mag in alle standen worden gemonteerd.

**LEIDINGEN**  
Sluit de aan- en afvoertleidingen op de afsluiter aan volgens de markeringen op het huis. Zie het stroomschema, fig. 1. Breng uitsluitend op het uitwendig Schroefdraad van de leidingen een beetje afdichtingskit aan, want als u het Schroefdraad van de afsluiter insmeert, kan er kit in de afsluiter terechtkomen en storingen veroorzaken. Zorg voor correcte uitlijning en ondersteuning van de leidingen om spanningen op de afsluiter zoveel mogelijk te voorkomen. Gebruik de afsluiter niet als hefboom bij het bevestigen van de leidingen.  
**BELANGRIJK:** Installeer ter bescherming van de magneetafsluiter aan de inlaatzijde een filter dat geschikt is voor de betreffende toepassing, zo dicht mogelijk bij de afsluiter. Reinig de afsluiter regelmatig, hoe vaak precies hangt af van de toepassing.

Deze magneetafsluiters zijn bedoeld voor gebruik in combinatie met schone droge lucht of inert gas, gefilterd op 50 micrometer of beter.

Het dauwpunt van het medium moet minstens 10 graden Celsius onder de laagste temperatuur van het volledige schone lucht/inert gas-systeem liggen om bevriezing te voorkomen. Bij gebruik van gesmerde lucht, dient dit smeermiddel geschikt te zijn voor 'Buna N'-elastomeren. Het gebruik van ester-houdende olie kan problemen veroorzaken.

**ELEKTRISCHE INSTALLATIE**  
Raadpleeg het aparte I&M-blad van de magneetkop voor de elektrische aansluitingen.

**ONDERHOUD**  
**WAARSCHUWING: Om persoonlijk letsel en schade te voorkomen dient u voorafgaand aan onderhoudswerk de afsluiter drukloos te maken, het gas naar een veilige ruimte af te voeren en de elektrische voeding uit te schakelen.**  
**OPMERKING:** Voor onderhoud hoeft u de afsluiter niet van de leidingen los te maken.

**Reiniging**  
Reinig alle magneetafsluiters regelmatig. Het reinigingsinterval hangt af van het medium en van het gebruik. Als de spanning die over de spoel staat correct is, kunnen een trage werking van de afsluiter, ongewoon geluid en overmatige lekkage een teken zijn dat schoonmaken noodzakelijk is. In extreme gevallen kan de afsluiter defect raken en niet meer werken. Reinig ook altijd het filter.

**Preventief onderhoud**  
Houd het medium dat door de afsluiter stroomt zo schoon mogelijk. We raden u aan om regelmatig te controleren of de inwendige delen zijn beschilderd of versleten, hoe vaak u dit moet controleren is afhankelijk van het medium en het gebruik. Reinig alle onderdelen grondig. Vervang alle versleten of beschadigde onderdelen m.b.v. een volledige ASCO-reserveonderdelenset.

**Oorzaken van een slechte werking**  
1. Onjuiste druk: Controleer de druk op de afsluiter. De afsluiterdruk moet binnen het drukbereik vallen dat op het typeplaatje staat vermeld.  
2. Overmatige lekkage: Demonteer de afsluiter en installeer een complete ASCO-reserveonderdelenset.

**RESERVEONDERDELENSET**  
Er zijn reserveonderdelensets en vervangende spoelen leverbaar voor ASCO-afsluiters. De met een sterretje (\*) gemarkeerde onderdelen zitten in de set.

Geef bij het bestellen van de sets en spoelen door wat het catalogusnummer van de afsluiter is, het serie nummer en de elektrische spanning.

**VERVANGING SPOEL**  
Raadpleeg het aparte I&M-blad van de magneetkop voor het vervangen van de spoel.

**DEMONTAGE VAN DE AFSLUITER (zie figuur 3)**  
**WAARSCHUWING: Om persoonlijk letsel en schade te voorkomen dient u voorafgaand aan onderhoudswerk de afsluiter drukloos te maken, het gas naar een veilige ruimte af te voeren en de elektrische voeding uit te schakelen.**

**OPMERKING:** Voor onderhoud hoeft u de afsluiter niet van de leidingen los te maken.  
1. Raadpleeg voor het demonteren van de magneetkop het aparte I&M-blad.  
2. Schroef de cartridge los uit het afsluiterhuis. Verwijder daarna de afdichtingen van de cartridge en de klepzitting.  
3. Reinig de afsluiter en installeer een complete ASCO-reserveonderdelenset.

**MONTAGE VAN DE AFSLUITER (zie figuur 3)**  
1. Raadpleeg voor het monteren van de magneetkop het aparte I&M-blad. Monteer alle delen in omgekeerde volgorde als aangegeven is bij demontage, let daarbij wel op de montagekentekening voor de juiste plaatsing van de onderdelen.  
2. Smeer alle afdichtingen met smeermiddel nr. 111 van Dow Corning, of met een andere hoogwaardige siliconenolie.  
3. Plaats de afdichting van de cartridge in het afsluiterhuis.  
4. Plaats de afdichting van de klepzitting in de uitsparing in de voet van de cartridge.  
5. Schroef de cartridge met de afdichting van de klepzitting in het afsluiterhuis. Schroef de cartridge vast met een koppel van 19,8 ± 2,8 Nm.  
6. Installeer de magneetkop, zie de aparte instructies, en maak de benodigde elektrische aansluitingen.  
7. Bekrachtig na het aansluiten van de luchtdruk de afsluiter enkele keren om te controleren of de afsluiter correct werkt.

<b>ASCO</b>	<b>DRAWING</b>	<b>DESSIN</b>	<b>ZEICHNUNG</b>
	<b>DISEGNO</b>	<b>DIBUJO</b>	<b>TEKENING</b>

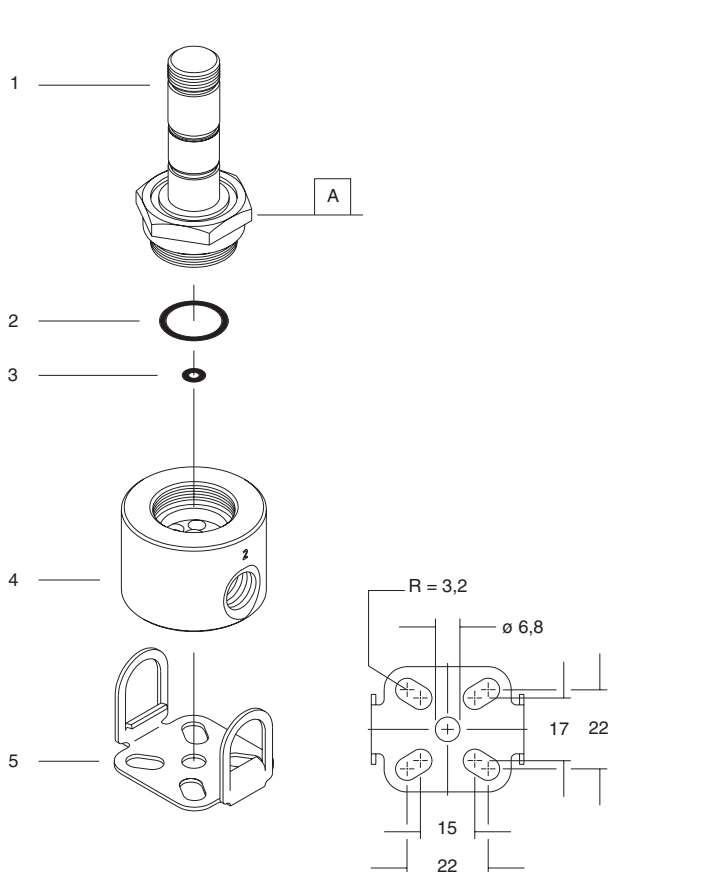

<b>ASCO</b>	<b>DRAWING</b>	<b>DESSIN</b>	<b>ZEICHNUNG</b>
	<b>DISEGNO</b>	<b>DIBUJO</b>	<b>TEKENING</b>

