

ASCO	INSTALLATION AND MAINTENANCE INSTRUCTIONS		GB
	Series 353 1 1/2 inch Power Pulse valves, remote pilot operated, external exhaust with Quick Mount connection		

IMPORTANT
See separate pilot box/pilot valves installation and maintenance instructions (I&M) for information on: Electrical installation, explosion proof classification, temperature limitations, causes of improper electrical operation, coil and solenoid replacement.

DESCRIPTION
Series 353 are aluminium Power Pulse valves, which are remote pilot operated, intended for dust collector systems. The angle type valves are 2-way normally closed piston type pulse valves, designed for quick opening and closing.

INSTALLATION
All components are intended to be used only within the technical characteristics as specified on the nameplate or in the documentation. Ambient and fluid temperature must be within the ranges stated on the nameplate. Never apply incompatible fluids or exceed the pressure ratings of the valve. The flow direction and pipe connection of the valve is indicated on the body. Changes to the equipment are only allowed after consulting the manufacturer or its representative.

- CAUTION:**
- For the protection of the equipment install a strainer or filter suitable for the service involved in the inlet side as close to the tank system as possible.
 - If tape, paste, spray or a similar lubricant is used when tightening, avoid particles entering the valve.
 - To avoid damage to the equipment, **DO NOT OVERTIGHTEN** pipe connections.
 - Do not use valve as a lever.
 - The pipe connections should not apply any force, torque or strain to the product.
 - The piping should be chamfered and sharp edges should be removed, preventing O-ring seal from being damaged.
 - Anchor pipes securely to avoid separation from the valve body.
 - In case of an aggressive environment contact us or our authorised representatives for a special valve with proper protection.

MOUNTING POSITION
The valve may be mounted in any position using the quick mount connections from the inlet and outlet of the valve.

PIPING
The pressure can be connected to the quick mount inlet port of the valve. To ensure proper operation of the valve, the pressure and the exhaust lines must be unrestricted. A minimum differential pressure as stamped on the nameplate must be maintained between pressure and exhaust during operation. The air supply must have an adequate capacity to pressurize the system and to maintain the minimum pressure during operation. To check pressure during operation a pressure gauge can be mounted on the tank.

Note: Use a 1 1/2" pipe O.D. 48.3±0.5 according to ISO4200.

REMOTE PILOT
When connecting piping or tubing to the G1/8 connection in the valve bonnet, the remote ASCO pilot valve or pilot box should be mounted as close as possible to the main pulse valve. Connection tubing lengths of 3 meter or less have little effect on the pulse response. Installations with over 3 meter of tubing must be tested under actual operating conditions. Tubing with Ø 6 mm (O.D.) is recommended for all installations.

SOUND EMISSION
The emission of sound depends on the application, medium and nature of the equipment used. The exact determination of the sound level can only be carried out by the user having the valve installed in his system.

MAINTENANCE
Periodic cleaning is recommended, the timing of which will depend on the media and service conditions. Dis/Reassemble parts in an orderly fashion. Pay careful attention to exploded views provided for identification and placement of parts, and refer to the separate I&M sheet for disassembly of the pilot box/pilot valves. During servicing, components should be examined for excessive wear. A complete set of internal parts is available as a spare parts or rebuild kit. If a problem occurs during installation/maintenance or in case of doubt please contact us or our authorised representatives.

1. To prevent the possibility of personal injury or property damage, depressurize system, before servicing valve.
2. Keep the air flowing through the tank system as free from dirt and foreign materials as possible.
3. For reassembly of the parts apply the right torque according to torque chart.

VALVE DISASSEMBLY
Disassemble in an orderly fashion. Pay careful attention to exploded views provided for identification of parts.

1. Use a torx no. 40 to unscrew 3 screws and to remove the bonnet from the valve.
2. Remove the piston-assembly with the help of water pump pliers (see figure).
3. Unscrew the clamps if necessary and remove pipes if necessary and in that case remove the pipe O-rings from the body with a suitable device.
4. All parts are now accessible for cleaning or replacement.

VALVE REASSEMBLY
Reassemble in reverse order of disassembly paying careful attention to exploded views provided for identification and placement of parts.

1. NOTE: Lubricate all gaskets/O-rings with high quality grease.
2. If valve has been removed, tighten screws of the clamps according to torque chart.
3. Replace piston-assembly in body.
4. Replace the bonnet and screws. Use a torx no. 40 to tighten screws. Apply the right torque according to torque chart.
5. After maintenance, operate the valve a few times to be sure of proper operation.

CAUSES OF IMPROPER OPERATION

- Incorrect pressure. Check tank system pressure. Pressure to tank system must be within range specified on nameplate of the valve.
- Excessive leakage. Disassemble valve and clean parts or install a complete ASCO spare parts kit.
- Incorrect pulse: Disassemble pilot box and clean or replace solenoid

SPARE PART / OPTIONAL KITS
Several parts are available as kits as specified in the kit table.

A separate manufacturer declaration as defined by Directive 2006/42/EC Annex II A is available on request. Please input the order confirmation number and the serial numbers for the products concerned.

ASCO	INSTRUCTIONS D'INSTALLATION ET D'ENTRETIEN		FR
	Vannes «Power Pulse» de la série 353, 1 1/2", à pilotage séparé, avec échappement externe et raccordement par connexion à coller de type «Quick Mount»		

IMPORTANT
Voir les instructions (I&M) séparées relatives à l'installation et la maintenance de la boîte pilote/des vannes pilotes afin d'obtenir des informations sur : l'alimentation électrique, classement anti-déflagrant, limitations de températures, causes de dysfonctionnement électrique, remplacement de la bobine et du solénoïde.

DESCRIPTION
Les vannes de la Série 353 font partie de la gamme des vannes «Power Pulse», corps en aluminium, fonctionnement par régulation d'impulsions, pilotage utilisant des dispositifs de dépressurisation. Les vannes à raccordement d'équerre sont des vannes à piston 2/2 NF à impulsions, conçues pour une ouverture et une fermeture rapide.

MONTAGE
Tous les composants sont conçus pour les domaines de fonctionnement indiqués sur la plaque signalétique ou la documentation. La température ambiante et du fluide doit se situer dans la gamme qui figure sur la plaque signalétique. Ne jamais appliquer de fluides incompatibles ni dépasser la pression nominale de la vanne. Le sens du flux et le raccordement du tuyau de la vanne sont indiqués sur le corps. Tout changement apporté à l'appareil est uniquement permis après avoir consulté le fabricant ou l'un de ses représentants.

- ATTENTION :**
- Afin de protéger le matériel, installer une crépine ou un filtre adéquat en amont, aussi près que possible du système de réservoir.
 - En cas d'utilisation d'un ruban adhésif, de colle, d'un vaporisateur ou d'un lubrifiant du même genre pour serrer la vanne, veuille éviter que des particules ne pénètrent dans la vanne.
 - Afin d'éviter toute détérioration, NE PAS TROP SERRER les raccords des tuyauteries.
 - Ne pas se servir de la vanne comme d'un levier.
 - Le raccordement du tuyau ne devrait exercer aucune force, torsion ou contrainte sur le produit.
 - Afin d'éviter l'endommagement du joint torique, utiliser un tournevis à pointe émoussée et un tournevis à pointe émoussée.
 - Fixer solidement les tuyaux afin d'éviter qu'ils ne se séparent du corps de la vanne.
 - En milieu environnemental agressif, il convient de nous contacter afin de contacter un de nos représentants agréés pour placer une vanne spéciale équipée d'une protection adéquate.

POSITION DE MONTAGE
La vanne peut être montée dans n'importe quelle position grâce aux colliers de type 'Quick Mount' d'entrée et de sortie.

CANALISATION
La pression peut être raccordée au l'entrée 'Quick Mount' du corps de la vanne. Afin d'assurer un fonctionnement approprié de la vanne, les lignes de pression et d'échappement doivent être considérées sans aucune restriction. Une pression différentielle minimale, telle qu'indiquée sur la plaque signalétique, doit être maintenue entre la pression et l'échappement durant le fonctionnement. L'alimentation d'air doit avoir une capacité adéquate pour pressuriser le système et maintenir la pression minimale durant le fonctionnement. Une jauge peut être installée sur le circuit pour le contrôle de la pression lors de l'utilisation.

PILOTE A DISTANCE
Lorsque vous raccordez les tuyaux au raccord G1/8 du couvercle de la vanne, il convient d'installer la vanne pilote ASCO télécommandée ou le boîtier du pilote aussi près que possible de la vanne principale à impulsions. Des longueurs de 3 mètres ou moins pour les tuyaux de raccordement ont peu d'effet sur les réponses des impulsions. Les installations comportant des tuyaux de plus de 3 mètres doivent être testées dans des conditions de fonctionnement normal. Un tubage de Ø 6 mm (O.D.) est recommandé pour toutes les installations.

BRUIT DE FONCTIONNEMENT
Le bruit de fonctionnement varie selon l'utilisation, le fluide et le type de matériel employé. L'utilisateur ne pourra déterminer avec précision le niveau sonore émis qu'après avoir monté le composant sur l'installation.

ENTRETIEN
Il est souhaitable de procéder à un nettoyage périodique dont l'intervalle varie suivant la nature du fluide, les conditions de fonctionnement et le milieu ambiant. Dé-remonter les pièces en suivant un certain ordre. Apporter un soin particulier aux vannes éclatées fournies pour l'identification et le placement des pièces, et se reporter aux feuilles I&M pour le démontage des vannes pilotes/ du boîtier du pilote. Lors de l'intervention, les composants doivent être examinés pour détecter toute usure excessive. Un ensemble de pièces internes est proposé en cas de rechange pour procéder à la réparation. En cas de problème durant l'installation la maintenance ou en cas de doute, veuillez nous contacter ou contacter un de nos représentants agréés.

- ATTENTION :**
1. Afin d'éviter toute blessure physique ou dommage matériel, dépressuriser le système avant la mise en service de la vanne.
 2. Veillez à ce que l'air qui circule dans le système de réservoir ne contienne pas de poussière ni de corps étrangers.
 3. Pour le remontage des pièces, appliquer le couple correct indiqué sur le schéma.

DEMONTAGE DE LA VANNE
Démontez de façon méthodique. S'appuyer sur les vues en éclaté et servant à l'identification des pièces de rechange.

1. Utiliser un tournevis n°40 pour dévisser les trois vis et retirer le couvercle de la vanne.
2. Retirer l'ensemble piston à l'aide d'une pince multiprise crantée (voir figure explicative sur la vue éclatée).
3. Dévisser les colliers et ôter les tuyaux si nécessaire en retirant aussi les joints toriques des tuyaux à l'aide d'un appareil approprié.
4. L'ensemble des pièces est désormais accessible pour effectuer le nettoyage et le remplacement.

REMONTAGE DE LA VANNE
Remonter en sens inverse.

1. NOTE : Lubrifier tous les joints d'étanchéité/joints toriques avec de la graisse de haute qualité.
2. Si la vanne est démontée, serrer les vis des brides selon le couple indiqué sur le dessin de la vue éclatée.
3. Replacer l'ensemble piston dans le corps.
4. Remonter le couvercle et les vis. Utiliser un tournevis n°40 pour le serrage des vis. Suivre l'indication du couple à appliquer sur la vue éclatée.
5. Après l'entretien, faire fonctionner plusieurs fois la vanne afin de s'assurer qu'elle s'ouvre et se ferme correctement.

CAUSES DE FONCTIONNEMENT INCORRECT

- Pression incorrecte : Contrôlez la pression du système de réapprovisionnement et la pression vers l'ensemble réservoir doit se situer dans les limites indiquées sur la plaque signalétique de la vanne.
- Fuite excessive : Démontez la vanne et nettoyez les pièces, ou remplacez les pièces à l'aide de la pochette de rechange ASCO.
- Impulsion incorrecte : Démontez le boîtier de pilotage et nettoyez/remplacez le solénoïde.

KITS PIÈCE DE RECHANGE / PIÈCES EN OPTION
Plusieurs pièces sont disponibles en pochette de rechange comme indiqué dans le tableau de la vue éclatée.

Une déclaration du constructeur séparée telle que définie dans la directive 2006/42/CE Annexe II A peut être fournie sur demande. Veuillez saisir le numéro de confirmation de commande et les numéros de série des produits concernés.

ASCO	MONTAGE- UND WARTUNGSANWEISUNG		DE
	Power-Pulse-Ventil, 1 1/2" der Baureihe 353, mit externer Vorsteuerung, externer Entlüftung und Clampanchschluss		

WICHTIGER HINWEIS
Informationen über den elektrischen Anschluss, der Zündschutz, die Temperaturgrenzwerte, die Ursachen für einen nicht ordnungsgemäßen elektrischen Betrieb, den Austausch der Magnetspule bzw. des Magnetskopfs sind den gesonderten Montage- und Wartungsanweisungen für die Pilotventilkasten/Pilotventile zu entnehmen.

BESCHREIBUNG
Die aus Aluminium gefertigten, extern vorgesteuerten Power-Pulse-Ventile der Baureihe 353 sind für den Einsatz in Entstaubungsanlagen bestimmt. Die Impulskolbenventile mit Eckgehäuse sind in der Funktion 2/2 normal geschlossen ausgeführt und für schnelles Öffnen und Schließen ausgelegt.

MONTAGE
Alle Komponenten dürfen nur innerhalb der auf dem Typenschild oder in der Dokumentation angegebenen Daten eingesetzt werden. Die Umgebungs- und Medientemperatur muss innerhalb des auf dem Typenschild angegebenen Bereichs liegen. Unverträgliche Medien sind nicht zu verwenden und der zulässige Druckbereich des Ventils ist nicht zu überschreiten. Die Durchflussrichtung und der Rohrleitungsanschluss des Ventils sind auf dem Ventillage gekennzeichnet. Änderungen an den Produkten dürfen nur nach vorheriger Zustimmung des Herstellers oder einer seiner ermächtigten Vertreter vorgenommen werden.

- ACHTUNG:**
- Zum Schutz der Produkte ist ein für die Betriebsbedingungen geeigneter Schmutzfilter oder Filter so nahe wie möglich am Eingang des Tanksystems anzubringen.
 - Beim Abichten der Gewinde mit Dichtband, -paste, -spray oder ähnlichem ist darauf zu achten, dass kein Dichtmittel in das Innere des Ventils gelangt.
 - Um Schäden zu vermeiden, dürfen die Rohrventile NICHT ZU STARK angezogen werden.
 - Das Ventil ist nicht als Gegenhalter zu benutzen. Die Rohrleitungsanschlüsse dürfen keine Spannungen auf das Produkt übertragen.
 - Zum Schutz der O-Ringe sollte die Rohrleitungen angefast und alle scharfen Kanten entfernt sein.
 - Die Rohrleitungen sind ordnungsgemäß zu verankern, um eine Trennung vom Ventillage zu verhindern.
 - Für den Einsatz im aggressiven Milieu ist ein von einem unserer ermächtigten Vertreter wegen eines Spezialventils mit geeignetem Schutz Rücksprache zu halten.

EinBAU- und AUSBAU-ANLEITUNG
Das Ventil kann anhand der Clampanchschlüsse an der Einlass- und Auslassseite in beliebiger Einbaulage montiert werden.

VERROHRUNG
Die Druckversorgung ist am Clampanchschluss an der Einlassseite des Ventils anzuschließen. Um den ordnungsgemäßen Betrieb des Ventils zu gewährleisten, müssen die Druck- und Entlüftungsleitungen ohne Querschnittsverengung frei durchgängig sein. Während des Betriebs ist der auf dem Typenschild angegebene Mindestdruck zwischen der Druck- und Entlüftungsseite zu gewährleisten. Die Druckluftversorgung ist so auszulagern, dass das System ausreichend mit Druck beaufschlagt werden kann, um den Mindestbetriebsdruck während des Betriebs aufrecht zu erhalten zu können. Zur Überprüfung des Drucks während des Betriebs kann ein Manometer am Tank angebracht werden. Bitte beachten Sie: Es ist ein 1 1/2"-Rohr, Ø 48,3±0,5 gemäß ISO4200 zu verwenden.

EXTERNE VORSTEUERUNG
Bei der Verrohrung bzw. Verschlauchung des G1/8-Anschlusses am Ventillage sollte das externe ASCO-Pilotventil oder der Steuerventilkasten so nahe wie möglich am Hauptimpulsventil montiert werden. Verbindungsleitungen von bis zu 3 Metern haben nur geringfügige Auswirkungen auf das Impulsverhalten. Anlagen mit Verbindungsleitungen von mehr als 3 Metern sind unter tatsächlichen Betriebsbedingungen zu überprüfen. Eine Verrohrung mit 6 mm Außendurchmesser wird für alle Anlagen empfohlen.

GERÄUSCHEMISSION
Die Geräuschemission hängt sehr stark ab vom Anwendungsfall, dem Betriebsdaten und dem Medium, mit dem das Produkt beaufschlagt wird. Erst nach Montage des Ventils in der Anlage kann der Anwender eindeutige Werte über die Geräuschemission ermitteln.

WARTUNG
Das Ventil ist in regelmäßigen Zeitabständen zu reinigen, wobei die Zeitabstände von den Betriebsbedingungen und dem verwendeten Medium abhängen. Das Ventil ist in der angegebenen Reihenfolge zu zerlegen bzw. wieder zusammenzubauen. Folgen Sie sorgfältig den für die Identifizierung und Anordnung der Teile vorgesehenen Explosionszeichnungen. Steuerventilkasten/Pilotventile sind entsprechend der gesonderten Montage- und Wartungsanweisung zu zerlegen. Während der Wartung sind alle Teile auf Verschleiß zu untersuchen. Die Innenteile sind komplett als Ersatzteile bzw. Ersatzsatz erhältlich. Im Falle von Schwierigkeiten bei der Installation/Wartung oder in Zweifelsfällen ist mit uns oder einem unserer ermächtigten Vertreter Rücksprache zu halten.

- ZERLEGUNG DES VENTILS**
Die Geräte sind in der angegebenen Reihenfolge zu zerlegen. Folgen Sie sorgfältig den für die Identifizierung der Teile vorgesehenen Explosionszeichnungen.
1. Die 3 Schrauben am Ventillage mit einem Torx-Schraubendreher Nr. 40 lösen und den Ventillage abnehmen.
 2. Die Kolbeninheit mit Hilfe einer Wasserpumpenzange herausnehmen (siehe Abb.).
 3. Gegebenfalls die Clampanchschlüsse abschrauben und die Rolire abmontieren, wobei die O-Ringe mit einem geeigneten Werkzeug aus dem Ventillage zu entfernen sind.
 4. Alle Teile sind nun für die Reinigung und den Austausch leicht zugänglich.

ZUSAMMENBAU DES VENTILS
Der Zusammenbau erfolgt in umgekehrter Reihenfolge wie bei der Zerlegung. Folgen Sie sorgfältig den für die Identifizierung und Anordnung der Teile vorgesehenen Explosionszeichnungen.

1. WICHTIGER HINWEIS: Alle Dichtungen/O-Ringe mit hochwertigem Fett schmieren.

2. Im Falle dass das Ventil abgebaut wurde, sind die Schrauben der Clampanchschlüsse mit den in der Tabelle angegebenen Anziehdrehmomenten festzuziehen.

3. Kolbeninheit wieder einsetzen.

4. Ventillage und Schrauben montieren. Schrauben mit einem Torx-Schraubendreher Nr. 40 anziehen. Die in der Tabelle angegebenen Anziehdrehmomente beachten.

5. Zur Überprüfung der richtigen Funktionsweise ist das Ventil nach der Wartung mehrmals zu betätigen.

URSACHEN FÜR BETRIEBSSTÖRUNGEN

- Falscher Druck: Druck des Tanksystems überprüfen. Der Versorgungsdruck für das Tanksystem muss innerhalb des Bereichs liegen, der auf dem Typenschild des Ventils angegeben ist.
- Übermäßige Leckage: Ventil zerlegen und alle Teile reinigen bzw. durch einen kompletten ASCO-Ersatzsatz ersetzen.
- Fehlerhafter Impuls: Pilotventil zerlegen und Schalldämpfer reinigen oder austauschen.

ERSATZTEILSATZ
Die in der Teile-Tabelle spezifizierten Teile sind in Ersatzteilsätzen erhältlich.

Eine separate Herstellererklärung im Sinne der Richtlinie 2006/42/EG Anhang II A ist auf Anfrage erhältlich. Geben Sie die Nummer der betreffenden Produkte die Nummer der Auftragsbestätigung und die Seriennummer an.

ASCO	INSTRUCCIONES DE INSTALACION Y MANTENIMIENTO		ES
	Válvulas "Power Pulse" de la serie 353, 1 1/2", de pilotaje separado, con escape externo y racordaje mediante brida "Quick Mount"		

IMPORTANT
Consulte las instrucciones (I&M) separadas de instalación y mantenimiento (I&M) de la caja piloto/ de las válvulas donde encontrará información sobre: Instalación eléctrica, clasificación anti-déflagrante, limitaciones de temperatura, motivos de un funcionamiento eléctrico incorrecto, sustitución de la bobina y el solenoide.

DESCRIPCION
Las válvulas de la serie 353 forman parte de la gama de válvulas «Power Pulse» cuerpo de aluminio, funcionamiento correcto mediante impulsos regulables, para utilización en dispositivos de escape de filtros de mangas. Las válvulas con racordaje mediante cuadrado son válvulas de pistón 2/2 de impulsión, diseñadas para una apertura y cierre rápidos.

MONTAJE
Todos los componentes están diseñados para ser utilizados solamente dentro de los campos de funcionamiento indicados en la placa de características o en la documentación. La temperatura ambiente y la del fluido deben estar dentro del rango indicado en la placa de características. No aplique nunca fluidos incompatibles ni supere la presión nominal de la válvula. La dirección del flujo y la conexión del tubo de la válvula están indicados en el cuerpo. Los cambios realizados en el equipo sólo están autorizados previa consulta al fabricante o a su representante.

- ATENCIÓN:**
- Con el fin de proteger el material instale un filtro adecuado en la entrada, lo más cerca posible de sistema de tanque.
 - Si se utiliza cinta adhesiva, pasta, aerosol o algún lubricante similar para apretar la válvula, evite que entren partículas en la válvula.
 - Para evitar daños al equipo, NO APRETAR DEMASIADO las conexiones a la tubería.
 - No utilice la válvula como palanca.
 - Las conexiones de tubo no deben realizarse aplicando fuerza, ya que puede dañar la tubería o el cuerpo de la válvula.
 - La tubería debe tener los bordes rematados, sin filo, para evitar dañar la junta tórica.
 - Fije los tubos de forma segura, para evitar la separación del cuerpo de la válvula.
 - En caso de un entorno agresivo, póngase en contacto con nosotros o con un representante autorizado para disponer de una válvula especial con protección adecuada.

POSICION DE MONTAJE
La válvula puede montarse en cualquier posición utilizando las bridas de tipo "Quick Mount" de entrada y salida.

CANALIZACION
Se puede conectar la presión a la entrada "Quick Mount" del cuerpo de la válvula. Para asegurar un funcionamiento apropiado de la vanne, las líneas de presión y escape deben ser de área completa, sin limitaciones. Se debe mantener una presión diferencial mínima, como indica la placa de características, entre la presión y el escape durante el funcionamiento. El suministro de aire debe tener una capacidad adecuada para presurizar el sistema y mantener la presión mínima durante el funcionamiento. Para comprobar la presión durante el funcionamiento, se debe montar un manómetro en el tanque. Nota: Utilice un tubo de 1 1/2" de Ø 48,3 ± 0,5 según norma ISO 4200.

PILOTO A DISTANCIA
Al conectar la tubería en la conexión G1/8, en la tapa de la válvula, se debe montar la válvula piloto de ASCO o la caja piloto lo más cerca posible de la válvula de impulsión principal. La conexión de tuberías de 3 metros de longitud o menos producen poco efecto sobre la respuesta de las impulsiones. Las instalaciones con tuberías de más de 3 metros deben probarse bajo las condiciones normales de funcionamiento. Se recomienda utilizar tubería de Ø 6 mm (O.D.) en todas las instalaciones.

RUIDO DE FUNCIONAMIENTO
La ruido de funcionamiento varia según la utilización, el fluido y el tipo de material utilizado. El usuario solamente podrá determinar con precisión el nivel sonoro emitido después de haber montado el componente en la instalación.

MANTENIMIENTO
Se recomienda una limpieza periódica, dependiendo de la naturaleza del fluido, las condiciones de funcionamiento y el medio ambiente. Desmonte/monte las piezas de forma ordenada. Preste especial atención a los dibujos en despiece suministrados para identificación y sustitución de piezas y consulte la hoja de instalación y mantenimiento para el desmontaje de las válvulas piloto/caja del piloto. Durante la intervención, los componentes deben ser examinados por si hubiera desgastes excesivos. Hay un juego completo de piezas internas disponible como piezas de recambio. Si se produjese algún problema durante la instalación o mantenimiento, o en caso de duda, por favor póngase en contacto con nosotros o un representante autorizado.

- ATENCIÓN:**
1. Para evitar la posibilidad de daños personales o materiales, despresurice el sistema antes de poner en marcha la válvula.
 2. Compruebe que el aire que circula en el sistema de tanques no contiene polvo ni cuerpos extraños.
 3. Para volver a montar las piezas aplique el par indicado en el esquema.

DESAMONTAJE DE LA VALVULA
Desmonte la válvula ordenadamente. Guíese por las vistas en despiece y que sirven para identificar las partes.

1. Nota: Lubrique todas las juntas de estanquidad/tóricas con grasa de alta calidad.
2. Si se ha desmontado una válvula, apriete los tornillos de las abrazaderas según el par indicado en el dibujo de la vista en despiece.
3. Sustituya el conjunto del pistón en el cuerpo.
4. Vuelva a montar la tapa y los tornillos. Utilice un destornillador N°40 para apretar los tornillos. Seguir instrucciones del par de apriete a aplicar en la vista en despiece.
5. Después del mantenimiento, opere la válvula unas cuantas veces para asegurarse de su correcto funcionamiento.

REMONTAJE DE LA VALVULA
Vuelva a montar la válvula en el sentido inverse.

1. NOTA: Lubrique todas las juntas de estanquidad/tóricas con grasa de alta calidad.
2. Si se ha desmontado una válvula, apriete los tornillos de las abrazaderas según el par indicado en el dibujo de la vista en despiece.
3. Sustituya el conjunto del pistón en el cuerpo.
4. Vuelva a montar la tapa y los tornillos. Utilice un destornillador N°40 para apretar los tornillos. Seguir instrucciones del par de apriete a aplicar en la vista en despiece.
5. Después del mantenimiento, opere la válvula unas cuantas veces para asegurarse de su correcto funcionamiento.

MOTIVOS DE FUNCIONAMIENTO INCORRECTO

- Presión incorrecta: Compruebe la presión del sistema de tanque. La presión en el sistema de tanque debe estar dentro del rango especificado en la placa de características de la válvula.
- Fugas excesivas: Desmonte la válvula y limpie las piezas o instale o sustituya las piezas con la ayuda de las bolsas de recambio ASCO.
- Impulsión incorrecta: Desmontar la caja piloto y limpiar/reemplazar el solenoide.

PIEZAS DE RECAMBIO / PIEZAS OPCIONALES
Hay varias piezas disponibles en bolsas de recambio como se indica en el cuadro de vistas en despiece.

Está disponible, previa solicitud, una declaración del fabricante por separado conforme a la Directiva 2006/42/CE Anexo II A. Incluye el número de confirmación de pedido y los números de serie de los productos correspondientes.



ISTRUZIONI DI INSTALLAZIONE E MANUTENZIONE
Serie 353 Valvole Power Pulse da 1 1/2, pilotaggio separato, scarico esterno, con connessione Quick Mount



IT

IMPORTANTE
Per informazioni su quanto elencato di seguito, consultare le istruzioni sull'installazione e la manutenzione (I&M) del pilot box valvole pilota fornite a parte: impianto elettrico, classificazione antideflagrante, limiti di temperatura, cause di malfunzionamento elettrico, sostituzione della bobina e dell'elettrovalvola.

DESCRIZIONE
La serie 353 è costituita da valvole Power Pulse in alluminio, con pilota separato, progettate per gli impianti di depurazione. Le valvole ad angolo fanno parte della gamma a 2 vie, normalmente chiuse, del tipo a pistone, progettate per una rapida apertura e chiusura.

MANUTENZIONE
I componenti sono progettati per essere utilizzati rispettando le caratteristiche di funzionamento indicate sulla targhetta o nella documentazione. La temperatura ambiente e del fluido devono rientrare nei valori indicati sulla targhetta. Non applicare mai fluidi incompatibili né superare la pressione nominale della valvola. La direzione del flusso e i raccordi dei tubi della valvola sono indicati sul corpo. Eventuali modifiche dell'apparecchiatura sono ammesse soltanto previo consenso del costruttore o del suo rappresentante.

ATTENZIONE :

- Per proteggere il componente, montare sul lato ingresso, il più vicino possibile al serbatoio, un filtro adatto.
- Se durante il serraggio della valvola si utilizzano nastri adesivo, colla, spray, lubrificanti o simili, evitare che nella valvola penetrino particelle.
- Per evitare danneggiamenti, **NON SERRARE ECCESSIVAMENTE** i raccordi delle tubazioni.
- Non usare la valvola come una leva.
- I raccordi dei tubi non devono esercitare alcuna forza, coppia o sollecitazione sul prodotto.
- Per evitare di danneggiare l'anello di tenuta, è necessario smussare i tubi ed eliminare gli spigoli vivi.
- Fissare saldamente i tubi per evitare che si staccino dal corpo valvola.
- In caso di ambiente aggressivo, contattare i nostri rappresentanti autorizzati per installare una valvola provvista di protezione adeguata.

POSIZIONE DI MONTAGGIO
La valvola può essere montata in qualsiasi posizione utilizzando i raccordi Quick Mount all'ingresso e all'uscita della valvola.

TUBI
E' possibile collegare la pressione alla via d'ingresso della connessione Quick Mount della valvola. Per assicurare il corretto funzionamento della valvola, le linee della pressione e dello scarico non devono avere restrizioni. Durante il funzionamento, tra la pressione e lo scarico deve essere mantenuta una pressione differenziale minima, corrispondente a quella indicata sulla targhetta. L'alimentazione pneumatica deve avere una capacità sufficiente a pressurizzare l'impianto e a mantenere la pressione minima durante il funzionamento. Per verificare la pressione durante il funzionamento, è possibile montare un manometro sul serbatoio.

Nota : Utilizzare un tubo da 1 1/2" (Ø 48,3±0,5) in conformità alla norma ISO4200.

PILOTA REMOTO
Quando si collegano i tubi al raccordo G1/8 del coperchio della valvola, è opportuno montare la valvola pilota ASCO remota o il pilot box il più vicino possibile alla valvola principale. Lunghezze di raccordo delle tubazioni di 3 metri o inferiori influiscono poco sulla risposta dell'impulso. Gli impianti con tubazioni di oltre 3 metri devono essere collaudati in condizioni di esercizio normali. Si raccomandano tubazioni di Ø 6 mm (diam. est.) per tutti gli impianti.

RUMOROSITA'
La rumorosità durante il funzionamento dipende dal tipo di applicazione, dal fluido e dall'apparecchio utilizzato. L'utilizzatore può stabilire esattamente il livello di rumorosità soltanto dopo aver montato la valvola sull'impianto.

MANUTENZIONE
E' consigliabile pulire periodicamente il componente. L'intervallo di tempo dipende dal tipo di fluido, dalle condizioni di funzionamento e ambientali. Smontare e rimontare le parti seguendo un certo ordine. Osservare attentamente gli esplosi forniti per l'identificazione e il posizionamento delle parti e consultare il foglio I&M per lo smontaggio delle valvole pilota/scatola pilota. Durante l'intervento, esaminare i componenti per stabilire l'eventuale eccessiva usura. Una serie completa di parti interne è disponibile come kit di ricambio o riparazione. In caso di problemi durante il montaggio o la manutenzione o in caso di dubbio, contattare i nostri rappresentanti autorizzati.

ATTENZIONE:

- Per evitare danni a persone e/o cose, depressurizzare l'impianto prima degli interventi di manutenzione sulla valvola.
- Assicurarsi che l'aria che circola nel serbatoio non contenga polvere né corpi estranei.
- Rimontare le parti serrando le viti secondo lo schema di coppia.

SMONTAGGIO VALVOLE
Smontare procedendo con ordine. Consultare gli esplosi forniti per l'identificazione delle parti.

- Utilizzare un cacciavite n°40 per svitare le 3 viti e rimuovere il coperchio della valvola.
- Rimuovere il gruppo pistone utilizzando una pinza (vedere figura).
- Se necessario, svitare i morsi e togliere i tubi; in questo caso, togliere gli anelli di tenuta dei tubi dal corpo utilizzando un attrezzo adatto.
- Le parti sono ora accessibili per operazioni di pulizia o sostituzione.

RIMONTAGGIO VALVOLE
Rimontare in senso inverso.

- NOTA: Lubrificare tutte le guarnizioni/anelli di tenuta con grasso di alta qualità.
- Se la valvola è stata tolta, serrare le viti dei morsetti secondo lo schema di coppia.
- Rimontare il gruppo pistone nel corpo.
- Rimontare il coperchio e le viti. Serrare le viti utilizzando un cacciavite n. 40 secondo lo schema di coppia.
- Dopo la manutenzione, azionare ripetutamente la valvola per assicurarsi che si apra e si chiuda correttamente.

CAUSE DI FUNZIONAMENTO ANOMALO

- Pressione errata : Verificare la pressione del serbatoio. La pressione applicata al serbatoio non deve superare i limiti indicati sulla targhetta della valvola.
- Perdita eccessiva: Smontare la valvola e pulire le parti o montare un kit completo di parti di ricambio ASCO.
- Impulso errato : Smontare la scatola pilota e pulire o sostituire il silenziatore.

KIT PARTI DI RICAMBIO / PARTI OPZIONALI
Sono disponibili varie parti di ricambio in kit come indicato nella tabella dei kit.

E' disponibile a richiesta una Dichiarazione del Costruttore separata, relativa alla Direttiva 2006/42/CE Allegato II A. Immettere il numero di conferma dell'ordine ed i numeri di serie dei prodotti in questione.



ALGEMENE INSTALLATIE- EN ONDERHOUDSINSTRUCTIES
Serie 353 1 1/2 inch pulsafsluiter, met afstandsbesturing, uitlaat met Quick Mount snekoppelingen



NL

BELANGRIJK
Raadpleeg de aparte installatie- en onderhoudsinstructies (I&M) van de besturingskast/stuurventielen voor informatie over: De elektrische installatie, de explosieveiligheid, het temperatuurgebied, het verhelpen van elektrische storingen en het vervangen van de spoel en de magneetkool.

BESCHRIJVING
Afsluiters uit de 353-serie zijn aluminium pulsafsluiters met afstandsbesturing en bedoeld voor stoffilterinstallaties. De afsluiters met haakse poort aansluitingen zijn 2-weg, normaal gesloten, pulsafsluiters van het zuiger-type, ontworpen om snel te kunnen openen en sluiten.

INSTALLATIE
Alle producten mogen uitsluitend toegepast worden binnen de op de naamplaat of in de documentatie aangegeven specificaties. De omgevingstemperatuur en de mediumtemperatuur mogen niet hoger zijn dan op het typeplaatje staat vermeld. Gebruik nooit een ander medium dan staat aangegeven en overschrijd nooit de maximale druk van de afsluiter. De doorstroomrichting staat bij de afsluiter aangegeven op het afsluiterhuis. Wijzigingen zijn alleen toegestaan na overleg met de fabrikant of haar vertegenwoordiger.

LET OP:

- Ter bescherming van de interne delen wordt een filter in het leidingsnet aanbevolen.
- Bij het gebruik van draadafdichtingspasta of tape mogen er geen deeltjes in het leidingswerk geraken.
- Gebruik een zodanig koppelpaar voor leidingverbindingen dat het product NIET WORDT BESCHADIGD.
- Gebruik de afsluiter niet als hefboom.
- De pijpaansluitingen mogen geen krachten, momenten of druk op het product overdragen.
- Schuif de pijprand af en verwijder scherpe uitstekende delen om te voorkomen dat de O-ring beschadigd raakt.
- Maak leidingen stevig vast zodat ze niet van het afsluiterhuis kunnen losschieten.
- Neem bij toepassing in agressieve omgevingen a.u.b. contact op met de fabrikant of met onze vertegenwoordiger voor speciale afsluiters met de juiste beveiligingen.

MONTAGE-POSITIE
De afsluiter mag in alle standen worden gemonteerd met behulp van de quick mount snekoppelingen aan de inlaat en uitlaat van de afsluiter.

LEIDINGEN
Sluit de drukleiding aan op de quick mount inlaatpoort van de afsluiter. Voor een juiste werking van de afsluiter dienen de toevoer- en ontuchtungsleidingen volledig open te zijn en mogen niet worden geknepen. Handhaaf tussen de inlaatpoort en de ontuchtungs-poort altijd de minimale werkdruk die op het typeplaatje staat vermeld. Zorg voor een luchttoevoer met voldoende capaciteit om het systeem op druk te brengen en op druk te houden tijdens het gebruik. Voor drukmeting tijdens bedrijf kunt u een drukmeter op de tank monteren. Let op: Gebruik een 1 1/2" leiding Ø 48,3±0,5 conform ISO4200.

AFSTANDSBESTURING
Plaats de ASCO-stuurventielen of besturingskast zo dicht mogelijk bij de hoofd-pulsafsluiter als u leidingen of buizen aan de G1/8-aansluitingen van het klepdeksel monteert. Buislengten van 3 meter of minder hebben vrijwel geen invloed op de pulsreactie. Installaties waarbij de leidingen langer zijn dan 3 meter moeten altijd eerst in de praktijk worden getest. Voor alle installaties raden we u aan om leidingen Ø 6 mm (uitwendige diameter) te gebruiken.

GELUIDSEMISSIE
De geluidsemissie hangt sterk af van de toepassing en het gebruikte medium. De bepaling van het geluidsniveau kan pas uitgevoerd worden nadat de afsluiter is ingebouwd.

ONDERHOUD
We raden u aan om het product regelmatig te reinigen, in intervallen die afhankelijk zijn van het medium en de mate van onderhoud. Neem de afsluiter op een ordelijke wijze uit elkaar. Raadpleeg daarbij de montagetekeningen die de afzonderlijke onderdelen benoemen, en raadpleeg ook het aparte I&M-blad van de besturingskast/stuurventielen. Controleer tijdens het onderhoud of onderdelen zijn versleten. In geval van slijtage zijn reserve-onderdelen beschikbaar om een inwendige revisie uit te voeren. In geval van problemen of als er onduidelijkheden tijdens montage, gebruik of onderhoud optreden, dient men contact op te nemen met de fabrikant of zijn vertegenwoordiger.

LET OP:

- Om persoonlijk letsel en schade te voorkomen, moet u vooraf gaand aan het onderhoud van de afsluiter altijd eerst het systeem drukloos maken.
- Houd de lucht die door het tanksysteem stroomt zo schoon mogelijk.
- Draai bij het monteren de onderdelen altijd met het juiste aandraaimoment vast.

DEMONTAGE
Neem de afsluiter op een ordelijke wijze uit elkaar. Raadpleeg daarbij de montagetekeningen die de afzonderlijke onderdelen benoemen.

- Schroef met een torx-bit nr. 40 de 3 bouten los en verwijder het klepdeksel van de afsluiter.
- Verwijder de zuiger met behulp van een waterpomptang (zie figuur).
- Schroef zo nodig de klemmen los en verwijder de leidingen en haal in dat geval de O-ringen voor de leidingen met een geschikt gereedschap van het huis af.
- Alle delen zijn nu toegankelijk voor reiniging of vervanging.

MONTAGE
Monteer alle delen in omgekeerde volgorde als aangegeven is bij demontage, let daarbij wel op de montagekening voor de juiste plaatsing van de onderdelen.

- OPMERKING: Vet alle afdichtingen/O-ringen in met hoogwaardig vet.
- Heeft u de afsluiter losgemaakt, schroef dan de bouten van de klemmen weer met het juiste aandraaimoment vast.
- Zet de zuiger weer op zijn plaats.
- Plaats het klepdeksel en de bouten weer terug. Draai de bouten met een torx-bit nr. 40 vast. Hanteer het juiste aandraaimoment uit de tabel.
- Na het onderhoud dient men de afsluiter een aantal malen te bedienen om de werking ervan te controleren.

ORZAKEN VAN EEN SLECHTE WERKING

- Onjuiste druk: Controleer de druk in het tanksysteem. De systeemdruk in de tank moet binnen het drukbereik vallen dat op het typeplaatje van de afsluiter staat vermeld.
- Overmatige lekkage: Demonteer de afsluiter en reinig de onderdelen of vervang ze door de ASCO-reserveonderdelen set voor de afsluiter.
- Verkeerde puls: Haal de besturingskast uit elkaar en reinig of vervang de geluidemper.

RESERVEONDERDELENSET / OPTIES-SET
Verschillende onderdelen zijn als set verkrijgbaar conform het overzicht.

Een afzonderlijke verklaring van de fabrikant, zoals bepaald door richtlijn 2006/42/EG Bijlage II A, is op aanvraag verkrijgbaar. Voer het bevestigingsnummer van de order en de serienummers van de betreffende producten in.



DRAWING
DISEGNO

DESSIN
DIBUJO

ZEICHNUNG
TEKENING

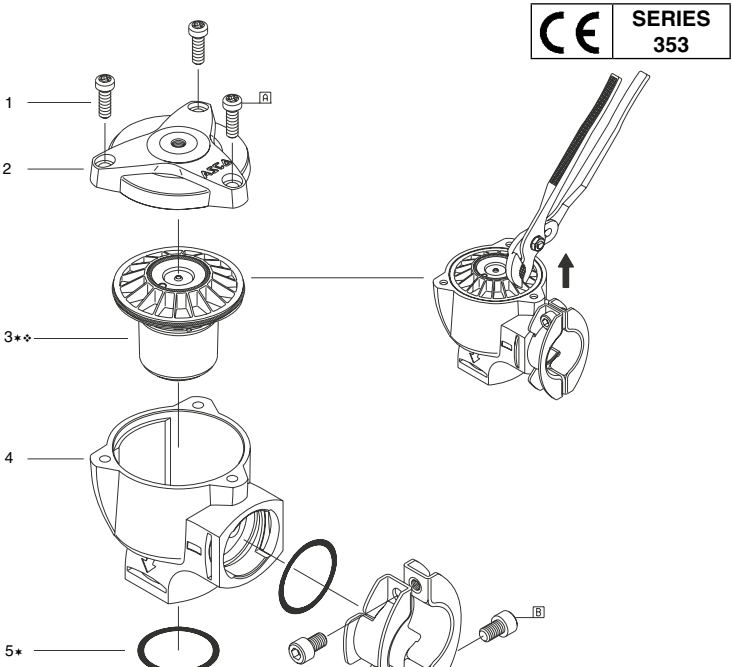

CE SERIES 353



DRAWING
DISEGNO

DESSIN
DIBUJO

ZEICHNUNG
TEKENING

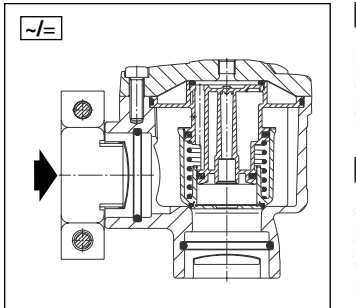

GB DESCRIPTION

- Screw, Thread Rolling (3x)
- Bonnet, Remote Pilot
- Piston Sub-Assy
- Body QM
- O-Ring, Body (2x)
- Screw, Hex. Socket Head Cap (2x)
- Clamp (2x)

FR DESCRIPTION

- Vis de fixation (x 3)
- Couvercle, pilotage séparé
- Ensemble piston
- Corps
- Joint torique du corps (x 2)
- Vis d'assemblage hexagonale à pans creux (x 2)
- Collier de fixation (x 2)

DE BESCHREIBUNG

- Schraube, selbstschneidend (3x)
- Tappe, Pilot Remote
- Vorsteuerung
- Kolbeneinheit
- Gehäuse des Clampschlusses
- O-Ring, Gehäuse (2x)
- Innensechskantschraube (2x)
- Clamp (2x)

ES DESCRIPCION

- Tornillo, Rosca Giratoria (3x)
- Tapa, Piloto Remoto
- Subconjunto De Piston
- QM Cuerpo
- Junta, Cuerpo (2x)
- Tornillo, Hex. Casquillo De Cabeza De Tubo(2x)
- Abrazadera (2x)

IT DESCRIZIONE

- Vite (3x)
- Coperchio, Pilota Remoto
- Gruppo Pistone
- Corpo QM
- Anello di tenuta, corpo (2x)
- Vite, a testa cava esagonale (2x)
- Clamp (2x)

NL BESCHRIJVING

- Bout, Gerold Schroefdraad (3x)
- Klepdeksel, Afstandsbesturing
- Zuiger
- Huis QM
- O-Ring, Huis (2x)
- Zeskantbout Inbusbout (2x)
- Klem (2x)

TORQUE CHART			
	A	B	
	23 ± 2	204 ± 18	
	26 ± 2	230 ± 18	
ITEMS	NEWTON.METRES	INCH.POUNDS	

Ø	Catalogue number Code electrovanne Katalognummer	Spare part kit Code pochette de rechange Ersatzteilsatz	Piston kit Code de piston Kolbensatz	Clamp kit Code des brides Klemmsatz
	Código de la electrovalvula Codice elettrovalvola Catalogusnummer	Código del kit de recambio Kit parti di ricambio Vervangingsset	Código del kit de pistón Kit di pistone Zuigerset	Código del kit de abrazaderas Kit di bloccaggio Klemmsenz
1 1/2	S353A830 S353A730 S353A833 S353A733	C117289 C117289 C117289 C117289	C117283 C117283 C117283 C117283	C117290 C117290 C117290 C117290

• add prefix for dedicated spare part kit

ASCO NUMATICS GMBH
Otto-Hahn-Str. 7-11 / 75248 Ölbronn-Dürrn / Germany
Tel. +49 7237 9960 - Fax +49 7237 9961 - www.asco.com

Last modified: 23-10-2017