

Montageanleitung | Assembly instructions | Instructions de montage |
Istruzioni di montaggio | Instrucciones de montaje | Instruções de montagem

Anschlussplatte für Einsatz mit Einspeiseplatte
Connection plate for use with supply plate
Embase pour l'utilisation avec plaque d'alimentation
Piastra di collegamento per uso con piastra di alimen
Placa de conexión para uso con una placa de alimen
Placa de conexão para uso com placa de alimen

HF03

1987765901/11.2014, Replaces: 10.2002, DE/EN/FR/IT/ES/PT

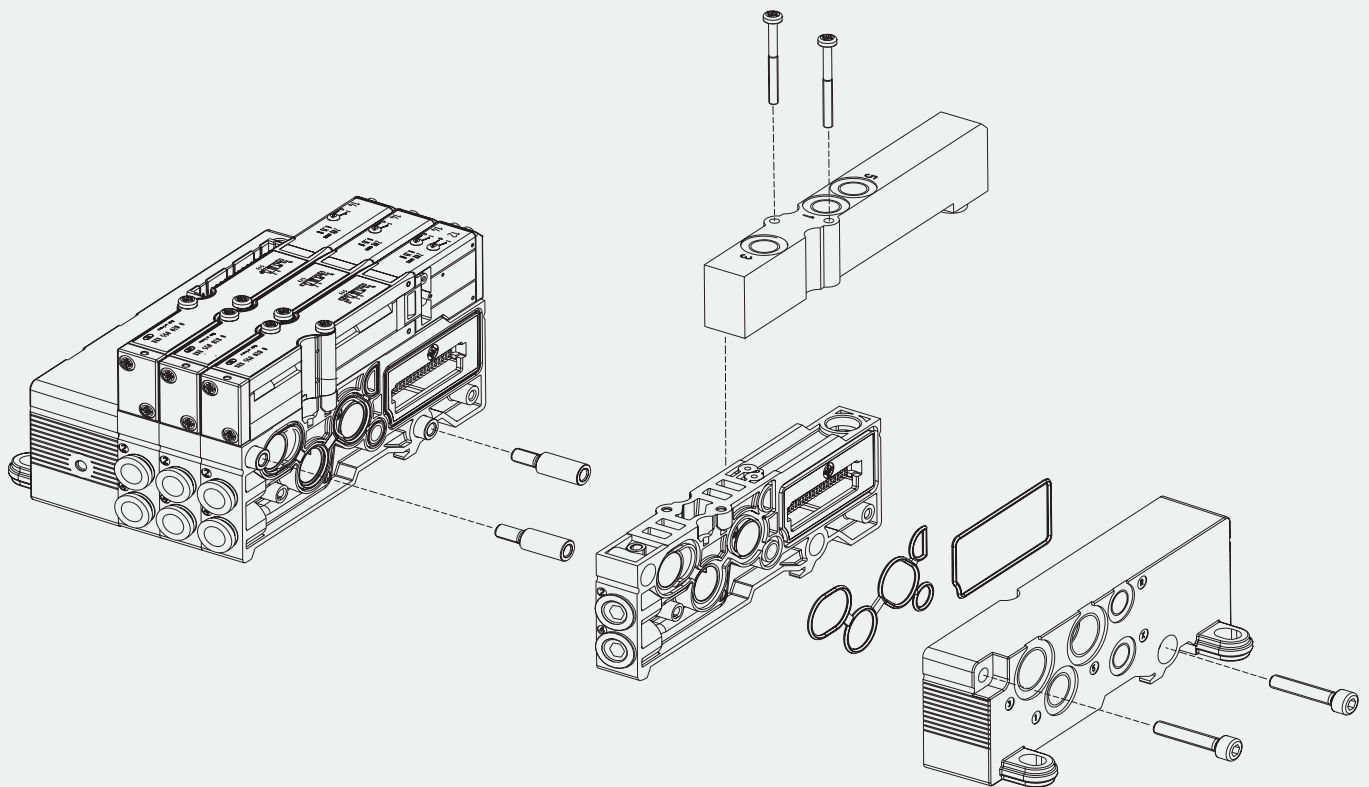

Deutsch

i Diese Anschlussplatte ist nur in Verbindung mit der Einspeiseplatte zu verwenden! Bei ihrem Einsatz mit einer oder mehrerer Einspeiseplatten wird die max. Ausbaustufe von 16 Ventilplätzen nicht beeinflusst.

1 Packinhalt

- 1 x Anschlussplatte ohne Adressenverschiebung, Anschlüsse 2 und 4 verschlossen (5) (in Anwendung mit Einspeiseplatte (10))
- 1 x Zugankererweiterung (2 Stück) (3)
- 1 x Dichtung elektrisch (7)
- 1 x Dichtung pneumatisch (6)

2 Montage **1**

- ▶ Innensechskantschrauben (9) lösen und Endplatte (8) abnehmen. Zugankererweiterung (3) in Zuganker (2) bündig einschrauben.

ACHTUNG

Vor der Montage des Ventilsystems prüfen, ob die Zuganker (2) vollständig in die Endplatte (1) eingeschraubt sind.

- ▶ Dichtung für elektrischen Teil (7) und für pneumatischen Teil (6) in Anschlussplatte (5) einlegen, danach die Anschlussplatte auf Zugankererweiterung (3) aufsetzen.
- ▶ Endplatte (8) auf Anschlussplatte aufsetzen und Innensechskantschrauben (9) in Zugankererweiterung einschrauben (Anzugsmoment 3-3,5 Nm).
- ▶ Einspeiseplatte (10) auf Anschlussplatte (5) aufsetzen und Befestigungsschrauben (13) (Drehzahl 300-600 U/min, Anzugsmoment 1,1-1,3 Nm) einschrauben.

English

i This connection plate should only be used with a supply plate! The max. expansion stage of 16 valve positions is not affected when it is used with one or more supply plates.

1 Package contents

- 1 x connection plate without address relocation, connections 2 and 4 are sealed (5) (at (10) when used with a supply plate).
- 1 x tie rod extension (2 pcs.) (3)
- 1 x electric seal (7)
- 1 x pneumatic seal (6)

2 Mounting **1**

- ▶ Loosen hexagonal socket-head screws (9) and remove pneumatic end plate (8). Screw tie rod extension (3) flushly into tie rod (2).

NOTICE

Before installing the valve, check whether the tie-rods (2) have been completely screwed into the end plate (1).

- ▶ Insert seal for electrical part (7) and seal for pneumatic part (7) into connection plate (5), then place mounted connection plate on tie rod extension (3).
- ▶ Place pneumatic end plate (8) on connection plate and screw hexagonal socket-head screws (9) into tie rod extension (tightening torque 3-3,5 Nm).
- ▶ Supply plate (10) on connection plate (5) and screw in fastening screws (13) (300-600 revs/min, tightening torque 1,1-1,3 Nm).

Français

i Cette embase ne doit être utilisée qu'avec une plaque d'alimentation ! Si elle est utilisée avec une ou plusieurs plaques d'alimentation, le nombre de postes max. de 16 emplacements de distributeur ne sera pas influencé.

1 Contenu du sachet

- 1 x embase sans changement d'allocation des adresses, raccords 2 et 4 bouchés - (5) ((10) pour l'utilisation avec plaque d'alimentation).
- 1 x extension de tirant d'ancrage (2 pièces) (3)
- 1 x joint électrique (7)
- 1 x joint pneumatique (5)

2 Montage **1**

- ▶ Dévisser les vis à six pans creux (9) et retirer la plaque pneumatique terminale (8). Visser l'extension de tirant d'ancrage (3) dans le tirant (2) de manière à former une surface plane.

REMARQUE

Avant le montage du système de distributeurs, contrôler si le tirant (2) est complètement vissé dans la plaque terminale (1).

- ▶ Placer le joint pour la partie électrique (7) et pour la partie pneumatique (6) dans l'embase (5), puis poser l'embase montée sur l'extension de tirant d'ancrage (3).
- ▶ Placer la plaque pneumatique terminale (8) sur l'embase et visser les vis à six pans creux (9) dans l'extension de tirant d'ancrage (couple de serrage 3-3,5 Nm).
- ▶ Poser la plaque d'alimentation (10) sur l'embase (5) et visser les vis de fixation (13) (vitesse de rotation 300-600 tr/min, couple de serrage 1,1-1,3 Nm).

Italiano

i Usare questa piastra di collegamento esclusivamente con la piastra di alimentazione! Se essa viene usata con una o più piastre di alimentazione, il grado di espansione massimo di 16 posizioni delle valvole non viene influenzato.

1 Contenuto dell'imballaggio

- modifica dell'indirizzamento, collegamenti 2 e 4 chiusi (5) ((10) per l'uso con piastra di alimentazione)
- 1 x estensione tirante (2 pezzi) (3)
- 1 x guarnizione elettrica (7)
- 1 x guarnizione pneumatica (6)

2 Montaggio **1**

- ▶ Svitare le viti brugola (9) e togliere la piastra finale pneumatica (8). Avvitare l'estensione tirante (3) a paro del tirante (2).

NOTA

Prima di montare il sistema valvole, verificare che i tiranti modulari (2) siano completamente avvitati nella piastra terminale (1).

- ▶ Inserire la guarnizione per la parte elettrica (7) e per la parte pneumatica (6) nella piastra di collegamento (5) e posizionare poi la piastra di collegamento montata sull'estensione tirante (3).
- ▶ Mettere la piastra finale (8) sulla piastra di collegamento e avvitare le viti brugola (9) nell'estensione tirante (coppia di serraggio 3-3,5 Nm).
- ▶ Posizionare la piastra di alimentazione (10) sulla piastra di collegamento (5) e avvitare la vite di fissaggio (13) (numero di giri 300-600 U/min, coppia di avvitamento 1,1-1,3 Nm).

Español

i Esta placa de conexión sólo se debe utilizar con una placa de alimentación! El nivel máximo de ampliación de 16 lugares de válvula no varía cuando se utiliza con una o más placas de alimentación.

1 Contenido del paquete

- 1 x placa de conexión sin desplazamiento de direcciones, conexiones 2 y 4 cerradas **(5)** (**(10)** al utilizarla con una placa de alimentación)
- 1 x ampliación del tirante (2 piezas) **(3)**
- 1 x junta eléctrica **(7)**
- 1 x junta neumática **(6)**

2 Montaje **1**

- ▶ Aflojar los tornillos de hexágono interior **(9)** y quitar la placa terminal neumática **(8)**. Atornillar la ampliación del tirante **(3)** al mismo nivel en el tirante **(2)**.

NOTA

Antes de montar el sistema de válvulas, verifique si el tirante **(2)** está completamente atornillado en la placa terminal **(1)**.

- ▶ Insertar la junta para la parte eléctrica **(7)** y para la parte neumática **(6)** en la placa de conexión **(5)**, después colocar la placa de conexión montada encima de la ampliación del tirante **(3)**.
- ▶ Colocar la placa terminal neumática **(8)** encima de la placa de conexión y atornillar los tornillos de hexágono interior **(9)** en la ampliación del tirante (par de apriete 3-3,5 Nm).
- ▶ Colocar la placa de alimentación **(10)** en la placa de conexión **(5)** y atornillar los tornillos de fijación en la Pos. **(13)** (número de revoluciones: 300-600 rpm, par de sujeción: 1,1-1,3 Nm).

Português

i Esta placa de conexão deve ser usada somente em conjunto com a placa de alimentação! Usando-a com uma ou várias placas de alimentação, o nível máximo de ampliação de 16 pontos de válvulas não sofre qualquer influência.

1 Conteúdo da embalagem

- 1 x placa de conexão sem desvio de endereçamento, conexões 2 e 4 fechadas **(5)** (juntamente com placa de alimentação **(10)**).
- 1 x extensão do tirante de ancoragem (2 unidades) **(3)**
- 1 x junta de vedação, elétrica **(7)**
- 1 x junta de vedação, pneumática **(6)**

2 Montagem **1**

- ▶ Desapertar os parafusos sextavados internos **(9)** e remover a placa final pneumática **(8)**. Parafusar a extensão do tirante de ancoragem **(3)** niveladamente ajustada com o tirante de ancoragem **(2)**.

AVISO

Antes da montagem do sistema de válvulas, verificar se os tirantes **(2)** estão completamente aparafusados na placa final **(1)**.

- ▶ Inserir a junta de vedação para parte elétrica **(7)** e para parte pneumática **(6)** na placa de conexão **(5)** e colocar a placa de conexão montada sobre a extensão do tirante de ancoragem **(3)**.
- ▶ Colocar a placa final pneumática **(8)** sobre a placa de conexão e parafusar os parafusos sextavados internos **(8)** na extensão do tirante de ancoragem (momento de aperto 3-3,5 Nm).
- ▶ Colocar a placa de alimentação **(10)** sobre a placa de conexão **(5)** e aparafusar os parafusos de fixação **(13)** (rotação: 300-600 rpm, momento de torque: 1,1-1,3 Nm).

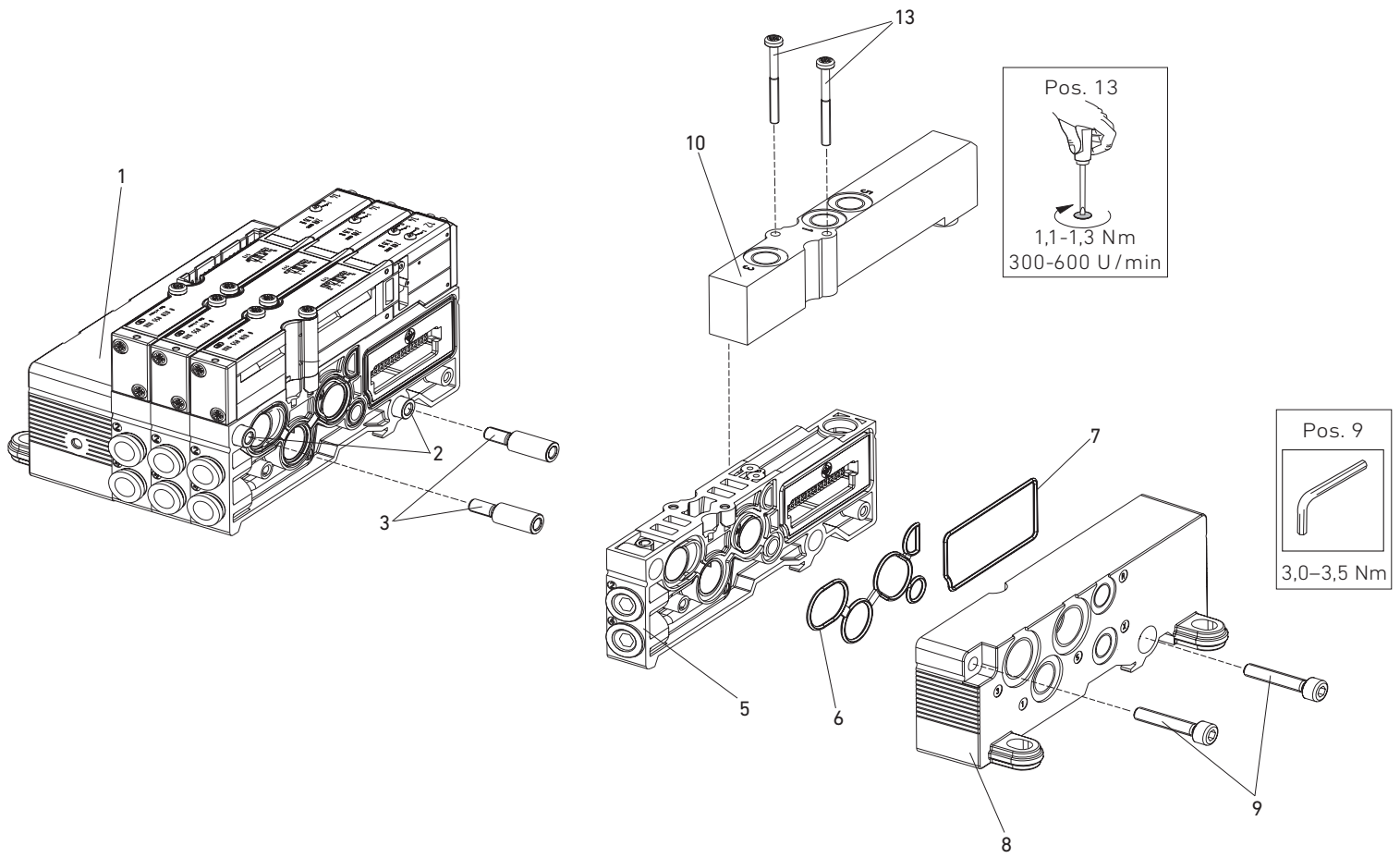

1

Montageabbildung / Mounting illustration / Illustration du montage / Illustrazione di montaggio / Figura de montaje / Figura para a montagem

AVENTICS GmbH

Ulmer Straße 4
30880 Laatzen
Phone: +49 (0) 511-21 36-0
Fax: +49 (0) 511-21 36-2 69
www.aventics.com
info@aventics.com



Further addresses:
www.aventics.com/contact

The data specified above only serve to describe the product. No statements concerning a certain condition or suitability for a certain application can be derived from our information. The given information does not release the user from the obligation of own judgement and verification. It must be remembered that our products are subject to a natural process of wear and aging.

An example configuration is depicted on the title page. The delivered product may thus vary from that in the illustration.

Translation of the original operating instructions. The original operating instructions were created in the German language.

1987765901-BDL-001-AB/11.2014
Subject to modifications. © All rights reserved by AVENTICS GmbH, even and especially in cases of proprietary rights applications. It may not be reproduced or given to third parties without its consent.