

ASCO™ Schrägsitz-Pneumatikventile

2-Wege, druckbetätigt, Edelstahlgehäuse, Kunststoff- oder Edelstahlantrieb
 Außen-Ø 17,2 bis 76,1 Rohrende, Gehäuse mit Anschweißenden

2/2
 Serie
290

Merkmale und Vorteile

- Die spezielle Konstruktion des Ventils verhindert Ansammlung von äußerlichen Verunreinigungen und macht es reinigungsfreundlich.
- Alle medienberührten Teile sind gemäß EG-Richtlinie 1935/2004 und FDA CFR21 für den Kontakt mit Lebensmitteln geeignet.
- Die Abluft lässt sich zur Reduzierung von Emissionen und zum Schutz der Umwelt problemlos ableiten.
- Die Ventilspezifikationen sind lasergraviert auf dem Ventil, so dass sie sich bei der Hochdruckreinigung nicht ablösen können.
- Großzügig dimensionierter Durchlass für optimalen Mediumdurchfluss
- 360°-Zugang zu Steueranschluss dank verstellbarem Antrieb
- Modulare Bauweise für herausragende Flexibilität
- Anti-Wasserschlag-Design und gegendruckbeständig
- Große Auswahl an Antrieben, Optionen, Zertifizierungen und Zubehör

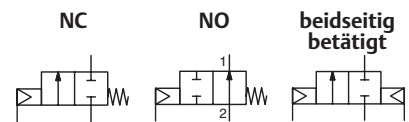

Allgemein

Differenzdruck	Siehe Abschnitt 'Spezifikation' [1 bar = 100 kPa]
Vakuum	10 ⁻² mbar (10 ⁻² Torr/mm Hg)
Maximal zulässiger Druck	16 bar (240 psi)
Umgebungstemperaturbereich	
Kunststoffantrieb	-10 °C bis +60 °C (14 °F bis 140 °F)
Edelsthantrieb	-20 °C bis +70 °C (-4 °F bis 158 °F)
Max. Viskosität	800 cSt (mm²/s) (2.700 SSU)
Steuermedium	Luft oder Wasser, gefiltert
Maximaler Steuerdruck	10 bar (150 psi) / bistabile Funktion: 8 bar (120 psi)
Mindeststeuerdruck	Siehe Abschnitt 'Spezifikation'.
Schaltzeit	Angaben zu Pilotventilen siehe entsprechende Katalogseiten

Medien (*)	Temperaturbereich (TS) ⁽¹⁾	Tellerdichtung (*)
Bis DN 50: Luft- und Gasgruppen 1 und 2 Alle DN: Flüssigkeits- und Dampfgruppen 1 und 2	Kunststoffantrieb: -10°C bis +184°C (14°F bis 360°F)	PTFE
	Edelsthantrieb: -20°C bis 140°C (-4°F bis 184°F)	
	WSF-Option: -10°C bis +184°C (14°F bis 360°F)	

Materialien medienberührter Teile

(*) Die Beständigkeit der medienberührten Teile gegenüber den verwendeten Medien ist zu überprüfen.

	Kunststoff- und Edelsthantriebe	Alle Ausführungen in Qualität 316L mit passiviertem Gehäuse
Gehäuse	Edelstahl AISI 316L	Edelstahl AISI 316L
Stopfbuchsengehäuse	Edelstahl AISI 316L	Edelstahl AISI 316L
Schaft	Edelstahl AISI 431	Edelstahl AISI 316L
Ventilteller	Edelstahl AISI 316L	Edelstahl AISI 316L
Tellerdichtung	PTFE	PTFE
Abstreifer	FPM	FPM
Stopfbuchsenpackung	PTFE	PTFE
Ventilgehäusedichtung	PTFE	PTFE
Anschluss mit Anschweißenden	AISI 316L (NET-INOX-Behandlung / bei allen Ausführungen in Qualität 316L) ISO 1127 (Seite 2) DIN EN 10357-A (DIN 11850-52) (Seite 6) SMS 3008 (Seite 8) ASME BPE (Seite 11)	Messing oder Edelstahl AISI 316L

Steueranschlusseinsatz

Andere Komponenten

Stellantrieb	Glasfaserverstärktes PA oder Edelstahl AISI 316L
Optische Positionsanzeige	PA 12

Zertifizierungen und Zulassungen

- Druckgeräterichtlinie 2014/68/EU, Kategorie 1 (DN > 25) bzw. Artikel 4.3 (DN ≤ 25)
- Funktionale Sicherheit von Maschinen: EN ISO 13849-1
- REACH-konform
- Zertifiziert nach Norm IEC 61508 (Version 2010 Route 2_h) mit Integritätsstufen: SIL 2 für HFT = 0
- Die Ventile entsprechen den geltenden EU- und EAC-Richtlinien
- RoHS-kompatibel

⁽¹⁾ Die minimale Umgebungstemperatur des Ventils wird durch die Beschränkungen der angegebenen Mindesttemperatur bestimmt.

Funktion NC, Anströmung von unten, Kunststoffantrieb 63 mm

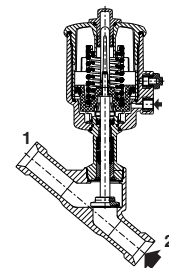

Funktion NO, Anströmung von unten, Edelsthantrieb 63 mm

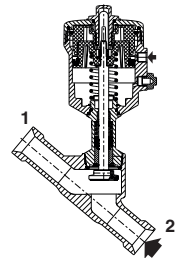

Funktion NC, Anströmung von oben, Kunststoffantrieb 63 mm

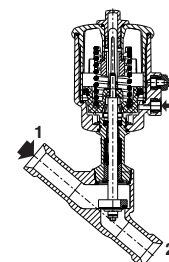

Beidseitig betätigt, Edelsthantrieb 63 mm

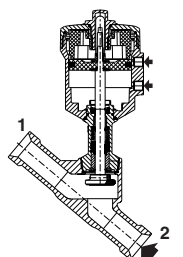

01537DE-2022/R01
 Verfügbarkeit, Design und Spezifikationen können ohne Vorankündigung geändert werden. Alle Rechte vorbehalten.

Optionen ⁽¹⁾

- Für Lebensmittelkontakt zertifiziert: benetzte Teile EC 1935/2004 und FDA CFR21
- Sauerstoffbetriebsdruck auf 15 bar (220 psi) begrenzt, Umgebungs- und Medientemperatur auf +60°C (140°F) begrenzt
- Explosionsgefährdete Bereiche, ATEX- und IECEx-konform
- Medium-Vakuumbetrieb bis 10⁻³ mb (10⁻³ Torr)
- Optische Stellungsanzeige für 32-mm- und 50-mm-Kunststoffantrieb (Stellungsanzeige bei anderen Kunststoffantriebsgrößen sowie bei Edelstahlantrieben serienmäßig)
- Pilotventile (siehe entsprechende Katalogseiten)
- Große Auswahl an Schaltboxen und digitalen Stellungsreglern (siehe entsprechende Katalogseiten)
- Materialzusammensetzung Ventilkörper mit Zertifikatstyp 3.1

⁽¹⁾ Siehe 'Sonderausführungen und Zubehör' (Seite 19)

Spezifikation (Anschweißenden ISO 1127)

Außen-Ø Rohr	Innen-Ø Rohr	DN	Durchflusskoeffizient		Steuerdruck bar (psi)		Betriebsdruck-Differenz bar (psi)			Antriebsdurchmesser (mm)	Abmessungen / Typ ⁽²⁾	Steueranschluss	Katalognummer	
							Luft/ Inertgas (*)	Wasser, Öl, Flüssigkeiten (*)	Dampf ⁽¹⁾ ≤ 140°C (≤ 284°F) (*)				Anschweißenden, ISO 1127	
			m ³ /h (gal/min)	(l/min)	Min.	Max.							Kunststoffantrieb	Edelsthalantrieb
NC - Normal geschlossen, Anströmung von unten gegen den Ventilteller														
17,2	14	10	2,5 (2,9)	41	4,7 (75)	10 (150)	16 (240)	16 (240)	10 (150)	32	01	G* NPT	W290D011WSA0000 W290D012WSA0000	W290D01PWSA0000 W290D01QWSA0000
21,3	18,1	15	4,7 (5,4)	78	4,7 (75)	10 (150)	10 (150)	10 (150)	10 (150)	32	01	G* NPT	W290D021WSA0000 W290D022WSA0000	W290D02PWSA0000 W290D02QWSA0000
			5,4 (6,2)	90	4,5 (70)	10 (150)	16 (240)	16 (240)	10 (150)	50	02	G* NPT ⁽³⁾	W290D023WSA0000 W290D024WSA0000	W290D02RWSA0000 W290D02SWSA0000
		2,8 (45)			10 (150)	16 (240)	16 (240)	10 (150)	63	03	G* NPT ⁽³⁾	W290D025WSA0000 W290D026WSA0000	W290D02TWSA0000 W290D02UWSA0000	
		26,9	23,7	20	7,5 (8,7)	125	4,7 (75)	10 (150)	6 (90)	6 (90)	6 (90)	32	01	G* NPT ⁽³⁾
6,8 (7,9)	113				4,5 (70)	10 (150)	10 (150)	10 (150)	10 (150)	50	02	G* NPT ⁽³⁾	W290D033WSA0000 W290D034WSA0000	W290D03RWSA0000 W290D03SWSA0000
				4,5 (70)	10 (150)	16 (240)	16 (240)	10 (150)	63	03	G* NPT ⁽³⁾	W290D035WSA0000 W290D036WSA0000	W290D03TWSA0000 W290D03UWSA0000	
2,8 (45)	10 (150)			12 (180)	12 (180)	10 (150)	63	03	G* NPT ⁽³⁾	W290D735WSA0000 W290D736WSA0000	W290D73TWSA0000 W290D73UWSA0000			
33,7	29,7	25	12,9 (15)	215	4,5 (70)	10 (150)	6 (90)	6 (90)	6 (90)	50	02	G* NPT ⁽³⁾	W290D043WSA0000 W290D044WSA0000	W290D04RWSA0000 W290D04SWSA0000
			14,9 (17,3)	248	4,5 (70)	10 (150)	10 (150)	10 (150)	10 (150)	63	03	G* NPT ⁽³⁾	W290D045WSA0000 W290D046WSA0000	W290D04TWSA0000 W290D04UWSA0000
		15,4 (17,8)	256	4,5 (70)	10 (150)	16 (240)	16 (240)	10 (150)	90	04	G* NPT ⁽³⁾	W290D04BWSA0000 W290D04CWSA0000	W290D04XWSA0000 W290D04YWSA0000	
		14,9 (17,3)	248	2,8 (45)	10 (150)	6 (90)	6 (90)	6 (90)	63	03	G* NPT ⁽³⁾	W290D745WSA0000 W290D746WSA0000	W290D74TWSA0000 W290D74UWSA0000	
		15,4 (17,8)	256	2,8 (45)	10 (150)	12 (180)	12 (180)	10 (150)	90	04	G* NPT ⁽³⁾	W290D74BWSA0000 W290D74CWSA0000	W290D74XWSA0000 W290D74YWSA0000	

(*) Die Beständigkeit der mediumberührten Teile gegenüber den verwendeten Medien ist zu überprüfen.

⁽¹⁾ Nur bei Edelstahlantrieb.

⁽²⁾ Abmessungen siehe Zeichnung(en) für jeden Konstruktionstyp auf der/den folgenden Seite(n).

⁽³⁾ Kunststoffantrieb: NPTF / Edelstahlantrieb: NPT

01537DE-2022/R01
Verfügbarkeit, Design und Spezifikationen können ohne Vorankündigung geändert werden. Alle Rechte vorbehalten.

Spezifikation (Anschweißenden ISO 1127)

Außen-Ø Rohr	Innen-Ø Rohr	DN	Durchflusskoeffizient		Steuerdruck		Betriebsdruck-Differenz			Antriebsdurchmesser	Abmessungen / Typ ⁽²⁾	Steueranschluss	Katalognummer		
							bar (psi)						Luft/ Inertgas (*)	Wasser, Öl, Flüssigkeiten (*)	Dampf ⁽¹⁾ ≤ 140°C (≤ 284°F)
			Kv	Cv	bar	psi	Edelstahlgehäuse								
			m³/h (gal/min)	l/min	Min.	Max.	Kunststoffantrieb	Edelstahlantrieb							
42,4	38,4	32	27,3 (31,6)	455	4,5 (70)	10 (150)	6 (90)	6 (90)	6 (90)	63	03	G*	W290D055WSA0000	W290D05TWSA0000	
													NPT ⁽³⁾	W290D056WSA0000	W290D05UWSA0000
			28,5 (33)	475	4,5 (70)	10 (150)	12 (180)	12 (180)	10 (150)	90	04	G*	W290D05BWSA0000	W290D05XWSA0000	
													NPT ⁽³⁾	W290D05CWSA0000	W290D05YWSA0000
			27,3 (31,6)	455	2,8 (45)	10 (150)	3 (45)	3 (45)	3 (45)	63	03	G*	W290D755WSA0000	W290D75TWSA0000	
												NPT ⁽³⁾	W290D756WSA0000	W290D75UWSA0000	
		28,5 (33)	475	2,8 (45)	10 (150)	7 (105)	7 (105)	7 (105)	90	04	G*	W290D75BWSA0000	W290D75XWSA0000		
												NPT ⁽³⁾	W290D75CWSA0000	W290D75YWSA0000	
		32,3 (37,5)	538	4 (60)	10 (150)	16 (240)	16 (240)	10 (150)	125	05	G*	W290D05HWSA0000	-		
												NPT ⁽³⁾	W290D05JWSA0000	-	
48,3	44,3	40	33,7 (39)	561	4,5 (70)	10 (150)	4 (60)	4 (60)	4 (60)	63	03	G*	W290D065WSA0000	W290D06TWSA0000	
													NPT ⁽³⁾	W290D066WSA0000	W290D06UWSA0000
			35,4 (41)	590	4,5 (70)	10 (150)	8 (120)	8 (120)	8 (120)	90	04	G*	W290D06BWSA0000	W290D06XWSA0000	
													NPT ⁽³⁾	W290D06CWSA0000	W290D06YWSA0000
			40,2 (46,6)	670	4 (60)	10 (150)	16 (240)	16 (240)	10 (150)	125	05	G*	W290D06HWSA0000	-	
												NPT ⁽³⁾	W290D06JWSA0000	-	
		35,4 (41)	590	2,8 (45)	10 (150)	4 (58)	4 (58)	4 (58)	90	04	G*	W290D76BWSA0000	W290D76XWSA0000		
												NPT ⁽³⁾	W290D76CWSA0000	W290D76YWSA0000	
		40,2 (46,6)	670	2,5 (40)	10 (150)	10 (150)	10 (150)	10 (150)	125	05	G*	W290D76HWSA0000	-		
												NPT ⁽³⁾	W290D76JWSA0000	-	
60,3	56,3	50	51 (59,1)	850	4,5 (70)	10 (150)	2,5 (40)	2,5 (40)	2,5 (40)	63	03	G*	W290D075WSA0000	W290D07TWSA0000	
													NPT ⁽³⁾	W290D076WSA0000	W290D07UWSA0000
			55,1 (63,8)	918	4,5 (70)	10 (150)	6 (90)	6 (90)	6 (90)	90	04	G*	W290D07BWSA0000	W290D07XWSA0000	
												NPT ⁽³⁾	W290D07CWSA0000	W290D07YWSA0000	
		70,4 (81,6)	1173	4 (60)	10 (150)	10 (150)	10 (150)	10 (150)	125	05	G*	W290D07HWSA0000	-		
				2,5 (40)	10 (150)	5 (75)	5 (75)	5 (75)	125	05	G*	W290D77HWSA0000	-		
												NPT ⁽³⁾	W290D77JWSA0000	-	
76,1	72,1	65	90,4 (104,8)	1506	4,5 (70)	10 (150)	2 (30)	2 (30)	2 (30)	90	04	G*	W290D08BWSA0000	W290D08XWSA0000	
													NPT ⁽³⁾	W290D08CWSA0000	W290D08YWSA0000
			109,1 (126,5)	1818	4 (60)	10 (150)	6 (90)	6 (90)	6 (90)	125	05	G*	W290D08HWSA0000	-	
											NPT ⁽³⁾	W290D08JWSA0000	-		
NO - Normal geöffnet, Anströmung von unten gegen den Ventilteller															
17,2	14	10	2,5 (2,9)	41	IX (*)	10 (150)	16 (240)	16 (240)	10 (150)	32	01	G*	W290D111WSA0000	W290D11PWSA0000	
													NPT	W290D112WSA0000	W290D11QWSA0000
21,3	18,1	15	4,7 (5,4)	78	IX (*)	10 (150)	16 (240)	16 (240)	10 (150)	32	01	G*	W290D121WSA0000	W290D12PWSA0000	
													NPT	W290D122WSA0000	W290D12QWSA0000
		5,4 (6,2)	90	I (*)	10 (150)	16 (240)	16 (240)	10 (150)	50	02	G*	W290D123WSA0000	W290D12RWSA0000		
				II (*)	10 (150)	16 (240)	16 (240)	10 (150)	63	03	G*	W290D125WSA0000	W290D12TWSA0000		
											NPT ⁽³⁾	W290D126WSA0000	W290D12UWSA0000		

(*) Die Beständigkeit der medienberührten Teile gegenüber den verwendeten Medien ist zu überprüfen.

(*) Der minimale Steuerdruck ist je nach Differenzdruck unterschiedlich, siehe Seite 18

(1) Nur bei Edelstahlantrieb.

(2) Abmessungen siehe Zeichnung(en) für jeden Konstruktionstyp auf der/den folgenden Seite(n).

(3) Kunststoffantrieb: NPTF / Edelstahlantrieb: NPT

Spezifikation (Anschweißenden ISO 1127)

Außen-Ø Rohr	Innen-Ø Rohr	DN	Durchflusskoeffizient		Steuerdruck		Betriebsdruck-Differenz			Antriebsdurchmesser	Abmessungen / Typ ⁽²⁾	Steueranschluss	Katalognummer				
			Kv Cv	(l/min)	bar (psi)		Luft/ Inertgas (*)	Wasser, Öl, Flüssigkeiten (*)	Dampf ⁽¹⁾ ≤ 140°C (≤ 284°F) (*)				Anschweißenden, ISO 1127				
					Min.	Max.							Kunststoffantrieb	Edelstahlantrieb			
26,9	23,7	20	7,5 (8,7)	125	IX(*)	10 (150)	16 (240)	16 (240)	10 (150)	32	01	G* NPT	W290D131WSA0000	W290D13PWSA0000			
							16 (240)	16 (240)	10 (150)				W290D132WSA0000	W290D13QWSA0000			
			6,8 (7,9)	113	I(*)	10 (150)	16 (240)	16 (240)	10 (150)	50	02	G* NPT ⁽³⁾	W290D133WSA0000	W290D13RWSA0000			
							16 (240)	16 (240)	10 (150)				W290D134WSA0000	W290D13SWSA0000			
					II(*)	10 (150)	16 (240)	16 (240)	10 (150)	63	03	G* NPT ⁽³⁾	W290D135WSA0000	W290D13TWSA0000			
							16 (240)	16 (240)	10 (150)				W290D136WSA0000	W290D13UWSA0000			
33,7	29,7	25	12,9 (15)	215	I(*)	10 (150)	16 (240)	16 (240)	10 (150)	50	02	G* NPT ⁽³⁾	W290D143WSA0000	W290D14RWSA0000			
							16 (240)	16 (240)	10 (150)				W290D144WSA0000	W290D14SWSA0000			
			14,9 (17,3)	248	II(*)	10 (150)	16 (240)	16 (240)	10 (150)	63	03	G* NPT ⁽³⁾	W290D145WSA0000	W290D14TWSA0000			
							16 (240)	16 (240)	10 (150)				W290D146WSA0000	W290D14UWSA0000			
			15,4 (17,8)	256	III(*)	10 (150)	16 (240)	16 (240)	10 (150)	90	04	G* NPT ⁽³⁾	W290D148WSA0000	W290D14XWSA0000			
							16 (240)	16 (240)	10 (150)				W290D14CWSA0000	W290D14YWSA0000			
42,4	38,4	32	27,3 (31,6)	455	II(*)	10 (150)	16 (240)	16 (240)	10 (150)	63	03	G* NPT ⁽³⁾	W290D155WSA0000	W290D15TWSA0000			
							16 (240)	16 (240)	10 (150)				W290D156WSA0000	W290D15UWSA0000			
			28,5 (33)	475	III(*)	10 (150)	16 (240)	16 (240)	10 (150)	90	04	G* NPT ⁽³⁾	W290D158WSA0000	W290D15XWSA0000			
							16 (240)	16 (240)	10 (150)				W290D15CWSA0000	W290D15YWSA0000			
			32,3 (37,4)	538	IV(*)	10 (150)	16 (240)	16 (240)	10 (150)	125	05	G* NPT ⁽³⁾	W290D15HWSA0000	-			
							16 (240)	16 (240)	10 (150)				W290D15JWSA0000	-			
48,3	44,3	40	33,7 (39)	561	II(*)	10 (150)	11 (160)	11 (160)	10 (150)	63	03	G* NPT ⁽³⁾	W290D165WSA0000	W290D16TWSA0000			
							16 (240)	16 (240)	10 (150)				W290D166WSA0000	W290D16UWSA0000			
			35,4 (41)	590	III(*)	10 (150)	16 (240)	16 (240)	10 (150)	90	04	G* NPT ⁽³⁾	W290D168WSA0000	W290D16XWSA0000			
							16 (240)	16 (240)	10 (150)				W290D16CWSA0000	W290D16YWSA0000			
			40,2 (46,6)	670	IV(*)	10 (150)	16 (240)	16 (240)	10 (150)	125	05	G* NPT ⁽³⁾	W290D16HWSA0000	-			
							16 (240)	16 (240)	10 (150)				W290D16JWSA0000	-			
60,3	56,3	50	51 (59,1)	850	II(*)	10 (150)	7 (105)	7 (105)	7 (105)	63	03	G* NPT ⁽³⁾	W290D175WSA0000	W290D17TWSA0000			
							13 (200)	13 (200)	10 (150)				W290D176WSA0000	W290D17UWSA0000			
			55,1 (63,8)	918	III(*)	10 (150)	16 (240)	16 (240)	10 (150)	90	04	G* NPT ⁽³⁾	W290D178WSA0000	W290D17XWSA0000			
							16 (240)	16 (240)	10 (150)				W290D17CWSA0000	W290D17YWSA0000			
			70,4 (81,6)	1173	IV(*)	10 (150)	16 (240)	16 (240)	10 (150)	125	05	G* NPT ⁽³⁾	W290D17HWSA0000	-			
							16 (240)	16 (240)	10 (150)				W290D17JWSA0000	-			
76,1	72,1	65	90,4 (104,8)	1506	III(*)	10 (150)	7 (105)	7 (105)	7 (105)	90	04	G* NPT ⁽³⁾	W290D188WSA0000	W290D18XWSA0000			
							16 (240)	16 (240)	10 (150)				W290D18CWSA0000	W290D18YWSA0000			
			109,1 (126,5)	1818	IV(*)	10 (150)	16 (240)	16 (240)	10 (150)	125	05	G* NPT ⁽³⁾	W290D18HWSA0000	-			
							16 (240)	16 (240)	10 (150)				W290D18JWSA0000	-			
			NC - Normal geschlossen, Anströmung von oben gegen den Ventilteller (empfohlen für Dampfanwendungen mit hohen Taktzahlen)														
			17,2	14	10	2,7 (3,1)	45	X(*)	10 (150)	10 (150)	-	10 (150)	32	01	G* NPT	W290D311WSA0000	W290D31PWSA0000
10 (150)	-	10 (150)								W290D312WSA0000	W290D31QWSA0000						
21,3	18,1	15	5 (5,8)	83	X(*)	10 (150)	10 (150)	-	10 (150)	32	01	G* NPT	W290D321WSA0000	W290D32PWSA0000			
							10 (150)	-	10 (150)				W290D322WSA0000	W290D32QWSA0000			
			4,8 (5,5)	80	V(*)	10 (150)	10 (150)	-	10 (150)	50	02	G* NPT ⁽³⁾	W290D323WSA0000	W290D32RWSA0000			
							10 (150)	-	10 (150)				W290D324WSA0000	W290D32SWSA0000			
					VI(*)	10 (150)	10 (150)	-	10 (150)	63	03	G* NPT ⁽³⁾	W290D325WSA0000	W290D32TWSA0000			
							10 (150)	-	10 (150)				W290D326WSA0000	W290D32UWSA0000			

(*) Die Beständigkeit der medienberührten Teile gegenüber den verwendeten Medien ist zu überprüfen.

(*) Der minimale Steuerdruck ist je nach Differenzdruck unterschiedlich, siehe Seite 18

⁽¹⁾ Nur bei Edelstahlantrieb.

⁽²⁾ Abmessungen siehe Zeichnung(en) für jeden Konstruktionstyp auf der/den folgenden Seite(n).

⁽³⁾ Kunststoffantrieb: NPTF / Edelstahlantrieb: NPT

01537DE-2022/R01
Verfügbarkeit, Design und Spezifikationen können ohne Vorankündigung geändert werden. Alle Rechte vorbehalten.

Spezifikation (Anschweißenden ISO 1127)

Außen-Ø Rohr	Innen-Ø Rohr	DN	Durchflusskoeffizient		Steuerdruck		Betriebsdruck-Differenz			Antriebsdurchmesser	Abmessungen / Typ ⁽²⁾	Steueranschluss	Katalognummer				
							bar (psi)						Luft/ Inertgas (*)	Wasser, Öl, Flüssigkeiten (*)	Dampf ⁽¹⁾ ≤ 140°C (≤ 284°F)	Anschweißenden, ISO 1127	
			Kv	Cv	bar	psi	Edelstahlgehäuse										
			m³/h (gal/min)	l/min	Min.	Max.	Kunststoffantrieb	Edelstahlantrieb									
26,9	23,7	20	7,8 (9)	130	X (*)	10 (150)	10 (150)	-	10 (150)	32	01	G*	W290D331WSA0000	W290D33PWSA0000			
			7,2 (8,3)	120	V (*)	10 (150)	10 (150)	-	10 (150)	50	02	G*	W290D333WSA0000	W290D33RWSA0000			
					VI (*)	10 (150)	10 (150)	-	10 (150)	63	03	NPT ⁽³⁾	W290D334WSA0000	W290D33SWSA0000			
		33,7	29,7	25	13,2 (15,3)	220	V (*)	10 (150)	10 (150)	-	10 (150)	50	02	G*	W290D335WSA0000	W290D33TWSA0000	
					15,9 (18,4)	265	VI (*)	10 (150)	10 (150)	-	10 (150)	63	03	NPT ⁽³⁾	W290D336WSA0000	W290D33UWSA0000	
							G*	W290D343WSA0000	W290D34RWSA0000								
42,4	38,4	32	28,3 (32,8)	471	VI (*)	10 (150)	10 (150)	-	10 (150)	63	03	G*	W290D344WSA0000	W290D34SWSA0000			
			25,4 (29,4)	423	VII (*)	10 (150)	10 (150)	-	10 (150)	90	04	G*	W290D345WSA0000	W290D34TWSA0000			
					NPT ⁽³⁾	W290D346WSA0000	W290D34UWSA0000										
		48,3	43,3	40	37,9 (44)	631	VI (*)	10 (150)	10 (150)	-	10 (150)	63	03	G*	W290D355WSA0000	W290D35TWSA0000	
					31,9 (37)	531	VII (*)	10 (150)	10 (150)	-	10 (150)	90	04	G*	W290D356WSA0000	W290D35UWSA0000	
							NPT ⁽³⁾	W290D357WSA0000	W290D35VWSA0000								
60,3	56,3	50	56 (65)	933	VI (*)	10 (150)	9 (135)	-	9 (135)	63	03	G*	W290D365WSA0000	W290D36TWSA0000			
			49 (56,8)	816	VII (*)	10 (150)	10 (150)	-	10 (150)	90	04	G*	W290D366WSA0000	W290D36UWSA0000			
					NPT ⁽³⁾	W290D367WSA0000	W290D36VWSA0000										
		76,1	72,1	65	67,8 (78,6)	1130	VII (*)	10 (150)	10 (150)	-	10 (150)	90	04	G*	W290D375WSA0000	W290D37TWSA0000	
					56 (65)	933	VI (*)	10 (150)	9 (135)	-	9 (135)	63	03	G*	W290D376WSA0000	W290D37UWSA0000	
							NPT ⁽³⁾	W290D377WSA0000	W290D37VWSA0000								
17,2	14	10	2,5 (2,9)	41	XII (*)	8 (120)	10 (150)	10 (150)	-	32	01	G*	W290D388WSA0000	W290D38UWSA0000			
			4,7 (5,4)	78	XII (*)	8 (120)	10 (150)	10 (150)	-	32	01	G*	W290D411WSA0000	W290D41PWSA0000			
					NPT ⁽³⁾	W290D412WSA0000	W290D41QWSA0000										
			21,3	18,1	15	5,4 (6,2)	90	X (*)	8 (120)	10 (150)	10 (150)	-	50	02	G*	W290D421WSA0000	W290D42PWSA0000
								NPT ⁽³⁾	W290D422WSA0000	W290D42QWSA0000							
						7,5 (8,7)	125	XII (*)	8 (120)	10 (150)	10 (150)	-	32	01	G*	W290D423WSA0000	W290D42RWSA0000
NPT ⁽³⁾	W290D424WSA0000	W290D42SWSA0000															
6,8 (7,9)	113	XI (*)			8 (120)			10 (150)	10 (150)	-	63	03	G*	W290D425WSA0000	W290D42TWSA0000		
		NPT ⁽³⁾			W290D426WSA0000	W290D42UWSA0000											
26,9	23,7	20	7,5 (8,7)	125	XII (*)	8 (120)	10 (150)	10 (150)	-	32	01	G*	W290D431WSA0000	W290D43PWSA0000			
					NPT ⁽³⁾	W290D432WSA0000	W290D43QWSA0000										
			6,8 (7,9)	113	X (*)	8 (120)	10 (150)	10 (150)	-	50	02	G*	W290D433WSA0000	W290D43RWSA0000			
		NPT ⁽³⁾			W290D434WSA0000	W290D43SWSA0000											
		12,9 (15)			215	XI (*)	8 (120)	10 (150)	10 (150)	-	63	03	G*	W290D435WSA0000	W290D43TWSA0000		
			NPT ⁽³⁾	W290D436WSA0000		W290D43UWSA0000											
33,7	29,7	25	12,9 (15)	215	X (*)	8 (120)	10 (150)	10 (150)	-	50	02	G*	W290D443WSA0000	W290D44RWSA0000			
					NPT ⁽³⁾	W290D444WSA0000	W290D44SWSA0000										
			14,9 (17,3)	248	XI (*)	8 (120)	10 (150)	10 (150)	-	63	03	G*	W290D445WSA0000	W290D44TWSA0000			
		NPT ⁽³⁾			W290D446WSA0000	W290D44UWSA0000											

Beidseitig betätigt (empfohlen für hohe Taktzahlen)

(*) Die Beständigkeit der medienberührten Teile gegenüber den verwendeten Medien ist zu überprüfen.

(*) Der minimale Steuerdruck ist je nach Differenzdruck unterschiedlich, siehe Seite 18

⁽¹⁾ Nur bei Edelstahlantrieb.

⁽²⁾ Abmessungen siehe Zeichnung(en) für jeden Konstruktionstyp auf der/den folgenden Seite(n).

⁽³⁾ Kunststoffantrieb: NPT / Edelstahlantrieb: NPT

Spezifikation (Anschweißenden SMS 3008)

Außen-Ø Rohr	Innen-Ø Rohr	DN	Durchflusskoeffizient		Steuerdruck		Betriebsdruck-Differenz			Antriebsdurchmesser	Abmessungen / Typ ⁽¹⁾	Steueranschluss	Katalognummer	
			Kv Cv	(l/min)	bar (psi)		Luft/ Inertgas (*)	Wasser, Öl, Flüssigkeiten (*)	Dampf ⁽¹⁾ ≤ 140°C (≤ 284°F) (*)				Anschweißenden SMS 3008	
					Min.	Max.							Kunststoffantrieb	Edelsthantrieb
NC - Normal geschlossen, Anströmung von unten gegen den Ventilteller														
25	22,6	25	12,9 (15)	215	4,5 (70)	10 (150)	6 (90)	6 (90)	6 (90)	50	02	G* NPT ⁽³⁾	W290D0432SA0000 W290D0442SA0000	W290D04R2SA0000 W290D04S2SA0000
			14,9 (17,3)	248	4,5 (70)	10 (150)	10 (150)	10 (150)	10 (150)	63	03	G* NPT ⁽³⁾	W290D0452SA0000 W290D04U2SA0000	W290D04T2SA0000
			15,4 (17,8)	256	4,5 (70)	10 (150)	16 (240)	16 (240)	10 (150)	90	04	G* NPT ⁽³⁾	W290D04B2SA0000 W290D04C2SA0000	W290D04X2SA0000 W290D04Y2SA0000
			14,9 (17,3)	248	2,8 (45)	10 (150)	6 (90)	6 (90)	6 (90)	63	03	G* NPT ⁽³⁾	W290D7452SA0000 W290D7462SA0000	W290D74T2SA0000 W290D74U2SA0000
			15,4 (17,8)	256	2,8 (45)	10 (150)	12 (180)	12 (180)	10 (150)	90	04	G* NPT ⁽³⁾	W290D74B2SA0000 W290D74C2SA0000	W290D74X2SA0000 W290D74Y2SA0000
33,7	31,3	32	27,3 (31,6)	455	4,5 (70)	10 (150)	6 (90)	6 (90)	6 (90)	63	03	G* NPT ⁽³⁾	W290D0552SA0000 W290D0562SA0000	W290D05T2SA0000 W290D05U2SA0000
			28,5 (33)	475	4,5 (70)	10 (150)	12 (180)	12 (180)	10 (150)	90	04	G* NPT ⁽³⁾	W290D05B2SA0000 W290D05C2SA0000	W290D05X2SA0000 W290D05Y2SA0000
			27,3 (31,6)	455	2,8 (45)	10 (150)	3 (45)	3 (45)	3 (45)	63	03	G* NPT ⁽³⁾	W290D7552SA0000 W290D7562SA0000	W290D75T2SA0000 W290D75U2SA0000
			28,5 (33)	475	2,8 (45)	10 (150)	7 (105)	7 (105)	7 (105)	90	04	G* NPT ⁽³⁾	W290D75B2SA0000 W290D75C2SA0000	W290D75X2SA0000 W290D75Y2SA0000
			32,3 (37,5)	538	4 (60)	10 (150)	16 (240)	16 (240)	10 (150)	125	05	G* NPT ⁽³⁾	W290D05H2SA0000 W290D05J2SA0000	- -
38	35,6	40	33,7 (39)	561	4,5 (70)	10 (150)	4 (60)	4 (60)	4 (60)	63	03	G* NPT ⁽³⁾	W290D0652SA0000 W290D0662SA0000	W290D06T2SA0000 W290D06U2SA0000
			35,4 (41)	590	4,5 (70)	10 (150)	8 (120)	8 (120)	8 (120)	90	04	G* NPT ⁽³⁾	W290D06B2SA0000 W290D06C2SA0000	W290D06X2SA0000 W290D06Y2SA0000
			40,2 (46,6)	670	4 (60)	10 (150)	16 (240)	16 (240)	10 (150)	125	05	G* NPT ⁽³⁾	W290D06H2SA0000 W290D06J2SA0000	- -
			35,4 (41)	590	2,8 (45)	10 (150)	4 (58)	4 (58)	4 (58)	90	04	G* NPT ⁽³⁾	W290D76B2SA0000 W290D76C2SA0000	W290D76X2SA0000 W290D76Y2SA0000
			40,2 (46,6)	670	2,5 (40)	10 (150)	10 (150)	10 (150)	10 (150)	125	05	G* NPT ⁽³⁾	W290D76H2SA0000 W290D76J2SA0000	- -
51	48,6	50	51 (59,1)	850	4,5 (70)	10 (150)	2,5 (40)	2,5 (40)	2,5 (40)	63	03	G* NPT ⁽³⁾	W290D0752SA0000 W290D0762SA0000	W290D07T2SA0000 W290D07U2SA0000
			55,1 (63,8)	918	4,5 (70)	10 (150)	6 (90)	6 (90)	6 (90)	90	04	G* NPT ⁽³⁾	W290D07B2SA0000 W290D07C2SA0000	W290D07X2SA0000 W290D07Y2SA0000
			70,4 (81,6)	1173	4 (60)	10 (150)	10 (150)	10 (150)	10 (150)	125	05	G* NPT ⁽³⁾	W290D07H2SA0000 W290D07J2SA0000	- -
					2,5 (40)	5 (75)	5 (75)	5 (75)	5 (75)	125	05	G* NPT ⁽³⁾	W290D77H2SA0000 W290D77J2SA0000	- -

(*) Die Beständigkeit der mediumberührten Teile gegenüber den verwendeten Medien ist zu überprüfen.

⁽¹⁾ Nur bei Edelsthantrieb.

⁽²⁾ Abmessungen siehe Zeichnung(en) für jeden Konstruktionstyp auf der/den folgenden Seite(n).

⁽³⁾ Kunststoffantrieb: NPTF / Edelsthantrieb: NPT

01537DE-2022/R01
Verfügbarkeit, Design und Spezifikationen können ohne Vorankündigung geändert werden. Alle Rechte vorbehalten.

Spezifikation (Anschweißenden SMS 3008)

Außen-Ø Rohr	Innen-Ø Rohr	DN	Durchflusskoeffizient		Steuerdruck		Betriebsdruck-Differenz			Antriebsdurchmesser	Abmessungen / Typ ⁽¹⁾	Steueranschluss	Katalognummer							
			Kv m³/h (gal/min)	Cv (l/min)	bar (psi)		Luft/ Inertgas (*)	Wasser, Öl, Flüssigkeiten (*)	Dampf ⁽¹⁾ ≤ 140°C (≤ 284°F)				Anschweißenden SMS 3008							
					Min.	Max.							Kunststoffantrieb	Edelstahlantrieb						
NO - Normal geöffnet, Anströmung von unten gegen den Ventilteller																				
25	22,6	25	12,9 (15)	215	I (*)	10 (150)	16 (240)	16 (240)	10 (150)	50	02	G*	W290D1432SA0000	W290D14R2SA0000						
			14,9 (17,3)	248	II (*)		16 (240)	16 (240)	10 (150)				63	03	NPT ⁽³⁾	W290D1442SA0000	W290D14S2SA0000			
			15,4 (17,8)	256	III (*)		16 (240)	16 (240)	10 (150)						90	04	G*	W290D1452SA0000	W290D14T2SA0000	
																	NPT ⁽³⁾	W290D1462SA0000	W290D14U2SA0000	
																	G*	W290D14B2SA0000	W290D14X2SA0000	
																	NPT ⁽³⁾	W290D14C2SA0000	W290D14Y2SA0000	
33,7	31,3	32	27,3 (31,6)	455	II (*)	10 (150)	16 (240)	16 (240)	10 (150)	63	03	G*	W290D1552SA0000	W290D15T2SA0000						
			28,5 (33)	475	III (*)		16 (240)	16 (240)	10 (150)				90	04	NPT ⁽³⁾	W290D1562SA0000	W290D15U2SA0000			
			32,3 (37,4)	538	IV (*)		16 (240)	16 (240)	10 (150)						125	05	G*	W290D15B2SA0000	W290D15X2SA0000	
																	NPT ⁽³⁾	W290D15C2SA0000	W290D15Y2SA0000	
																	G*	W290D15H2SA0000	-	
																	NPT ⁽³⁾	W290D15J2SA0000	-	
38	35,6	40	33,7 (39)	561	II (*)	10 (150)	11 (160)	11 (160)	10 (150)	63	03	G*	W290D1652SA0000	W290D16T2SA0000						
			35,4 (41)	590	III (*)		16 (240)	16 (240)	10 (150)				90	04	NPT ⁽³⁾	W290D1662SA0000	W290D16U2SA0000			
			40,2 (46,6)	670	IV (*)		16 (240)	16 (240)	10 (150)						125	05	G*	W290D16B2SA0000	W290D16X2SA0000	
																	NPT ⁽³⁾	W290D16C2SA0000	W290D16Y2SA0000	
																	G*	W290D16H2SA0000	-	
																	NPT ⁽³⁾	W290D16J2SA0000	-	
51	48,6	50	51 (59,1)	850	II (*)	10 (150)	7 (105)	7 (105)	7 (105)	63	03	G*	W290D1752SA0000	W290D17T2SA0000						
			55,1 (63,8)	918	III (*)		13 (200)	13 (200)	10 (150)				90	04	NPT ⁽³⁾	W290D1762SA0000	W290D17U2SA0000			
			70,4 (81,6)	1173	IV (*)		16 (240)	16 (240)	10 (150)						125	05	G*	W290D17B2SA0000	W290D17X2SA0000	
																	NPT ⁽³⁾	W290D17C2SA0000	W290D17Y2SA0000	
																	G*	W290D17H2SA0000	-	
																	NPT ⁽³⁾	W290D17J2SA0000	-	
NC - Normal geschlossen, Anströmung von oben gegen den Ventilteller (empfohlen für Dampfanwendungen mit hohen Taktzahlen)																				
25	22,6	25	13,2 (15,3)	220	V (*)	10 (150)	10 (150)	-	10 (150)	50	02	G*	W290D3432SA0000	W290D34R2SA0000						
			15,9 (18,4)	265	VI (*)		10 (150)	10 (150)	-				10 (150)	63	03	NPT ⁽³⁾	W290D3442SA0000	W290D34S2SA0000		
			28,3 (32,8)	471	VI (*)		10 (150)	10 (150)	-				10 (150)			63	03	G*	W290D3452SA0000	W290D34T2SA0000
																		NPT ⁽³⁾	W290D3462SA0000	W290D34U2SA0000
																		G*	W290D3552SA0000	W290D35T2SA0000
																		NPT ⁽³⁾	W290D3562SA0000	W290D35U2SA0000
33,7	31,3	32	25,4 (29,4)	423	VII (*)	10 (150)	10 (150)	-	10 (150)	90	04	G*	W290D35B2SA0000	W290D35X2SA0000						
			37,9 (44)	631	VI (*)		10 (150)	10 (150)	-				10 (150)	63	03	NPT ⁽³⁾	W290D35C2SA0000	W290D35Y2SA0000		
																G*	W290D3652SA0000	W290D36T2SA0000		
																NPT ⁽³⁾	W290D3662SA0000	W290D36U2SA0000		
																G*	W290D36B2SA0000	W290D36X2SA0000		
																NPT ⁽³⁾	W290D36C2SA0000	W290D36Y2SA0000		
51	48,6	50	56 (65)	933	VI (*)	10 (150)	9 (135)	-	9 (135)	63	03	G*	W290D3752SA0000	W290D37T2SA0000						
			49 (56,8)	816	VII (*)		10 (150)	10 (150)	-				10 (150)	90	04	NPT ⁽³⁾	W290D3762SA0000	W290D37U2SA0000		
			56 (65)	933	VI (*)		10 (150)	9 (135)	-				9 (135)			63	03	G*	W290D37B2SA0000	W290D37X2SA0000
																		NPT ⁽³⁾	W290D37C2SA0000	W290D37Y2SA0000
																		G*	W290D3752SA0000	W290D37T2SA0000
																		NPT ⁽³⁾	W290D3762SA0000	W290D37U2SA0000

(*) Die Beständigkeit der medienberührten Teile gegenüber den verwendeten Medien ist zu überprüfen.

(*) Der minimale Steuerdruck ist je nach Differenzdruck unterschiedlich, siehe Seite 18

⁽¹⁾ Nur bei Edlestahlantrieb.

⁽²⁾ Abmessungen siehe Zeichnung(en) für jeden Konstruktionstyp auf der/den folgenden Seite(n).

⁽³⁾ Kunststoffantrieb: NPTF / Edlestahlantrieb: NPT

Spezifikation (Anschweißenden DIN 11850 s2)

Außen-Ø Rohr	Innen-Ø Rohr	DN	Durchflusskoeffizient		Steuerdruck		Betriebsdruck-Differenz			Antriebsdurchmesser	Abmessungen / Typ ⁽¹⁾	Steueranschluss	Katalognummer	
							bar (psi)						Luft/ Inertgas (*)	Wasser, Öl, Flüssigkeiten (*)
			Kv Cv	Min.	Max.	Kunststoffantrieb	Edelsthantrieb							
			m³/h (gal/min)	l/min										
NC - Normal geschlossen, Anströmung von unten gegen den Ventilteller														
19	16	15	5,4 (6,2)	90	4,5 (70)	10 (150)	16 (240)	16 (240)	10 (150)	50	02	G*	W290D0231SA0000	W290D02R1SA0000
					NPT ⁽²⁾	W290D0241SA0000	W290D02S1SA0000							
					2,8 (45)	10 (150)	16 (240)	16 (240)	10 (150)	63	03	G*	W290D0251SA0000	W290D02T1SA0000
					NPT ⁽²⁾	W290D0261SA0000	W290D02U1SA0000							
23	20	20	6,8 (7,9)	113	4,5 (70)	10 (150)	10 (150)	10 (150)	10 (150)	50	02	G*	W290D0331SA0000	W290D03R1SA0000
					NPT ⁽²⁾	W290D0341SA0000	W290D03S1SA0000							
					4,5 (70)	10 (150)	16 (240)	16 (240)	10 (150)	63	03	G*	W290D0351SA0000	W290D03T1SA0000
					NPT ⁽²⁾	W290D0361SA0000	W290D03U1SA0000							
2,8 (45)	10 (150)	12 (180)	12 (180)	10 (150)	63	03	G*	W290D7351SA0000	W290D73T1SA0000					
NPT ⁽²⁾	W290D7361SA0000	W290D73U1SA0000												
29	26	25	12,9 (15)	215	4,5 (70)	10 (150)	6 (90)	6 (90)	6 (90)	50	02	G*	W290D0431SA0000	W290D04R1SA0000
			NPT ⁽²⁾	W290D0441SA0000	W290D04S1SA0000									
			14,9 (17,3)	248	4,5 (70)	10 (150)	10 (150)	10 (150)	10 (150)	63	03	G*	W290D0451SA0000	W290D04T1SA0000
			NPT ⁽²⁾	W290D0461SA0000	W290D04U1SA0000									
			15,4 (17,8)	256	4,5 (70)	10 (150)	16 (240)	16 (240)	10 (150)	90	04	G*	W290D04B1SA0000	W290D04X1SA0000
			NPT ⁽²⁾	W290D04C1SA0000	W290D04Y1SA0000									
14,9 (17,3)	248	2,8 (45)	10 (150)	6 (90)	6 (90)	6 (90)	63	03	G*	W290D7451SA0000	W290D74T1SA0000			
NPT ⁽²⁾	W290D7461SA0000	W290D74U1SA0000												
15,4 (17,8)	256	2,8 (45)	10 (150)	12 (180)	12 (180)	10 (150)	90	04	G*	W290D74B1SA0000	W290D74X1SA0000			
NPT ⁽²⁾	W290D74C1SA0000	W290D74Y1SA0000												
35	32	32	27,3 (31,6)	455	4,5 (70)	10 (150)	6 (90)	6 (90)	6 (90)	63	03	G*	W290D0551SA0000	W290D05T1SA0000
			NPT ⁽²⁾	W290D0561SA0000	W290D05U1SA0000									
			28,5 (33)	475	4,5 (70)	10 (150)	12 (180)	12 (180)	10 (150)	90	04	G*	W290D05B1SA0000	W290D05X1SA0000
			NPT ⁽²⁾	W290D05C1SA0000	W290D05Y1SA0000									
			27,3 (31,6)	455	2,8 (45)	10 (150)	3 (45)	3 (45)	3 (45)	63	03	G*	W290D7551SA0000	W290D75T1SA0000
NPT ⁽²⁾	W290D7561SA0000	W290D75U1SA0000												
28,5 (33)	475	2,8 (45)	10 (150)	7 (105)	7 (105)	7 (105)	90	04	G*	W290D75B1SA0000	W290D75X1SA0000			
NPT ⁽²⁾	W290D75C1SA0000	W290D75Y1SA0000												
41	38	40	33,7 (39)	561	4,5 (70)	10 (150)	4 (60)	4 (60)	4 (60)	63	03	G*	W290D0651SA0000	W290D06T1SA0000
			NPT ⁽²⁾	W290D0661SA0000	W290D06U1SA0000									
			35,4 (41)	590	4,5 (70)	10 (150)	8 (120)	8 (120)	8 (120)	90	04	G*	W290D06B1SA0000	W290D06X1SA0000
			NPT ⁽²⁾	W290D06C1SA0000	W290D06Y1SA0000									
			40,2 (46,6)	670	4 (60)	10 (150)	16 (240)	16 (240)	10 (150)	125	05	G*	W290D06H1SA0000	-
			NPT ⁽²⁾	W290D06J1SA0000	-									
35,4 (41)	590	2,8 (45)	10 (150)	4 (58)	4 (58)	4 (58)	90	04	G*	W290D76B1SA0000	W290D76X1SA0000			
NPT ⁽²⁾	W290D76C1SA0000	W290D76Y1SA0000												
40,2 (46,6)	670	2,5 (40)	10 (150)	10 (150)	10 (150)	10 (150)	125	05	G*	W290D76H1SA0000	-			
NPT ⁽²⁾	W290D76J1SA0000	-												

(*) Die Beständigkeit der mediumberührten Teile gegenüber den verwendeten Medien ist zu überprüfen.

⁽¹⁾ Nur bei Edelstahlantrieb.

⁽²⁾ Abmessungen siehe Zeichnung(en) für jeden Konstruktionstyp auf der/den folgenden Seite(n).

⁽³⁾ Kunststoffantrieb: NPTF / Edelstahlantrieb: NPT

Spezifikation (Anschweißenden DIN 11850 s2)

Außen-Ø Rohr	Innen-Ø Rohr	DN	Durchflusskoeffizient		Steuerdruck		Betriebsdruck-Differenz			Antriebsdurchmesser	Abmessungen / Typ ⁽¹⁾	Steueranschluss	Katalognummer	
			Kv m ³ /h (gal/min)	Cv (l/min)	bar (psi)		Luft/ Inertgas (*)	Wasser, Öl, Flüssigkeiten (*)	Dampf ⁽¹⁾ ≤ 140°C (≤ 284°F)				Anschweißenden DIN EN 10357-A (DIN 11850-S2) Edelstahlgehäuse	
					Min.	Max.							Kunststoffantrieb	Edelstahlantrieb
53	50	50	51 (59,1)	850	4,5 (70)	10 (150)	2,5 (40)	2,5 (40)	2,5 (40)	63	03	G*	W290D0751SA0000	W290D07T1SA0000
			NPT ⁽³⁾		W290D0761SA0000	W290D07U1SA0000								
			55,1 (63,8)	918	4,5 (70)	10 (150)	6 (90)	6 (90)	6 (90)	90	04	G*	W290D07B1SA0000	W290D07X1SA0000
			NPT ⁽³⁾		W290D07C1SA0000	W290D07Y1SA0000								
			70,4 (81,6)	1173	4 (60)	10 (150)	10 (150)	10 (150)	10 (150)	125	05	G*	W290D07H1SA0000	-
					NPT ⁽³⁾		W290D07J1SA0000	-						
				2,5 (40)		5 (75)	5 (75)	5 (75)	125	05	G*	W290D77H1SA0000	-	
											NPT ⁽³⁾	W290D77J1SA0000	-	
NO - Normal geöffnet, Anströmung von unten gegen den Ventilteller														
19	16	15	5,4 (6,2)	90	I(*)	10 (150)	16 (240)	16 (240)	10 (150)	50	02	G*	W290D1231SA0000	W290D12R1SA0000
					NPT ⁽³⁾		W290D1241SA0000	W290D12S1SA0000						
					II(*)		16 (240)	16 (240)	10 (150)	63	03	G*	W290D1251SA0000	W290D12T1SA0000
									NPT ⁽³⁾			W290D1261SA0000	W290D12U1SA0000	
23	20	20	6,8 (7,9)	113	I(*)	10 (150)	16 (240)	16 (240)	10 (150)	50	02	G*	W290D1331SA0000	W290D13R1SA0000
					NPT ⁽³⁾		W290D1341SA0000	W290D13S1SA0000						
					II(*)		16 (240)	16 (240)	10 (150)	63	03	G*	W290D1351SA0000	W290D13T1SA0000
									NPT ⁽³⁾			W290D1361SA0000	W290D13U1SA0000	
29	26	25	12,9 (15)	215	I(*)	10 (150)	16 (240)	16 (240)	10 (150)	50	02	G*	W290D1431SA0000	W290D14R1SA0000
			NPT ⁽³⁾		W290D1441SA0000		W290D14S1SA0000							
			14,9 (17,3)	248	II(*)		16 (240)	16 (240)	10 (150)	63	03	G*	W290D1451SA0000	W290D14T1SA0000
								NPT ⁽³⁾	W290D1461SA0000			W290D14U1SA0000		
			15,4 (17,8)	256	III(*)		16 (240)	16 (240)	10 (150)	90	04	G*	W290D14B1SA0000	W290D14X1SA0000
									NPT ⁽³⁾			W290D14C1SA0000	W290D14Y1SA0000	
35	32	32	27,3 (31,6)	455	II(*)	10 (150)	16 (240)	16 (240)	10 (150)	63	03	G*	W290D1551SA0000	W290D15T1SA0000
			NPT ⁽³⁾		W290D1561SA0000		W290D15U1SA0000							
			28,5 (33)	475	III(*)		16 (240)	16 (240)	10 (150)	90	04	G*	W290D15B1SA0000	W290D15X1SA0000
								NPT ⁽³⁾	W290D15C1SA0000			W290D15Y1SA0000		
			32,3 (37,4)	538	IV(*)		16 (240)	16 (240)	10 (150)	125	05	G*	W290D15H1SA0000	-
									NPT ⁽³⁾			W290D15J1SA0000	-	
41	38	40	33,7 (39)	561	II(*)	10 (150)	11 (160)	11 (160)	10 (150)	63	03	G*	W290D1651SA0000	W290D16T1SA0000
			NPT ⁽³⁾		W290D1661SA0000		W290D16U1SA0000							
			35,4 (41)	590	III(*)		16 (240)	16 (240)	10 (150)	90	04	G*	W290D16B1SA0000	W290D16X1SA0000
								NPT ⁽³⁾	W290D16C1SA0000			W290D16Y1SA0000		
			40,2 (46,6)	670	IV(*)		16 (240)	16 (240)	10 (150)	125	05	G*	W290D16H1SA0000	-
									NPT ⁽³⁾			W290D16J1SA0000	-	
53	50	50	51 (59,1)	850	II(*)	10 (150)	7 (105)	7 (105)	7 (105)	63	03	G*	W290D1751SA0000	W290D17T1SA0000
			NPT ⁽³⁾		W290D1761SA0000		W290D17U1SA0000							
			55,1 (63,8)	918	III(*)		13 (200)	13 (200)	10 (150)	90	04	G*	W290D17B1SA0000	W290D17X1SA0000
														NPT ⁽³⁾
70,4 (81,6)	1173	IV(*)	16 (240)	16 (240)	10 (150)	125	05	G*	W290D17H1SA0000	-				
										NPT ⁽³⁾	W290D17J1SA0000	-		

(*) Die Beständigkeit der mediumberührten Teile gegenüber den verwendeten Medien ist zu überprüfen.

(*) Der minimale Steuerdruck ist je nach Differenzdruck unterschiedlich, siehe Seite 18

⁽¹⁾ Nur bei Edelstahlantrieb.

⁽²⁾ Abmessungen siehe Zeichnung(en) für jeden Konstruktionstyp auf der/den folgenden Seite(n).

⁽³⁾ Kunststoffantrieb: NPTF / Edelstahlantrieb: NPT

Spezifikation (Anschweißenden DIN 11850 s2)

Außen-Ø Rohr	Innen-Ø Rohr	DN	Durchflusskoeffizient		Steuerdruck		Betriebsdruck-Differenz			Antriebsdurchmesser	Abmessungen / Typ ⁽¹⁾	Steueranschluss	Katalognummer	
							bar (psi)						Luft/ Inertgas (*)	Wasser, Öl, Flüssigkeiten (*)
			Kv	Cv	bar	psi	Min.	Max.	Kunststoffantrieb					
			m³/h (gal/min)	l/min						(mm)				
NC - Normal geschlossen, Anströmung von oben gegen den Ventilteller (empfohlen für Dampfanwendungen mit hohen Taktzahlen)														
19	16	15	4,8 (5,5)	80	V(*)	10 (150)	10 (150)	-	10 (150)	50	02	G*	W290D3231SA0000	W290D32R1SA0000
					NPT ⁽³⁾	W290D3241SA0000	W290D32S1SA0000							
					VI(*)	10 (150)	10 (150)	-	10 (150)	63	03	G*	W290D3251SA0000	W290D32T1SA0000
					NPT ⁽³⁾	W290D3261SA0000	W290D32U1SA0000							
23	20	20	7,2 (8,3)	120	V(*)	10 (150)	10 (150)	-	10 (150)	50	02	G*	W290D3331SA0000	W290D33R1SA0000
					NPT ⁽³⁾	W290D3341SA0000	W290D33S1SA0000							
					VI(*)	10 (150)	10 (150)	-	10 (150)	63	03	G*	W290D3351SA0000	W290D33T1SA0000
					NPT ⁽³⁾	W290D3361SA0000	W290D33U1SA0000							
29	26	25	13,2 (15,3)	220	V(*)	10 (150)	10 (150)	-	10 (150)	50	02	G*	W290D3431SA0000	W290D34R1SA0000
			NPT ⁽³⁾	W290D3441SA0000	W290D34S1SA0000									
			15,9 (18,4)	265	VI(*)	10 (150)	10 (150)	-	10 (150)	63	03	G*	W290D3451SA0000	W290D34T1SA0000
			NPT ⁽³⁾	W290D3461SA0000	W290D34U1SA0000									
35	32	32	28,3 (32,8)	471	VI(*)	10 (150)	10 (150)	-	10 (150)	63	03	G*	W290D3551SA0000	W290D35T1SA0000
			NPT ⁽³⁾	W290D3561SA0000	W290D35U1SA0000									
			25,4 (29,4)	423	VII(*)	10 (150)	10 (150)	-	10 (150)	90	04	G*	W290D35B1SA0000	W290D35X1SA0000
			NPT ⁽³⁾	W290D35C1SA0000	W290D35Y1SA0000									
41	38	40	37,9 (44)	631	VI(*)	10 (150)	10 (150)	-	10 (150)	63	03	G*	W290D3651SA0000	W290D36T1SA0000
			NPT ⁽³⁾	W290D3661SA0000	W290D36U1SA0000									
			31,9 (37)	531	VII(*)	10 (150)	10 (150)	-	10 (150)	90	04	G*	W290D36B1SA0000	W290D36X1SA0000
			NPT ⁽³⁾	W290D36C1SA0000	W290D36Y1SA0000									
53	50	50	56 (65)	933	VI(*)	10 (150)	9 (135)	-	9 (135)	63	03	G*	W290D3751SA0000	W290D37T1SA0000
			NPT ⁽³⁾	W290D3761SA0000	W290D37U1SA0000									
			49 (56,8)	816	VII(*)	10 (150)	10 (150)	-	10 (150)	90	04	G*	W290D37B1SA0000	W290D37X1SA0000
			NPT ⁽³⁾	W290D37C1SA0000	W290D37Y1SA0000									

(*) Die Beständigkeit der medienberührten Teile gegenüber den verwendeten Medien ist zu überprüfen.

(*) Der minimale Steuerdruck ist je nach Differenzdruck unterschiedlich, siehe Seite 18

⁽¹⁾ Nur bei Edelstahlantrieb.

⁽²⁾ Abmessungen siehe Zeichnung(en) für jeden Konstruktionstyp auf der/den folgenden Seite(n).

⁽³⁾ Kunststoffantrieb: NPTF / Edelstahlantrieb: NPT

Spezifikation (Anschweißenden, ASME BPE)

Außen-Ø Rohr	Innen-Ø Rohr	DN	Durchflusskoeffizient		Steuerdruck		Betriebsdruck-Differenz			Antriebsdurchmesser	Abmessungen / Typ ⁽¹⁾	Steueranschluss	Katalognummer	
							bar (psi)						Luft/ Inertgas (*)	Wasser, Öl, Flüssigkeiten (*)
			Kv m³/h (gal/min)	Cv (l/min)	Min.	Max.	Edelstahlgehäuse	Kunststoffantrieb	Edelstahlantrieb					
NC - Normal geschlossen, Anströmung von unten gegen den Ventilteller														
9,53	7,75	10	1,9 (2,2)	31	4,7 (75)	10 (150)	16 (240)	16 (240)	10 (150)	32	01	G* NPT	W290D0113SA0000 W290D0123SA0000	W290D01P3SA0000 W290D01Q3SA0000
12,7	9,4	15	2,5 (2,9)	41	4,7 (75)	10 (150)	10 (150)	10 (150)	10 (150)	32	01	G* NPT	W290D0213SA0000 W290D0223SA0000	W290D02P3SA0000 W290D02Q3SA0000
			2,6 (3)	43	4,5 (70)	10 (150)	16 (240)	16 (240)	10 (150)	50	02	G* NPT ⁽³⁾	W290D0233SA0000 W290D0243SA0000	W290D02R3SA0000 W290D02S3SA0000
					2,8 (45)	10 (150)	16 (240)	16 (240)	10 (150)	63	03	G* NPT ⁽³⁾	W290D0253SA0000 W290D0263SA0000	W290D02T3SA0000 W290D02U3SA0000
					4,7 (5,4)	78	4,7 (75)	10 (150)	6 (90)	6 (90)	6 (90)	32	01	G* NPT ⁽³⁾
19,05	15,75	20	6,8 (7,9)	113	4,5 (70)	10 (150)	10 (150)	10 (150)	10 (150)	50	02	G* NPT ⁽³⁾	W290D0333SA0000 W290D0343SA0000	W290D03R3SA0000 W290D03S3SA0000
					4,5 (70)	10 (150)	16 (240)	16 (240)	10 (150)	63	03	G* NPT ⁽³⁾	W290D0353SA0000 W290D0363SA0000	W290D03T3SA0000 W290D03U3SA0000
			12,9 (15)	215	4,5 (70)	10 (150)	6 (90)	6 (90)	6 (90)	50	02	G* NPT ⁽³⁾	W290D0433SA0000 W290D0443SA0000	W290D04R3SA0000 W290D04S3SA0000
					14,9 (17,2)	248	4,5 (70)	10 (150)	10 (150)	10 (150)	10 (150)	63	03	G* NPT ⁽³⁾
25,4	22,1	25	15,4 (17,8)	256	4,5 (70)	10 (150)	16 (240)	16 (240)	10 (150)	90	04	G* NPT ⁽³⁾	W290D0483SA0000 W290D04C3SA0000	W290D04X3SA0000 W290D04Y3SA0000
			14,9 (17,2)	248	2,8 (45)	10 (150)	6 (90)	6 (90)	6 (90)	63	03	G* NPT ⁽³⁾	W290D7453SA0000 W290D7463SA0000	W290D74T3SA0000 W290D74U3SA0000
			15,4 (17,8)	256	2,8 (45)	10 (150)	12 (180)	12 (180)	10 (150)	90	04	G* NPT ⁽³⁾	W290D7483SA0000 W290D74C3SA0000	W290D74X3SA0000 W290D74Y3SA0000
			33,7 (39)	561	4,5 (70)	10 (150)	4 (60)	4 (60)	4 (60)	63	03	G* NPT ⁽³⁾	W290D0653SA0000 W290D0663SA0000	W290D06T3SA0000 W290D06U3SA0000
			35,4 (41)	590	4,5 (70)	10 (150)	8 (120)	8 (120)	8 (120)	90	04	G* NPT ⁽³⁾	W290D0683SA0000 W290D06C3SA0000	W290D06X3SA0000 W290D06Y3SA0000
38,1	34,8	40	40,2 (46,6)	670	4 (60)	10 (150)	16 (240)	16 (240)	10 (150)	125	05	G* NPT ⁽³⁾	W290D06H3SA0000 W290D06J3SA0000	- -
			35,4 (41)	590	2,8 (45)	10 (150)	4 (58)	4 (58)	4 (58)	90	04	G* NPT ⁽³⁾	W290D7683SA0000 W290D76C3SA0000	W290D76X3SA0000 W290D76Y3SA0000
			40,2 (46,6)	670	2,5 (40)	10 (150)	10 (150)	10 (150)	10 (150)	125	05	G* NPT ⁽³⁾	W290D76H3SA0000 W290D76J3SA0000	- -
			51 (59,1)	850	4,5 (70)	10 (150)	2,5 (40)	2,5 (40)	2,5 (40)	63	03	G* NPT ⁽³⁾	W290D0753SA0000 W290D0763SA0000	W290D07T3SA0000 W290D07U3SA0000
			55,1 (63,8)	918	4,5 (70)	10 (150)	6 (90)	6 (90)	6 (90)	90	04	G* NPT ⁽³⁾	W290D0783SA0000 W290D07C3SA0000	W290D07X3SA0000 W290D07Y3SA0000
50,8	47,5	50	70,4 (81,6)	1173	4 (60)	10 (150)	10 (150)	10 (150)	10 (150)	125	05	G* NPT ⁽³⁾	W290D07H3SA0000 W290D07J3SA0000	- -
					2,5 (40)	10 (150)	5 (75)	5 (75)	5 (75)	125	05	G* NPT ⁽³⁾	W290D77H3SA0000 W290D77J3SA0000	- -

(*) Die Beständigkeit der mediumberührten Teile gegenüber den verwendeten Medien ist zu überprüfen.

⁽¹⁾ Nur bei Edelstahlantrieb.

⁽²⁾ Abmessungen siehe Zeichnung(en) für jeden Konstruktionstyp auf der/den folgenden Seite(n).

⁽³⁾ Kunststoffantrieb: NPTF / Edelstahlantrieb: NPT

Spezifikation (Anschweißenden, ASME BPE)

Außen-Ø Rohr	Innen-Ø Rohr	DN	Durchflusskoeffizient		Steuerdruck		Betriebsdruck-Differenz			Antriebsdurchmesser	Abmessungen / Typ ⁽¹⁾	Steueranschluss	Katalognummer	
							bar (psi)						Kunststoffantrieb	Edelsthalantrieb
			Kv	Cv	bar	psi	psi	Luft/ Inertgas (*)	Wasser, Öl, Flüssigkeiten (*)					
			m ³ /h (gal/min)	(l/min)	Min.	Max.				(mm)				
NO - Normal geöffnet, Anströmung von unten gegen den Ventilteller														
9,53	7,75	10	1,9 (2,2)	31	IX (*)	10 (150)	16 (240)	16 (240)	10 (150)	32	01	G* NPT	W290D1113SA0000 W290D1123SA0000	W290D11P3SA0000 W290D11Q3SA0000
12,7	9,4	15	2,5 (2,9)	41	IX (*)	10 (150)	16 (240)	16 (240)	10 (150)	32	01	G* NPT	W290D1213SA0000 W290D1223SA0000	W290D12P3SA0000 W290D12Q3SA0000
			2,6 (3)	43	I (*)	10 (150)	16 (240)	16 (240)	10 (150)	50	02	G* NPT ⁽³⁾	W290D1233SA0000 W290D1243SA0000	W290D12R3SA0000 W290D12S3SA0000
		II (*)			10 (150)	16 (240)	16 (240)	10 (150)	63	03	G* NPT ⁽³⁾	W290D1253SA0000 W290D1263SA0000	W290D12T3SA0000 W290D12U3SA0000	
		19,05	15,75	20	4,7 (5,4)	78	IX (*)	10 (150)	10 (150)	10 (150)	10 (150)	32	01	G* NPT
6,8 (7,9)	113				I (*)	10 (150)	16 (240)	16 (240)	10 (150)	50	02	G* NPT ⁽³⁾	W290D1333SA0000 W290D1343SA0000	W290D13R3SA0000 W290D13S3SA0000
				II (*)	10 (150)	16 (240)	16 (240)	10 (150)	63	03	G* NPT ⁽³⁾	W290D1353SA0000 W290D1363SA0000	W290D13T3SA0000 W290D13U3SA0000	
25,4	22,1			25	12,9 (15)	215	I (*)	10 (150)	16 (240)	16 (240)	10 (150)	50	02	G* NPT ⁽³⁾
		14,9 (17,2)	248		II (*)	10 (150)	16 (240)	16 (240)	10 (150)	63	03	G* NPT ⁽³⁾	W290D1453SA0000 W290D1463SA0000	W290D14T3SA0000 W290D14U3SA0000
		15,4 (17,8)	256		III (*)	10 (150)	16 (240)	16 (240)	10 (150)	90	04	G* NPT ⁽³⁾	W290D14B3SA0000 W290D14C3SA0000	W290D14X3SA0000 W290D14Y3SA0000
38,1	34,8	40	33,7 (39)	561	II (*)	10 (150)	11 (160)	11 (160)	10 (150)	63	03	G* NPT ⁽³⁾	W290D1653SA0000 W290D1663SA0000	W290D16T3SA0000 W290D16U3SA0000
			35,4 (41)	590	III (*)	10 (150)	16 (240)	16 (240)	10 (150)	90	04	G* NPT ⁽³⁾	W290D16B3SA0000 W290D16C3SA0000	W290D16X3SA0000 W290D16Y3SA0000
			40,2 (46,6)	670	IV (*)	10 (150)	16 (240)	16 (240)	10 (150)	125	05	G* NPT ⁽³⁾	W290D16H3SA0000 W290D16J3SA0000	- -
50,8	47,5	50	51 (59,1)	850	II (*)	10 (150)	7 (105)	7 (105)	7 (105)	63	03	G* NPT ⁽³⁾	W290D1753SA0000 W290D1763SA0000	W290D17T3SA0000 W290D17U3SA0000
			55,1 (63,8)	918	III (*)	10 (150)	13 (200)	13 (200)	10 (150)	90	04	G* NPT ⁽³⁾	W290D17B3SA0000 W290D17C3SA0000	W290D17X3SA0000 W290D17Y3SA0000
			70,4 (81,6)	1173	IV (*)	10 (150)	16 (240)	16 (240)	10 (150)	125	05	G* NPT ⁽³⁾	W290D17H3SA0000 W290D17J3SA0000	- -

(*) Die Beständigkeit der medienberührten Teile gegenüber den verwendeten Medien ist zu überprüfen.

(*) Der minimale Steuerdruck ist je nach Differenzdruck unterschiedlich, siehe Seite 18

⁽¹⁾ Nur bei Edelsthalantrieb.

⁽²⁾ Abmessungen siehe Zeichnung(en) für jeden Konstruktionstyp auf der/den folgenden Seite(n).

⁽³⁾ Kunststoffantrieb: NPTF / Edelsthalantrieb: NPT

Spezifikation (Anschweißenden, ASME BPE)

Außen-Ø Rohr	Innen-Ø Rohr	DN	Durchflusskoeffizient		Steuerdruck		Betriebsdruck-Differenz			Antriebsdurchmesser	Abmessungen / Typ ⁽¹⁾	Steueranschluss	Katalognummer	
							bar (psi)						Luft/ Inertgas (*)	Wasser, Öl, Flüssigkeiten (*)
			Kv	Cv	bar	(psi)	Min.	Max.	Edelstahlgehäuse					
			m ³ /h (gal/min)	(l/min)						(mm)			Kunststoffantrieb	Edelstahlantrieb
NC - Normal geschlossen, Anströmung von oben gegen den Ventilteller (empfohlen für Dampfanwendungen mit hohen Taktzahlen)														
9,53	7,75	10	2 (2,3)	33	X(*)	10 (150)	10 (150)	-	10 (150)	32	01	G* NPT	W290D3113SA0000 W290D3123SA0000	W290D31P3SA0000 W290D31Q3SA0000
12,7	9,4	15	2,7 (3,1)	45	X(*)	10 (150)	10 (150)	-	10 (150)	32	01	G* NPT	W290D3213SA0000 W290D3223SA0000	W290D32P3SA0000 W290D32Q3SA0000
			2,5 (2,9)	41	V(*)	10 (150)	10 (150)	-	10 (150)	50	02	G* NPT ⁽³⁾	W290D3233SA0000 W290D3243SA0000	W290D32R3SA0000 W290D32S3SA0000
			2,5 (2,9)	41	VI(*)	10 (150)	10 (150)	-	10 (150)	63	03	G* NPT ⁽³⁾	W290D3253SA0000 W290D3263SA0000	W290D32T3SA0000 W290D32U3SA0000
			5 (5,8)	83	X(*)	10 (150)	10 (150)	-	10 (150)	32	01	G* NPT	W290D3313SA0000 W290D3323SA0000	W290D33P3SA0000 W290D33Q3SA0000
19,5	15,75	20	7,2 (8,3)	120	V(*)	10 (150)	10 (150)	-	10 (150)	50	02	G* NPT ⁽³⁾	W290D3333SA0000 W290D3343SA0000	W290D33R3SA0000 W290D33S3SA0000
			7,2 (8,3)	120	VI(*)	10 (150)	10 (150)	-	10 (150)	63	03	G* NPT ⁽³⁾	W290D3353SA0000 W290D3363SA0000	W290D33T3SA0000 W290D33U3SA0000
25,4	22,1	25	13,2 (15,3)	220	V(*)	10 (150)	10 (150)	-	10 (150)	50	02	G* NPT ⁽³⁾	W290D3433SA0000 W290D3443SA0000	W290D34R3SA0000 W290D34S3SA0000
			15,9 (18,4)	265	VI(*)	10 (150)	10 (150)	-	10 (150)	63	03	G* NPT ⁽³⁾	W290D3453SA0000 W290D3463SA0000	W290D34T3SA0000 W290D34U3SA0000
38,1	34,8	40	37,9 (44)	631	VI(*)	10 (150)	10 (150)	-	10 (150)	63	03	G* NPT ⁽³⁾	W290D3653SA0000 W290D3663SA0000	W290D36T3SA0000 W290D36U3SA0000
			31,9 (37)	531	VII(*)	10 (150)	10 (150)	-	10 (150)	90	04	G* NPT ⁽³⁾	W290D36B3SA0000 W290D36C3SA0000	W290D36X3SA0000 W290D36Y3SA0000
50,8	47,5	50	56 (65)	933	VI(*)	10 (150)	9 (135)	-	9 (135)	63	03	G* NPT ⁽³⁾	W290D3753SA0000 W290D3763SA0000	W290D37T3SA0000 W290D37U3SA0000
			49 (56,8)	816	VII(*)	10 (150)	10 (150)	-	10 (150)	90	04	G* NPT ⁽³⁾	W290D37B3SA0000 W290D37C3SA0000	W290D37X3SA0000 W290D37Y3SA0000

(*) Die Beständigkeit der medienberührten Teile gegenüber den verwendeten Medien ist zu überprüfen.

(*) Der minimale Steuerdruck ist je nach Differenzdruck unterschiedlich, siehe Seite 18

⁽¹⁾ Nur bei Edelstahlantrieb.

⁽²⁾ Abmessungen siehe Zeichnung(en) für jeden Konstruktionstyp auf der/den folgenden Seite(n).

⁽³⁾ Kunststoffantrieb: NPTF / Edelstahlantrieb: NPT

Produktauswahl

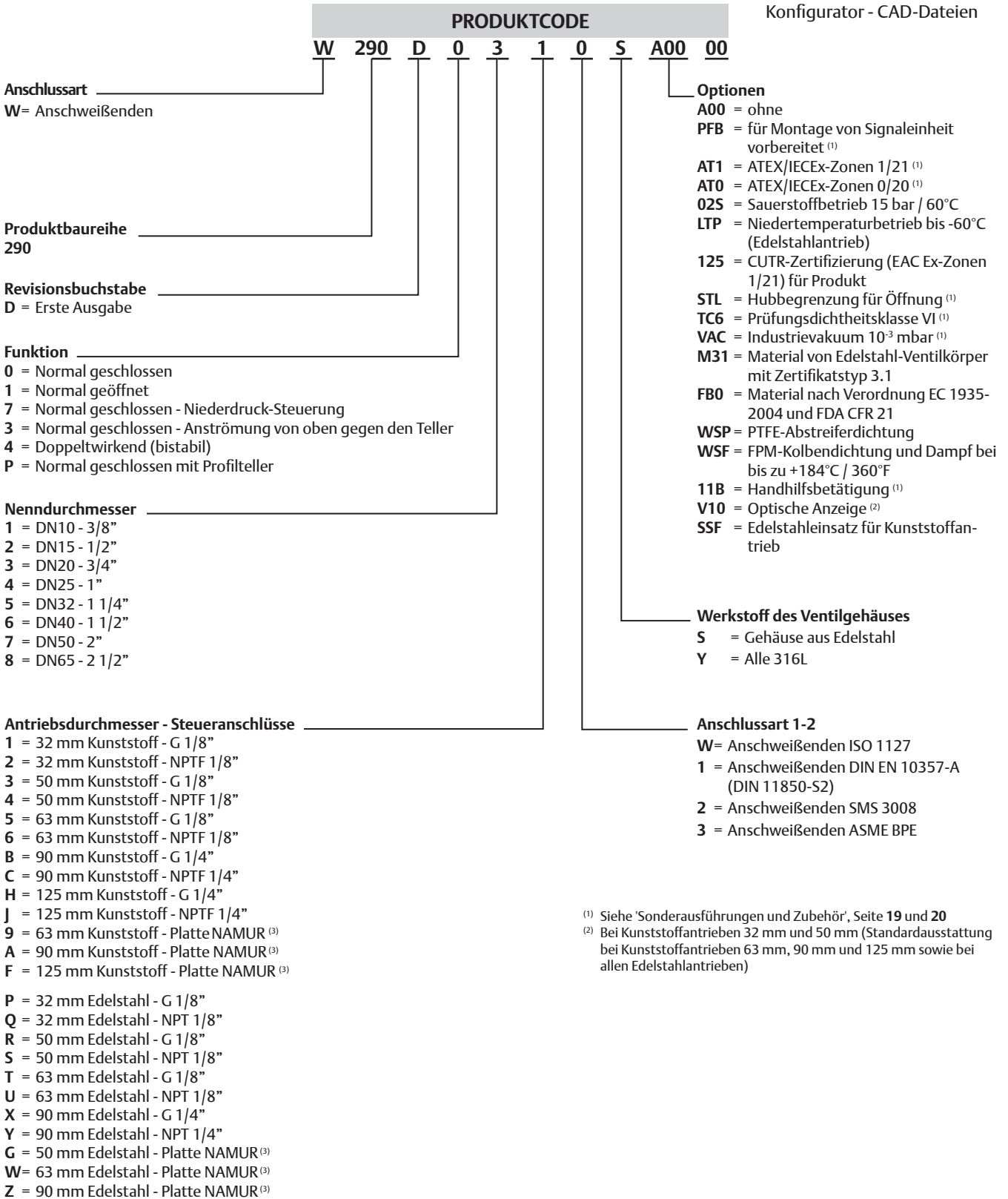

⁽¹⁾ Siehe 'Sonderausführungen und Zubehör', Seite 19 und 20
⁽²⁾ Bei Kunststoffantrieben 32 mm und 50 mm (Standardausstattung bei Kunststoffantrieben 63 mm, 90 mm und 125 mm sowie bei allen Edelstahlantrieben)

⁽³⁾ Pilotmagnetventile, Serie 551, 3/2 NC:
 - Aluminiumgehäuse, Katalognummer **SCG551A001**
 - Edelstahlgehäuse AISI 316L, Katalognummer **SCG551A40**

01537DE-2022/R01 Verfügbarkeit, Design und Spezifikationen können ohne Vorankündigung geändert werden. Alle Rechte vorbehalten.

Reparaturkits und Serviceteile

Anschweißenden, ISO 1127

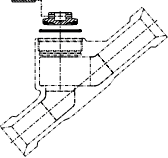
	Ø	DN	Ersatzteilsatz-Nr. 50-63-90-125 mm	
			Anströmung von unten gegen den Ventilteller	
			Normal geschlossen	Normal geöffnet + doppeltwirkend (bistabil)
	1/2"	15	M29054935100800	M29054935103500
	3/4"	20	M29054935100900	M29054935103600
	1"	25	M29054935101000	M29054935103700
	1 1/4"	32	M29054935101100	M29054935105200
	1 1/2"	40	M29054935101200	M29054935105300
	2"	50	M29054935101300	M29054935105400
	2 1/2"	65	M29054935101400	M29054935105500

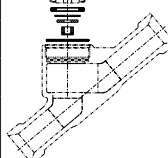
	Ø	DN	Ersatzteilsatz-Nr. 50-63-90-125 mm	
			Anströmung von oben gegen den Ventilteller	
	1/2"	15	M29054935100100	
	3/4"	20	M29054935100200	
	1"	25	M29054935100300	
	1 1/4"	32	M29054935100400	
	1 1/2"	40	M29054935100500	
	2"	50	M29054935100600	
	2 1/2"	65	M29054935100700	

Anschweißenden SMS 3018

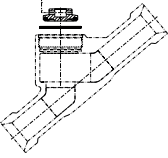
	Ø	DN	Ersatzteilsatz-Nr. 50-63-90-125 mm	
			Anströmung von unten gegen den Ventilteller	
			Normal geschlossen	Normal geöffnet + doppeltwirkend (bistabil)
	1"	25	M29054935101000	M29054935103700
	1 1/4"	32	M29054935101100	M29054935105200
	1 1/2"	40	M29054935101200	M29054935105300
	2"	50	M29054935101300	M29054935105400

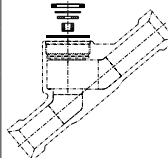
	Ø	DN	Ersatzteilsatz-Nr. 50-63-90-125 mm	
			Anströmung von oben gegen den Ventilteller	
	1"	25	M29054935100300	
	1 1/4"	32	M29054935100400	
	1 1/2"	40	M29054935100500	
	2"	50	M29054935100600	

Anschweißenden DIN EN 10357-A (DIN 11850-S2)

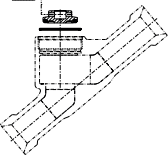
	Ø	DN	Ersatzteilsatz-Nr. 50-63-90-125 mm	
			Anströmung von unten gegen den Ventilteller	
			Normal geschlossen	Normal geöffnet + doppeltwirkend (bistabil)
	1/2"	15	M29054935100800	M29054935103500
	3/4"	20	M29054935100900	M29054935103600
	1"	25	M29054935101000	M29054935103700
	1 1/4"	32	M29054935101100	M29054935105200
	1 1/2"	40	M29054935101200	M29054935105300
	2"	50	M29054935101300	M29054935105400

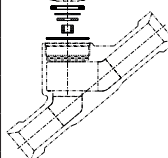
	Ø	DN	Ersatzteilsatz-Nr. 50-63-90-125 mm	
			Anströmung von oben gegen den Ventilteller	
	1/2"	15	M29054935100100	
	3/4"	20	M29054935100200	
	1"	25	M29054935100300	
	1 1/4"	32	M29054935100400	
	1 1/2"	40	M29054935100500	
	2"	50	M29054935100600	

Anschweißenden, ASME BPE

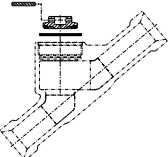
	Ø	DN	Ersatzteilsatz-Nr. 50-63-90-125 mm	
			Anströmung von unten gegen den Ventilteller	
			Normal geschlossen	Normal geöffnet + doppeltwirkend (bistabil)
	1/2"	15	M29054935100800	M29054935103500
	3/4"	20	M29054935100900	M29054935103600
	1"	25	M29054935101000	M29054935103700
	1 1/2"	40	M29054935101200	M29054935105300
	2"	50	M29054935101300	M29054935105400

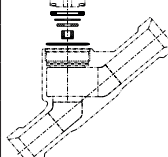
	Ø	DN	Ersatzteilsatz-Nr. 50-63-90-125 mm	
			Anströmung von oben gegen den Ventilteller	
	1/2"	15	M29054935100100	
	3/4"	20	M29054935100200	
	1"	25	M29054935100300	
	1 1/2"	40	M29054935100500	
	2"	50	M29054935100600	

01537DE-2022/R01
Verfügbarkeit, Design und Spezifikationen können ohne Vorankündigung geändert werden. Alle Rechte vorbehalten.

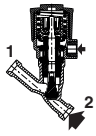
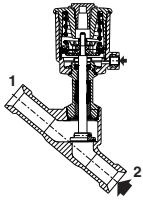
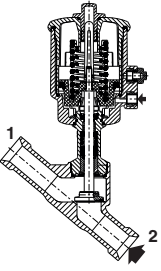
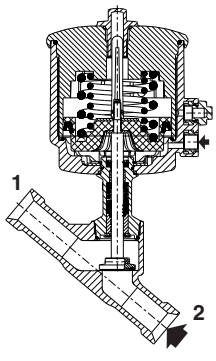
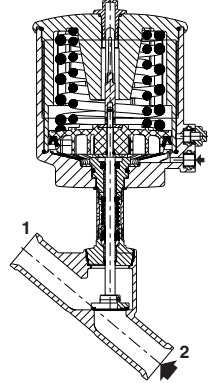
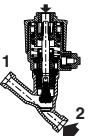
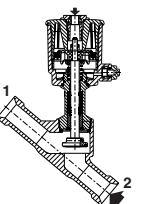
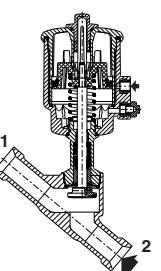
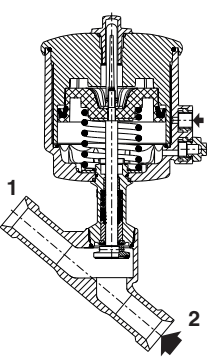
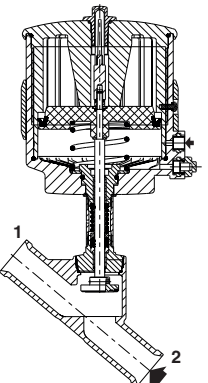
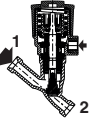
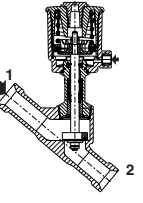
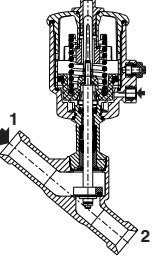
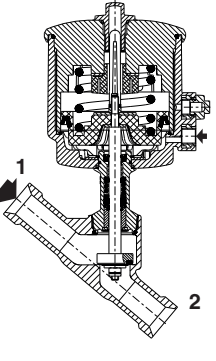
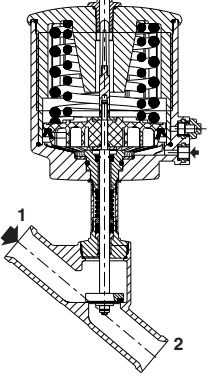
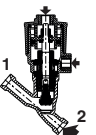
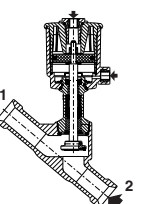
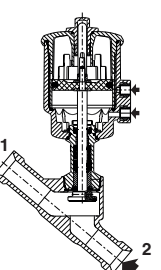
Ansicht von Funktion / Antrieb / Strömungsrichtung				
Kunststoffantriebe				
32-mm-Antrieb	50-mm-Antrieb	63-mm-Antrieb	90-mm-Antrieb	125-mm-Antrieb
NC - Normal geschlossen, Anströmung von unten gegen den Ventilteller				
				
NO - Normal geöffnet, Anströmung von unten gegen den Ventilteller				
				
NC - Normal geschlossen, Anströmung von oben gegen den Teller				
				
Bistabile Funktion				
			-	-

01537DE-2022/R01
Verfügbarkeit, Design und Spezifikationen können ohne Vorankündigung geändert werden. Alle Rechte vorbehalten.

Ansicht von Funktion / Antrieb / Strömungsrichtung

Edelsthantriebe

32-mm-Antrieb

50-mm-Antrieb

63-mm-Antrieb

90-mm-Antrieb

NC - Normal geschlossen, Anströmung von unten gegen den Ventilteller

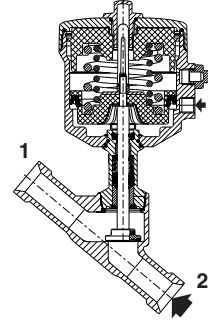
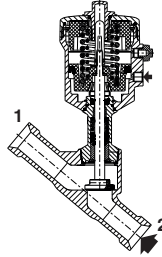
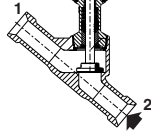
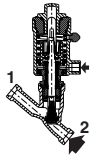

NO - Normal geöffnet, Anströmung von unten gegen den Ventilteller

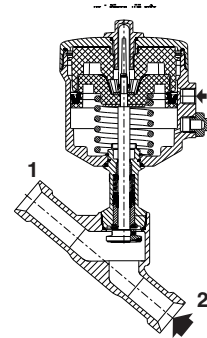
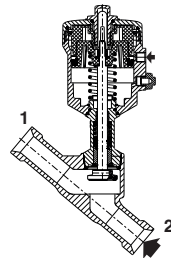
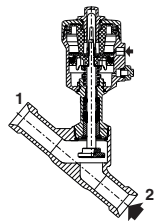
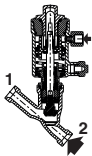

NC - Normal geschlossen, Anströmung von oben gegen den Teller

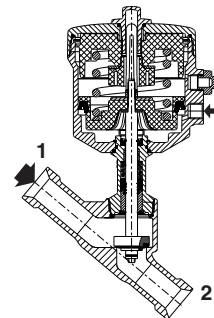
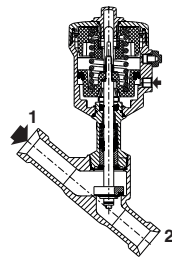
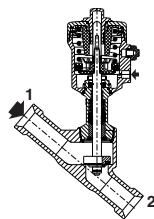
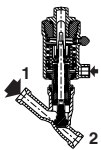

Bistabile Funktion

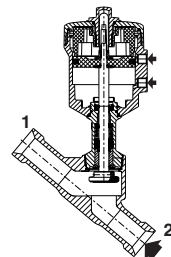
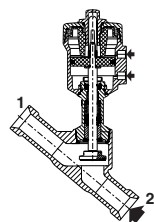
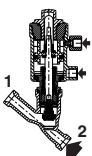

-

01537DE-2022/R01
Verfügbarkeit, Design und Spezifikationen können ohne Vorankündigung geändert werden. Alle Rechte vorbehalten.

Auswahl des Mindeststeuerdrucks

NO - Normal geöffnet, Anströmung von unten gegen den Ventilteller

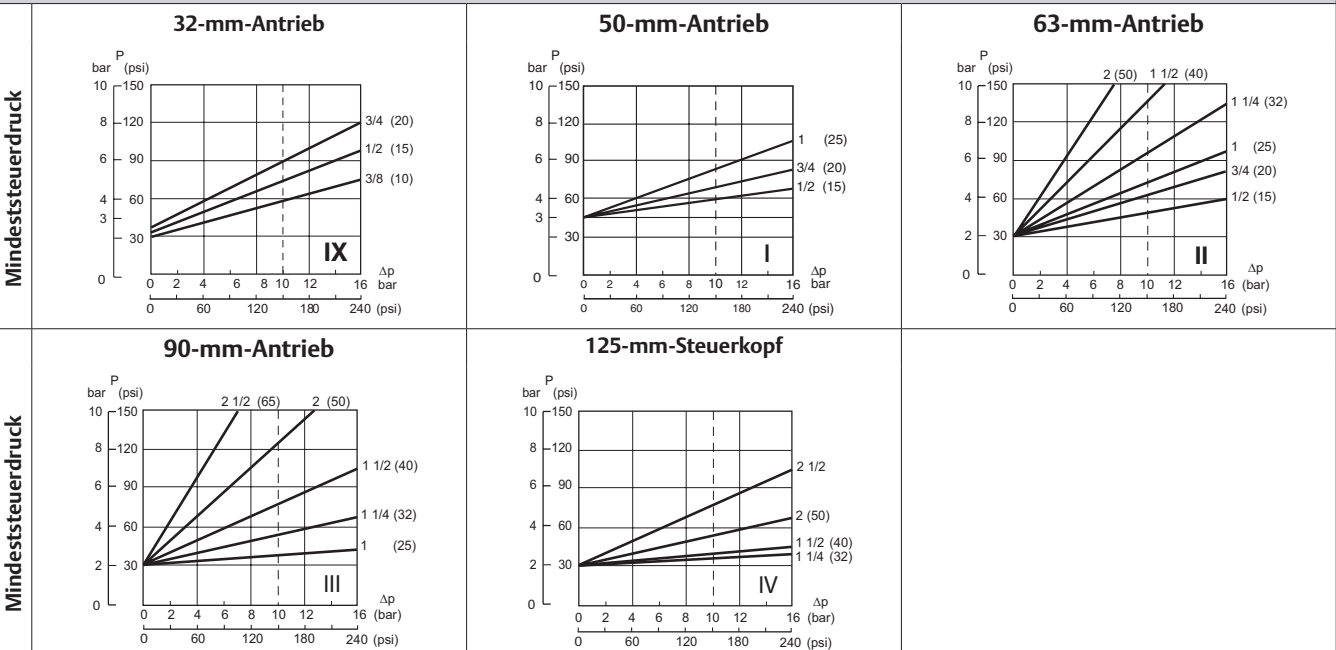

NC - Normal geschlossen, Anströmung von oben gegen den Teller

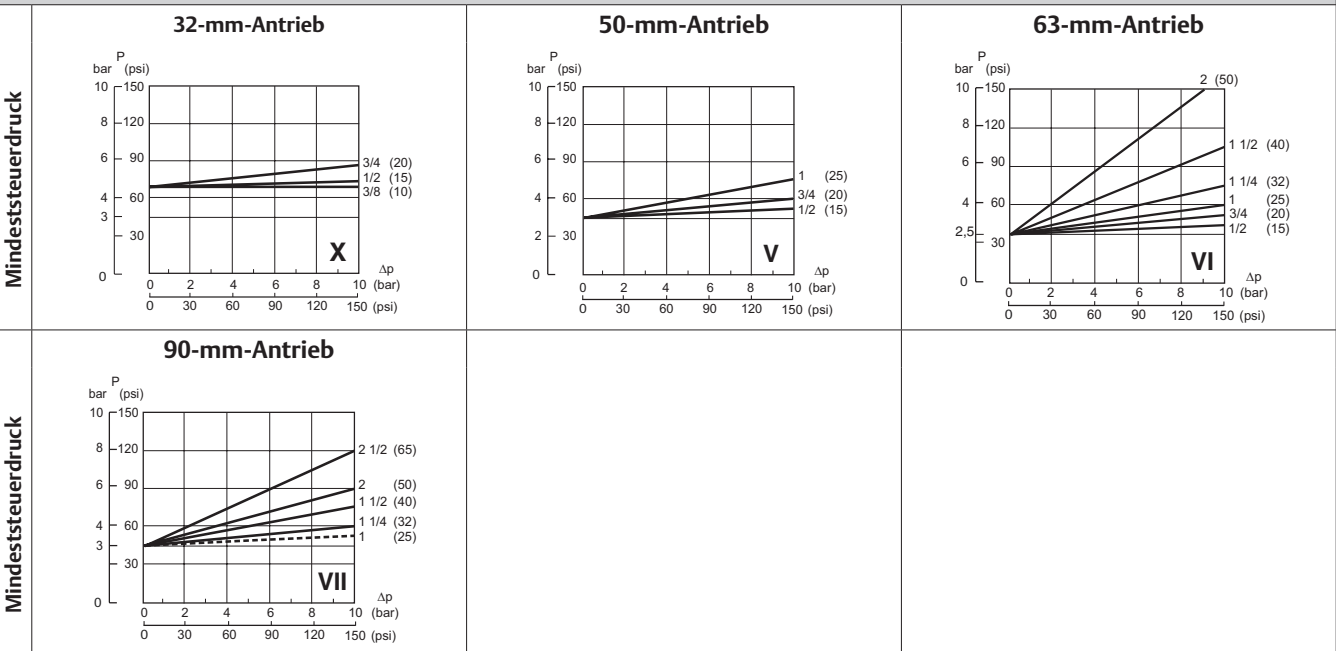

Bistabile Funktion

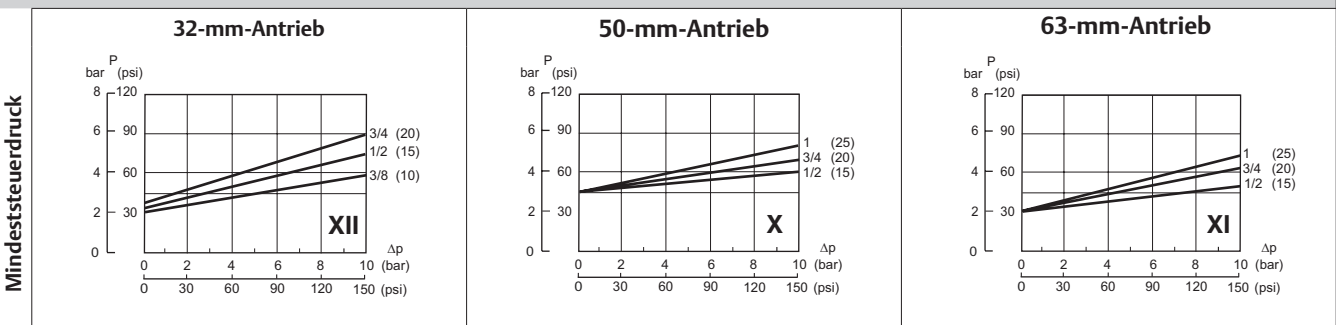

01537DE-2022/R01
Verfügbarkeit, Design und Spezifikationen können ohne Vorankündigung geändert werden. Alle Rechte vorbehalten.

Einbau

- Ventile können ohne Beeinträchtigung der Funktion in jeder Einbaulage montiert werden
- Tausch gegen andere Antriebe (andere Größen/Funktionen) bei gleichbleibendem Gehäuse möglich
- 360°-Zugang zu Steueranschluss dank verstellbarem Antrieb
- Beständig gegenüber ASTM-Ölen 1, 2 und 3
- **Steueranschluss** (G) oder (NPTF) oder (NPT) verfügt über ein Standardgewinde nach ISO 228/1 oder ANSI B 1.20.3 oder ANSI B1.20.1
- Installations- und Wartungsanweisungen in mehreren Sprachen sind auf unserer Website abrufbar

Sonderausführungen und Zubehör

Optionen	NC	NO	NC	-	Kompatibilität mit Antriebsdurchmesser (mm)					
	Anströmung von unten gegen den Ventilteller	Anströmung von unten gegen den Ventilteller	Anströmung von unten gegen den Ventilteller	Anströmung von oben gegen den Ventilteller	Bistabile Funktion	32	50	63	90	125
AT0	•	•	•	•	•	•	•	•	•	•
AT1	•	•	•	•	•	•	•	•	•	•

Bei Auswahl einer Kombination aus mehreren Sonderausstattungen (über den Produktkonfigurator auf unserer Website) erhalten Sie einen speziellen Kombinationscode.

ATEX/IECEX

- 2/2-Ventile NC/NO für den Einsatz in explosionsfähigen Atmosphären gemäß ATEX-Richtlinie 2014/34/EU
- EC-Baumusterprüfbescheinigung Nr.: **LCIE 20 ATEX 3037 X**
- IECEX-Konformitätsbescheinigung Nr.: **IECEX LCIE 20.0025X**
- Die Einhaltung der grundlegenden Gesundheits- und Sicherheitsanforderungen der ATEX-Richtlinie wird durch Einhaltung der europäischen Normen EN ISO 80079-36 and EN ISO 80079-37 gewährleistet.
- Für Anwendungen in der Chemie-, Öl- und Gasindustrie sowie Beschichtungsanlagen usw. empfohlen.

ATEX-Richtlinie 2014/34/EU, Kategorie 1

Klassifizierung (Zonen) Kategorie 1						
Stäube			Gas			Sicherheitscode
IIIA	IIIB	IIIC	IIA	IIB	IIC	
Zone 20			Zone 0			ⓧ II 1G Ex h IIC T* Ga ⓧ II 1D Ex h IIIC T**C Da



1GD		Kunststoffantrieb		Metallantrieb	
T*°C	T*	Ts Umg	T Medium	Ts Umg	T Medium
300 °C	T2	-	-	70 °C	220 °C
200 °C	T3	60 °C	145 °C	70 °C	149 °C
135 °C	T4	60 °C	93 °C	70 °C	97 °C
100 °C	T5	60 °C	65 °C	70 °C	69 °C
85 °C	T6	60 °C	53 °C	60 °C	57 °C

ATEX-Richtlinie 2014/34/EU, Kategorie 2

Klassifizierung (Zonen) Kategorie 2						
Stäube			Gas			Sicherheitscode
IIIA	IIIB	IIIC	IIA	IIB	IIC	
Zone 21			Zone 1			ⓧ II 2G Ex h IIC T* Gb X ⓧ II 2D Ex h IIIC T**C Db X



2GD		Kunststoffantrieb		Metallantrieb	
T*°C	T*	Ts Umg	T Medium	Ts Umg	T Medium
300 °C	T2	-	-	80 °C	220 °C
200 °C	T3	60 °C	180 °C	80 °C	184 °C
135 °C	T4	60 °C	115 °C	80 °C	119 °C
100 °C	T5	60 °C	80 °C	70 °C	80 °C
85 °C	T6	60 °C	60 °C	60 °C	60 °C

T*°C = Oberflächentemperatur
 T* = Temperaturklasse
 Ts Umg = Umgebungstemperatur
 T Medium = Mediumtemperatur

01537DE-2022/R01
Verfügbarkeit, Design und Spezifikationen können ohne Vorankündigung geändert werden. Alle Rechte vorbehalten.

Sonderausführungen und Zubehör

Optionen	NC	NO	NC	-	Kompatibilität mit Antriebsdurchmesser (mm)					
	Anströmung von unten gegen den Ventilteller	Anströmung von unten gegen den Ventilteller	Anströmung von oben gegen den Ventilteller	Bistabile Funktion	32	50	63	90	125	
PFB	●	●	●	-	● (1)	● (1)	●	●	●	 Für Montage von Signaleinheit oder Stellungsanzeige vorbereitet (1) Ausnahme: Kunststoffantrieb für NO-Ausführung.
-	●	●	●	-	-	● (1)	●	●	●	 Siehe die entsprechenden Katalogseiten • Die Signaleinheit kann an kompatible Antriebe montiert werden und dient zur Anzeige der geöffneten oder geschlossenen Stellung des Ventils. (1) Ausnahme: Kunststoffantrieb für NO-Ausführung.
-	●	●	●	-	● (1)	● (1)	●	●	●	 Siehe die entsprechenden Katalogseiten • Stellungsanzeige mit Reed-Schalter oder magnetoresistiven Näherungsschaltern (MR) für kompatible Antriebe (1) Ausnahme: Kunststoffantrieb für NO-Ausführung.
02S	●	●	●	●	●	●	●	●	●	 Sauerstoffservice • Spezielle Reinigung und Spezialfett • Druck auf 15 bar begrenzt/Temperatur auf +60°C begrenzt
Siehe Seite 14	●	●	●	●	-	●	●	●	●	 Adapterplatte für den Steueranschluss nach NAMUR • Zur Adaption an 63-mm-, 90-mm- und 125-mm-Antriebe (sowie 50-mm-Edelsthalantrieb) • Edelstahl AISI 316L • Pilotmagnetventile, Serie 551, 3/2 NC: - Aluminiumgehäuse, Katalognummer SCG551A001 - Edelstahlgehäuse AISI 316L, Katalognummer SCG551A409
STL	●	-	●	-	-	●	●	●	●	 Hubbegrenzung für Öffnung
TC6	●	●	●	●	●	●	●	●	●	Prüfungsdichtheitsklasse VI (FCI 70-2)
VAC	●	●	-	-	●	●	●	●	●	 Industrievakuum 10 ⁻³ mbar (FPM-Teller)
M31	●	●	●	●	●	●	●	●	●	Materialzusammensetzung Ventilkörper mit Zertifikatstyp 3.1
FB0	●	●	●	●	●	●	●	●	●	 Material nach EC 1935/2004 und FDA CFR 21
WSP	●	●	●	-	●	●	●	●	●	PTFE-Abstreifer (für gefiltertes / gereinigtes Medium)
WSF	●	●	●	-	●	●	●	●	-	FPM-Kolbendichtung
11B	●	-	●	-	-	●	●	●	●	 Handhilfsbetätigung • Ermöglicht Öffnen des Ventils im stromlosen Zustand • Nur für normal geschlossene Ventile (NC) (Anströmung von unten/oben gegen den Teller)
V10	●	●	●	-	● (NC)	●	(2)	(2)	(2)	 Optische Stellungsanzeige (2) • Optische Anzeige der geöffneten oder geschlossenen Position von NC-Ventilen mit 32-mm- oder 50-mm-Kunststoffantrieb • Gültig für NO- und doppelwirkende Ausführung mit 32-mm-Antrieb (2) Bei Kunststoffantrieben 32 mm und 50 mm (Standardausstattung bei Kunststoffantrieben 63 mm, 90 mm und 125 mm sowie bei allen Edelstahlantrieben)

● Lieferbar

- Nicht lieferbar

Auswahl der Steuerungsausführungen

(Weitere Informationen zu Steuerungsmöglichkeiten entnehmen Sie bitte den entsprechenden Katalogseiten.)

01537DE-2022/R01 Verfügbarkeit, Design und Spezifikationen können ohne Vorankündigung geändert werden. Alle Rechte vorbehalten.

Abmessungen mm (in.), Gewicht kg (lbs)

Konfigurator - CAD-Dateien



TYP 01

32-mm-Antrieb / Kunststoffantrieb

Anströmung:
bei Anschluss 2 von unten gegen den Ventilteller
bei Anschluss 1 von oben gegen den Ventilteller

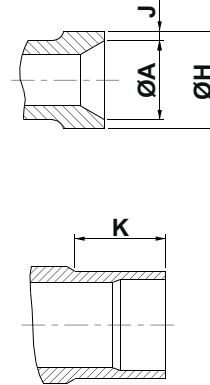
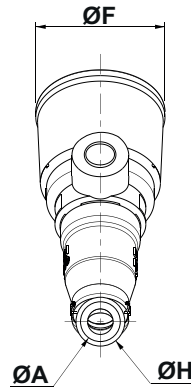
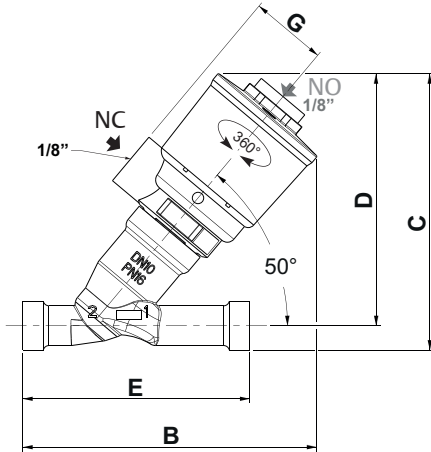

NC
Anströmung von unten gegen den Ventilteller bei 2

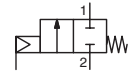

NO
Anströmung von unten gegen den Ventilteller bei 2

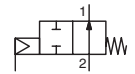

NC
Anströmung von oben gegen den Ventilteller bei 1

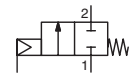

beidseitig betätigt

Anströmung von unten gegen den Ventilteller bei 2

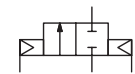

2 x 1/8"-Anschlüsse für Steuerung

Optische Anzeige (V10)
(NC/NO)

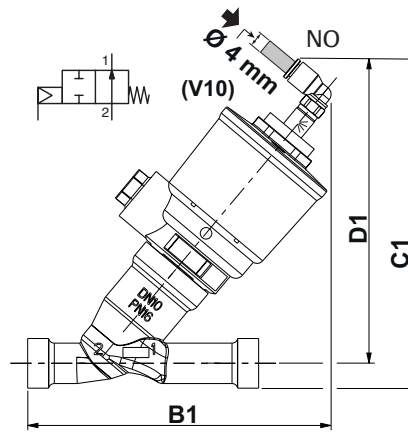
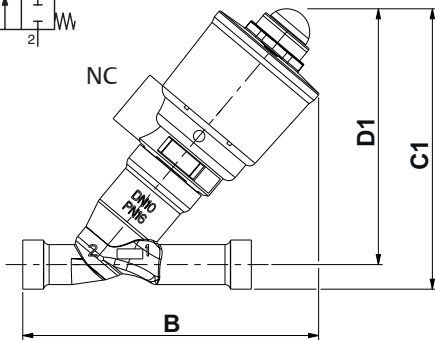
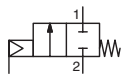

Typ	Ø (mm)	DN	Ø A		B		B1 (V10)		C		C1 (V10)				D					
			ISO	BPE	ISO	BPE	ISO	BPE	ISO	BPE	ISO		BPE		ISO	BPE				
			NC	NO	NC	NO	NC	NO	NC	NO	NC	NO	NC	NO	ISO	BPE				
01	32	10	mm	14	7,75	103,5	103,5	104,5	104,5	97,5	94,5	98,5	115	95,5	112	89	89			
			(in.)	0,551	0,305	4,075	4,075	4,114	4,114	3,839	3,720	3,878	4,528	3,760	4,409	3,504	3,504			
			mm	18,1	9,4	103	103,5	104	104,5	100,5	95,5	101,5	118	96,5	113	90	88,5			
			(in.)	0,713	0,370	4,055	4,075	4,094	4,114	3,957	3,760	3,996	4,646	3,799	4,449	3,543	3,484			
			mm	23,7	15,75	105	103	106	104	103,5	100	104,5	121	101	117,5	89,5	89,5			
			(in.)	0,933	0,620	4,134	4,055	4,173	4,094	4,075	3,937	4,114	4,764	3,976	4,626	3,524	3,524			
		15	15	20	D1 (V10)		E		Ø F	G	Ø H		J		K	Gewicht ⁽¹⁾				
					ISO	BPE	ISO	BPE			ISO	BPE	ISO	BPE						
					mm	90	106	90	106	80	80	46	27	17,2	9,53	1,6	0,89	8	0,3	kg
					(in.)	3,539	4,189	3,543	4,173	3,150	3,150	1,811	1,063	0,677	0,375	0,063	0,035	0,315	0,7	(lbs)
					mm	91	107	89,5	106	84	80	46	27	21,3	12,7	1,6	1,65	10	0,4	kg
					(in.)	3,577	4,226	3,524	4,173	3,307	3,150	1,811	1,063	0,839	0,500	0,063	0,065	0,394	0,9	(lbs)
mm	91	107	91	107	94	84	46	27	26,9	19,05	1,6	1,65	7	0,5	kg					
(in.)	3,585	4,213	3,583	4,213	3,701	3,307	1,811	1,063	1,059	0,750	0,063	0,065	0,276	1,1	(lbs)					

⁽¹⁾ Gewicht des Ventils ohne Pilotventil.
Angaben zu Pilotmagnetventilen siehe entsprechende Katalogseiten.

Abmessungen mm (in.), Gewicht kg (lbs)

Konfigurator - CAD-Dateien



TYP 01

32-mm-Antrieb / Edelstahltrieb

Anströmung:
bei Anschluss 2 von unten gegen den Ventilteller
bei Anschluss 1 von oben gegen den Ventilteller

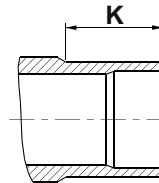
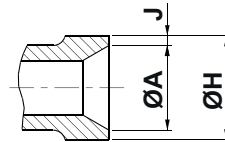
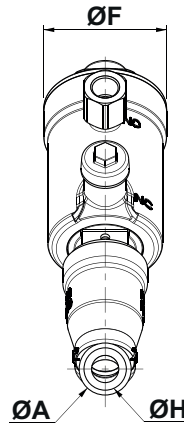
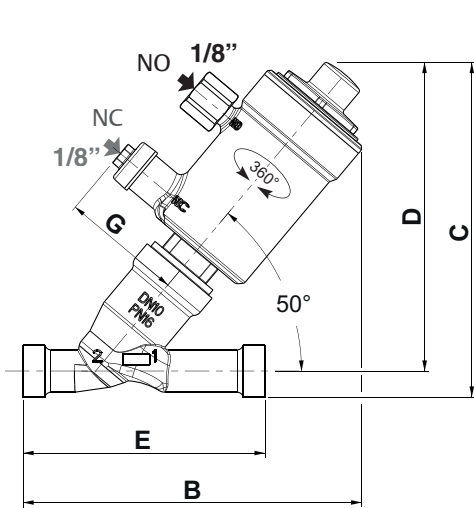

NC
Anströmung von unten
gegen den Ventilteller bei 2

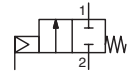

NO
Anströmung von unten
gegen den Ventilteller bei 2

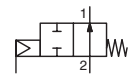

NC
Anströmung von oben
gegen den Ventilteller bei 1

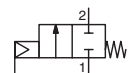

beidseitig betätigt

Anströmung von unten
gegen den Ventilteller bei 2

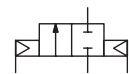

2 x 1/8"-Anschlüsse für Steuerung

Typ	Ø (mm)	DN	Ø A		B		C		D		Gewicht ⁽¹⁾		
			ISO	BPE	ISO	BPE	ISO	BPE	ISO	BPE			
01	32	10	mm	14	7,75	112	112	110,5	108	102	102		
			(in.)	0,551	0,305	4,409	4,409	4,350	4,252	4,016	4,016		
		15	mm	18,1	9,4	111,5	112	114	109	103	102		
			(in.)	0,713	0,370	4,390	4,409	4,488	4,291	4,055	4,016		
		20	mm	23,7	15,75	113	111,5	117	113	103	103		
			(in.)	0,933	0,620	4,449	4,390	4,606	4,449	4,055	4,055		
	32	10		E		Ø F	G	Ø H		J		K	
				ISO	BPE			ISO	BPE	ISO	BPE		
		mm	80	80	41	40	17,2	9,53	1,6	0,89	8	0,6	kg
		(in.)	3,150	3,150	1,614	1,575	0,677	0,375	0,063	0,035	0,315	1,3	(lbs)
		mm	84	80	41	40	21,3	12,7	1,6	1,65	10	0,6	kg
		(in.)	3,307	3,150	1,614	1,575	0,839	0,500	0,063	0,065	0,394	1,3	(lbs)
mm	94	84	41	40	26,9	19,05	1,6	1,65	7	0,7	kg		
(in.)	3,701	3,307	1,614	1,575	1,059	0,750	0,063	0,065	0,276	1,5	(lbs)		

⁽¹⁾ Gewicht des Ventils ohne Pilotventil.
Angaben zu Pilotmagnetventilen siehe entsprechende Katalogseiten.

Abmessungen mm (in.), Gewicht kg (lbs)



TYP 02

50-mm-Antrieb / Kunststoffantrieb

Anströmung:
bei Anschluss 2 von unten gegen den Ventilteller
bei Anschluss 1 von oben gegen den Ventilteller

Konfigurator - CAD-Dateien

NC
Anströmung von unten
gegen den Ventilteller bei 2

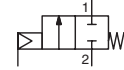

NC
Anströmung von oben
gegen den Ventilteller bei 1

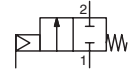

NO
Anströmung von unten
gegen den Ventilteller bei 2

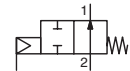

beidseitig betätigt

Anströmung von unten
gegen den Ventilteller bei 2

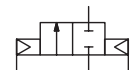

2 x 1/8"-Anschlüsse für Steuerung

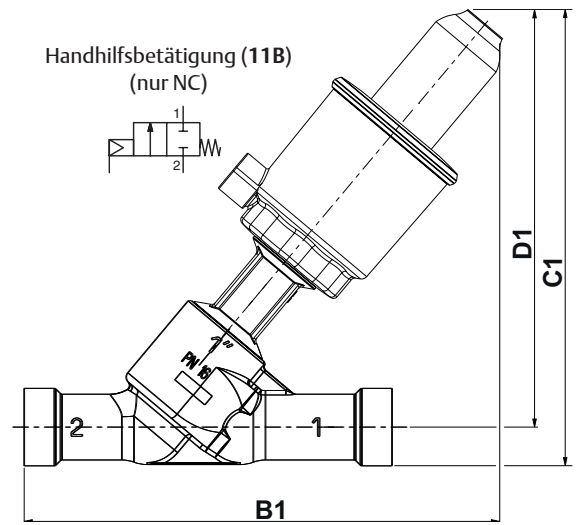
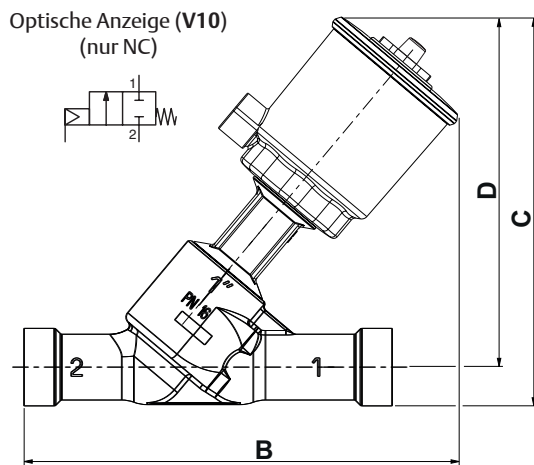
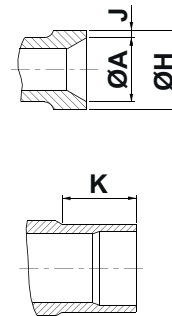
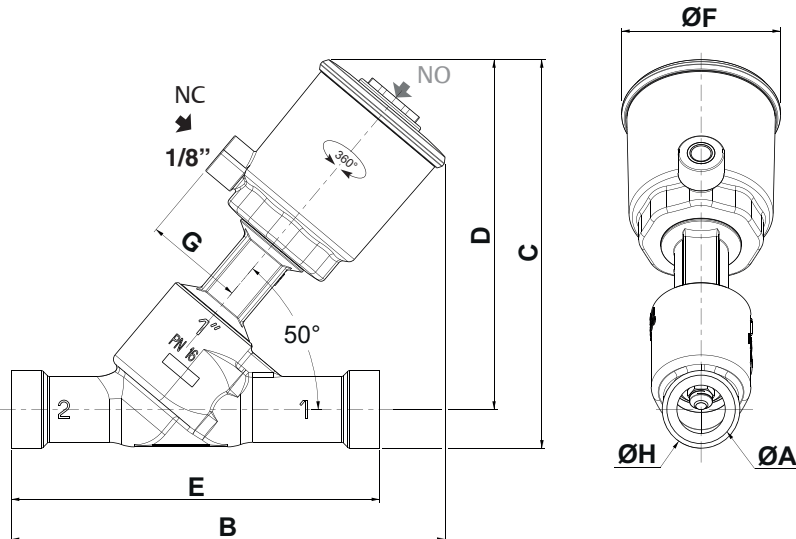

Typ	Ø (mm)	DN	Ø A				B	B1 (11B)	C				C1 (11B)				D	D1 (11B)		
			ISO	BPE	SMS	DIN			ISO	BPE	SMS	DIN	ISO	BPE	SMS	DIN				
02	50	15	mm	18,1	9,4	-	16	168,5	189	154	151	-	154	185	182	-	185	143,5	174,5	
			(in.)	0,713	0,370	-	0,630	6,634	7,441	6,063	5,945	-	6,063	7,283	7,165	-	7,283	5,650	6,870	
		20	mm	23,7	15,75	-	20	168,5	189	157,5	156,5	-	156,5	188,5	187,5	-	187,5	144	175	
			(in.)	0,933	0,620	-	0,787	6,634	7,441	6,201	6,161	-	6,161	7,421	7,382	-	7,382	5,669	6,890	
		25	mm	29,7	22,1	22,6	26	188,5	209	168,5	168,5	168,5	168,5	199,5	199,5	199,5	199,5	152	183	
			(in.)	1,169	0,870	0,890	1,024	7,421	8,228	6,634	6,634	6,634	6,634	7,854	7,854	7,854	7,854	5,984	7,205	
	50	15	E		Ø F		G	Ø H				J				K				Gewicht ⁽¹⁾
			ISO	BPE	SMS	DIN		ISO	BPE	SMS	DIN	ISO	BPE	SMS	DIN	BPE	SMS	DIN		
		mm	130	69	43	21,3	12,7	-	19	1,6	1,65	-	1,5	9	-	16	0,8	kg		
		(in.)	5,118	2,717	1,693	0,839	0,500	-	0,748	0,063	0,065	-	0,059	0,354	-	0,630	1,8	(lbs)		
		mm	150	69	43	26,9	19,05	-	23	1,6	1,65	-	1,5	14,5	-	16	1,1	kg		
		(in.)	5,906	2,717	1,693	1,059	0,750	-	0,906	0,063	0,065	-	0,059	0,571	-	0,630	2,4	(lbs)		
mm	160	69	43	33,7	25,4	25	29	2	1,65	1,2	1,5	16	16	-	1,3	kg				
(in.)	6,299	2,717	1,693	1,327	1,000	0,984	1,142	0,079	0,065	0,047	0,059	0,630	0,630	-	2,9	(lbs)				

⁽¹⁾ Gewicht des Ventils ohne Pilotventil.
Angaben zu Pilotmagnetventilen siehe entsprechende Katalogseiten.

Abmessungen mm (in.), Gewicht kg (lbs)

Konfigurator - CAD-Dateien



TYP 02
50-mm-Antrieb / Edelstahlantrieb
Anströmung:
bei Anschluss 2 von unten gegen den Ventilteller
bei Anschluss 1 von oben gegen den Ventilteller

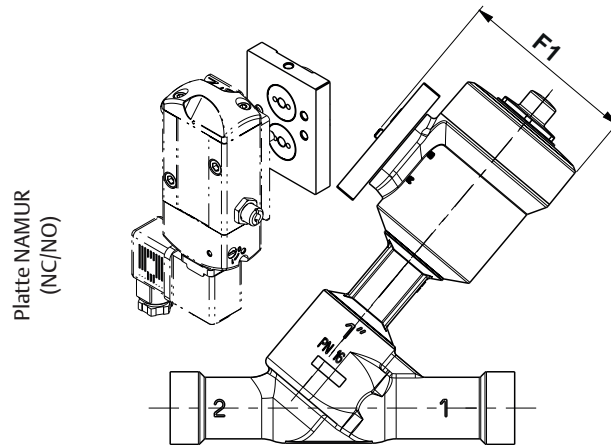
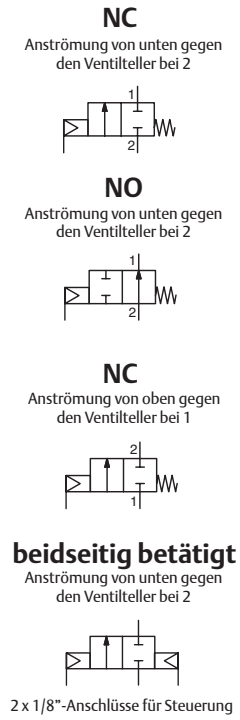
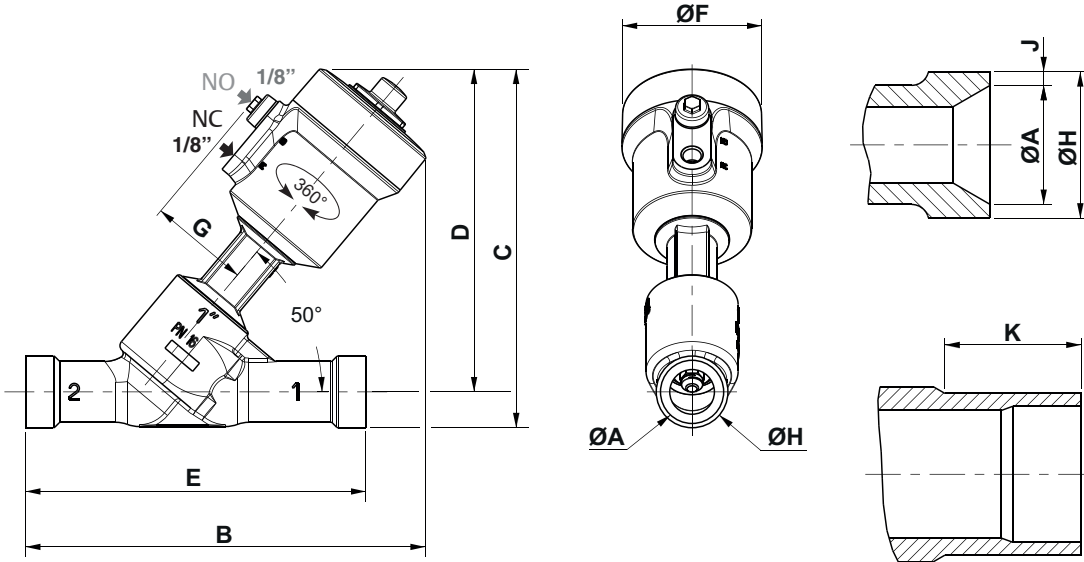

Typ	Ø (mm)	DN	Ø A				B	C				D	E	Ø F	F1 (NAMUR)				
			ISO	BPE	SMS	DIN		ISO	BPE	SMS	DIN								
02	50	15	mm	18,1	9,4	-	16	168	154	151	-	153,5	143,5	130	65,5	82			
			(in.)	0,713	0,370	-	0,630	6,614	6,063	5,945	-	6,043	5,650	5,118	2,579	3,228			
			mm	23,7	15,75	-	20	168,5	157	156,5	-	156,5	144	150	65,5	82			
		(in.)	0,933	0,620	-	0,787	6,634	6,181	6,161	-	6,161	5,669	5,906	2,579	3,228				
		25	mm	29,7	22,1	22,6	26	188	168,5	168	168	168	168	152	160	65,5	82		
			(in.)	1,169	0,870	0,890	1,024	7,402	6,634	6,614	6,614	6,614	5,984	6,299	2,579	3,228			
		15	20	25	mm	47	Ø H				J				K			Gewicht ⁽¹⁾	
							ISO	BPE	SMS	DIN	ISO	BPE	SMS	DIN	BPE	SMS	DIN		
					(in.)	1,850	0,839	0,500	-	0,748	0,063	0,065	-	0,059	0,354	-	0,630	2,9	kg
					(in.)	1,850	1,059	0,750	-	0,906	0,063	0,065	-	0,059	0,571	-	0,630	3,5	kg
					(in.)	1,850	1,327	1,000	0,984	1,142	0,079	0,065	0,047	0,059	0,630	0,630	-	3,7	(lbs)

⁽¹⁾ Gewicht des Ventils ohne Pilotventil.
Angaben zu Pilotmagnetventilen siehe entsprechende Katalogseiten.

01537DE-2022/R01
Verfügbarkeit, Design und Spezifikationen können ohne Vorankündigung geändert werden. Alle Rechte vorbehalten.

Abmessungen mm (in.), Gewicht kg (lbs)

Konfigurator - CAD-Dateien



TYP 03

63-mm-Antrieb / Kunststoffantrieb

Anströmung:
bei Anschluss 2 von unten gegen den Ventilteller
bei Anschluss 1 von oben gegen den Ventilteller

NC

Anströmung von unten gegen den Ventilteller bei 2

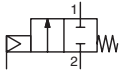

NO

Anströmung von unten gegen den Ventilteller bei 2

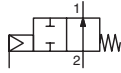

NC

Anströmung von oben gegen den Ventilteller bei 1

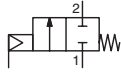

beidseitig betätigt

Anströmung von unten gegen den Ventilteller bei 2

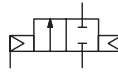

2 x 1/8"-Anschlüsse für Steuerung

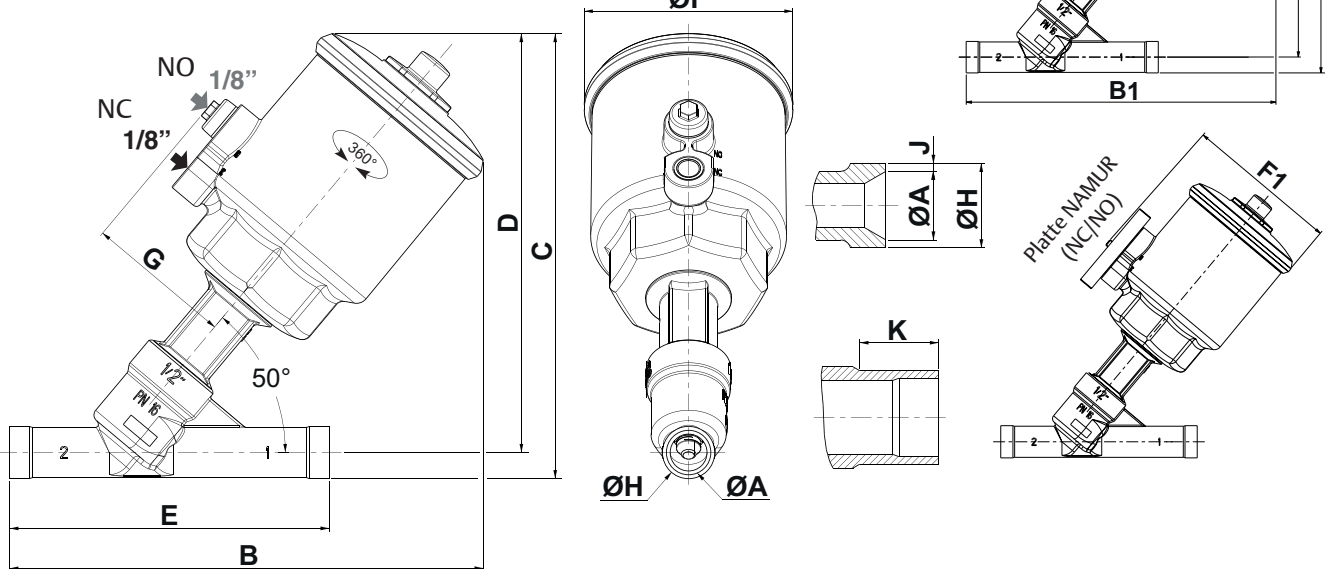

Typ	DN	Ø (mm)	Ø A				B	B1 (11B)	C				C1 (11B)				D	D1 (11B)	E	
			ISO	BPE	SMS	DIN			ISO	BPE	SMS	DIN	ISO	BPE	SMS	DIN				
03	63	15	mm	18,1	9,4	-	16	193	210,5	181	178,5	-	181	209,5	207	-	209,5	170,5	199	130
		(in.)	0,713	0,370	-	0,630	7,598	8,287	7,126	7,028	-	7,126	8,248	8,150	-	8,248	6,713	7,835	5,118	
		20	mm	23,7	15,75	-	20	193	210,5	184,5	184	-	184	213	212,5	-	212,5	171	199,5	150
		(in.)	0,933	0,620	-	0,787	7,598	8,287	7,264	7,244	-	7,244	8,386	8,366	-	8,366	6,732	7,854	5,906	
		25	mm	29,7	22,1	22,6	26	213	230,5	196	196	196	196	224,5	224,5	-	224,5	179	207,5	160
		(in.)	1,169	0,870	0,890	1,024	8,386	9,075	7,717	7,717	7,717	7,717	8,839	8,839	-	8,839	7,047	8,169	6,299	
	32	mm	38,4	-	31,3	32	235	252,5	212,5	-	210,5	210,5	241	-	239	239	191	219,5	180	
	(in.)	1,512	-	1,232	1,260	9,252	9,941	8,366	-	8,287	8,287	9,488	-	9,409	9,409	7,520	8,642	7,087		
	40	mm	44,3	35	35,6	38	237	254,5	217,5	217,5	217,5	217,5	246	246	246	246	192,5	221	200	
	(in.)	1,744	1,370	1,402	1,496	9,331	10,02	8,563	8,563	8,563	8,563	9,685	9,685	9,685	9,685	7,579	8,701	7,874		
	50	mm	56,3	47,5	48,6	50	268	285,5	229,5	229,5	229,5	229,5	258	258	258	258	199	227,5	230	
	(in.)	2,217	1,870	1,913	1,969	10,551	11,24	9,035	9,035	9,035	9,035	10,157	10,157	10,157	10,157	7,835	8,957	9,055		
03	63	15	mm	Ø F	F1 (NAMUR)	G	Ø H				Ø J				K				Gewicht ⁽¹⁾	
			(in.)	85	104	59,5	21,3	12,7	-	19	1,6	1,65	-	1,5	-	9	-	16		1,0
		20	mm	85	104	59,5	26,9	19,05	-	23	1,6	1,65	-	1,5	-	14,5	-	16	1,3	kg
			(in.)	3,346	4,094	2,343	1,059	0,750	-	0,906	0,063	0,065	-	0,059	-	0,571	-	0,630	2,9	(lbs)
		25	mm	85	104	59,5	33,7	25,4	25	29	2	1,65	1,2	1,5	-	16	16	-	1,5	kg
			(in.)	3,346	4,094	2,343	1,327	1,000	0,984	1,142	0,079	0,065	0,047	0,059	-	0,630	0,630	-	3,3	(lbs)
		32	mm	85	104	59,5	42,4	-	33,7	35	2	-	1,2	1,5	-	-	8	16	2,0	kg
			(in.)	3,346	4,094	2,343	1,669	-	1,327	1,378	0,079	-	0,047	0,059	-	-	0,315	0,630	4,4	(lbs)
		40	mm	85	104	59,5	48,3	38,1	38	41	2	1,65	1,2	1,5	8	8	7	16	2,9	kg
			(in.)	3,346	4,094	2,343	1,902	1,500	1,496	1,614	0,079	0,065	0,047	0,059	0,315	0,315	0,276	0,630	6,4	(lbs)
		50	mm	85	104	59,5	60,3	50,8	51	53	2	1,65	1,2	1,5	-	7	7	16	3,7	kg
			(in.)	3,346	4,094	2,343	2,374	2,000	2,008	2,087	0,079	0,065	0,047	0,059	-	0,276	0,276	0,630	8,2	(lbs)

⁽¹⁾ Gewicht des Ventils ohne Pilotventil.
Angaben zu Pilotmagnetventilen siehe entsprechende Katalogseiten.

01537DE-2022/RO1
Verfügbarkeit, Design und Spezifikationen können ohne Vorankündigung geändert werden. Alle Rechte vorbehalten.

01537GB-2021/RO1
Verfügbarkeit, Design und Spezifikationen können ohne Vorankündigung geändert werden. Alle Rechte vorbehalten.

Abmessungen mm (in.), Gewicht kg (lbs)



TYP 03
63-mm-Antrieb / Edelstahlantrieb
 Anströmung:
 bei Anschluss 2 von unten gegen den Ventilteller
 bei Anschluss 1 von oben gegen den Ventilteller

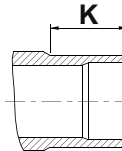
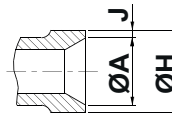
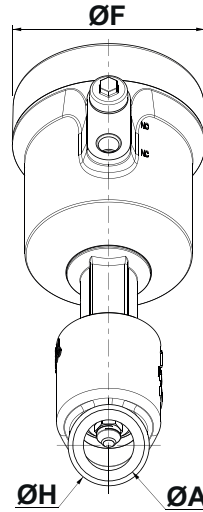
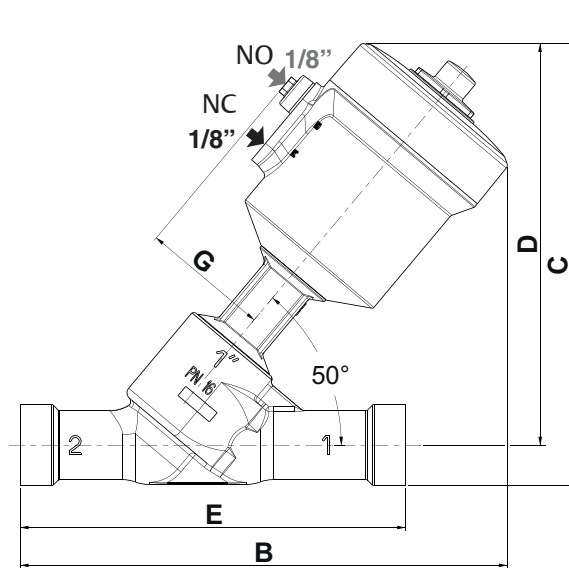

Konfigurator - CAD-Dateien

NC
 Anströmung von unten
 gegen den Ventilteller bei 2

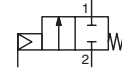

NC
 Anströmung von oben
 gegen den Ventilteller bei 1

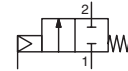

NO
 Anströmung von unten
 gegen den Ventilteller bei 2

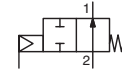

beidseitig betätigt
 Anströmung von unten
 gegen den Ventilteller bei 2

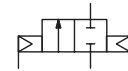

2 x 1/8"-Anschlüsse
 für Steuerung

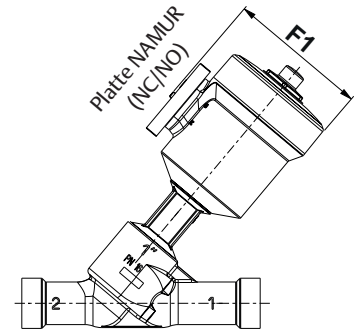

Typ	Ø (mm)	DN	Ø A				B	C				D	E	Ø F	F1 (NAMUR)	G				
			ISO	BPE	SMS	DIN		ISO	BPE	SMS	DIN									
03	63	15	mm	18,1	9,4	-	16	182	169	166	-	168,5	158,5	130	79,5	95	53			
			(in.)	0,713	0,370	-	0,630	7,165	6,654	6,535	-	6,634	6,240	5,118	3,130	3,740	2,087			
		20	mm	23,7	15,75	-	20	182,5	172	171,5	-	171,5	159	150	79,5	95	53			
			(in.)	0,933	0,620	-	0,787	7,185	6,772	6,752	-	6,752	6,260	5,906	3,130	3,740	2,087			
		25	mm	29,7	22,1	22,6	26	202,5	183,5	183	183	183	167	160	79,5	95	53			
			(in.)	1,169	0,870	0,890	1,024	7,972	7,224	7,205	7,205	7,205	6,575	6,299	3,130	3,740	2,087			
		32	mm	38,4	-	31,3	32	224,5	199,5	-	198	198	178,5	180	79,5	95	53			
			(in.)	1,512	-	1,232	1,260	8,839	7,854	-	7,795	7,795	7,028	7,087	3,130	3,740	2,087			
		40	mm	44,3	35	35,6	38	226,5	205,5	-	205,5	205,5	180,5	200	79,5	95	53			
			(in.)	1,744	1,370	1,402	1,496	8,917	8,091	-	8,091	8,091	7,106	7,874	3,130	3,740	2,087			
		50	mm	56,3	47,5	48,6	50	257,5	217	217	217	217	187	230	79,5	95	53			
			(in.)	2,217	1,870	1,913	1,969	10,138	8,543	8,543	8,543	8,543	7,362	9,055	3,130	3,740	2,087			
					Ø H				J				K				Gewicht ⁽¹⁾			
					ISO	BPE	SMS	DIN	ISO	BPE	SMS	DIN	ISO	BPE	SMS	DIN				
					15	mm	21,3	12,7	-	19	1,6	1,65	-	1,5	-	9	-	16	1,8	kg
						(in.)	0,839	0,500	-	0,748	0,063	0,065	-	0,059	-	0,354	-	0,630	4,0	(lbs)
					20	mm	26,9	19,05	-	23	1,6	1,65	-	1,5	-	14,5	-	16	2,1	kg
						(in.)	1,059	0,750	-	0,906	0,063	0,065	-	0,059	-	0,571	-	0,630	4,6	(lbs)
					25	mm	33,7	25,4	25	29	2	1,65	1,2	1,5	-	16	16	-	2,2	kg
						(in.)	1,327	1,000	0,984	1,142	0,079	0,065	0,047	0,059	-	0,630	0,630	-	4,9	(lbs)
					32	mm	42,4	-	33,7	35	2	-	1	2	-	-	8	16	2,7	kg
(in.)	1,669					-	1,327	1,378	0,079	-	0,047	0,059	-	-	0,315	0,630	6,0	(lbs)		
40	mm				48,3	-	38	41	2	-	1	2	8	-	7	16	3,6	kg		
	(in.)				1,902	-	1,496	1,614	0,079	-	0,047	0,059	0,315	-	0,276	0,630	7,9	(lbs)		
50	mm				60,3	50,8	51	53	2	1,65	1,2	1,5	-	7	7	16	4,4	kg		
	(in.)				2,374	2,000	2,008	2,087	0,079	0,065	0,047	0,059	-	0,276	0,276	0,630	9,7	(lbs)		

⁽¹⁾ Gewicht des Ventils ohne Pilotventil.
 Angaben zu Pilotmagnetventilen siehe entsprechende Katalogseiten.

Abmessungen mm (in.), Gewicht kg (lbs)

Konfigurator - CAD-Dateien



TYP 04
90-mm-Antrieb / Kunststoffantrieb
Anströmung:
bei Anschluss 2 von unten gegen den Ventilteller
bei Anschluss 1 von oben gegen den Ventilteller

NC

Anströmung von unten gegen den Ventilteller bei 2

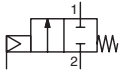

NO

Anströmung von unten gegen den Ventilteller bei 2

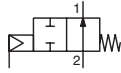

NC

Anströmung von oben gegen den Ventilteller bei 1

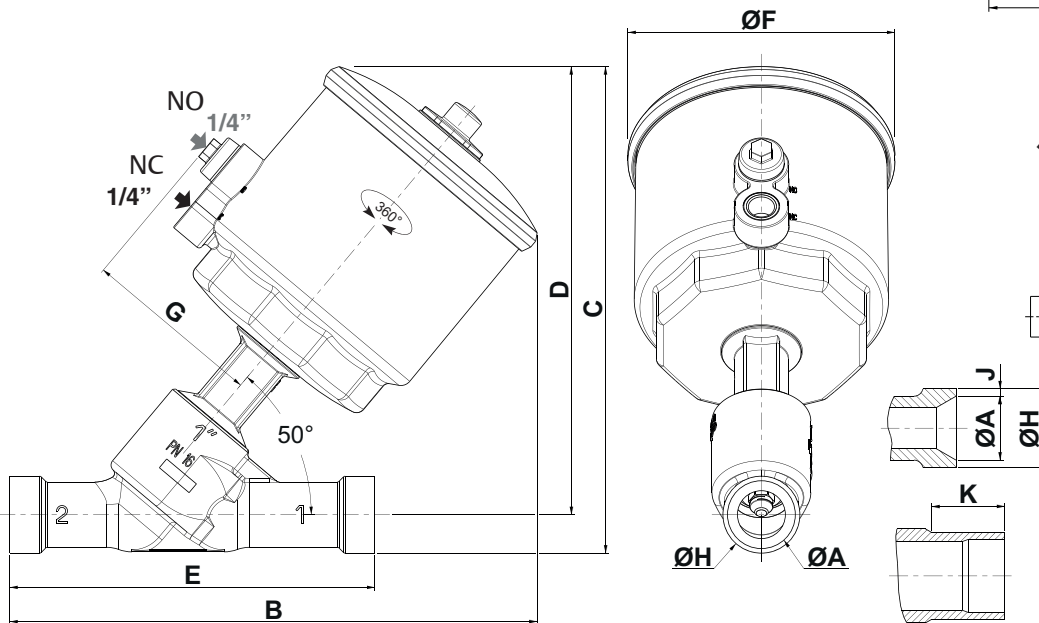
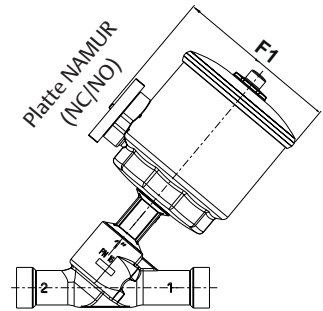
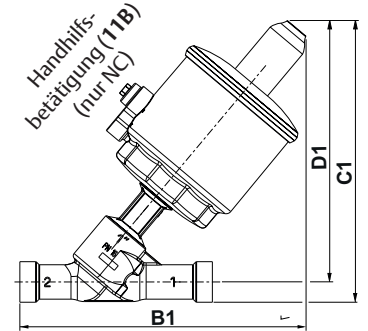
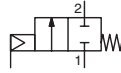

Typ	DN	Ø A				B	B1 (11B)	C				C1 (11B)				D	D1 (11B)	E		
		ISO	BPE	SMS	DIN			ISO	BPE	SMS	DIN	ISO	BPE	SMS	DIN					
04 90	25	mm	29,7	22,1	22,6	26	231	237,5	213	212,5	212,5	212,5	233	232,5	232,5	232,5	196,5	216,5	160	
		(in.)	1,169	0,870	0,890	1,024	9,094	9,350	8,386	8,366	8,366	8,366	9,173	9,154	9,154	9,154	7,736	8,524	6,299	
	32	mm	38,4	-	31,3	32	253,5	260	229	-	228	228	249	-	248	248	208	228	180	
		(in.)	1,512	-	1,232	1,260	9,980	10,236	9,016	-	8,976	8,976	9,803	-	9,764	9,764	8,189	8,976	7,087	
	40	mm	44,3	34,8	35,6	38	255,5	262	235	235	235	235	255	255	255	255	210	230	200	
		(in.)	1,744	1,370	1,402	1,496	10,059	10,315	9,252	9,252	9,252	9,252	10,039	10,039	10,039	10,039	8,268	9,055	7,874	
	50	mm	56,3	47,5	48,6	50	286,5	293	246,5	246,5	246,5	246,5	266,5	266,5	266,5	266,5	216,5	236,5	230	
		(in.)	2,217	1,870	1,913	1,969	11,280	11,535	9,705	9,705	9,705	9,705	10,492	10,492	10,492	10,492	8,524	9,311	9,055	
	65	mm	72,1	-	-	-	326,5	333	268,5	-	-	-	288,5	-	-	-	229,5	249,5	290	
		(in.)	2,839	-	-	-	12,854	13,110	10,571	-	-	-	11,358	-	-	-	9,035	9,823	11,417	
	04 90	25	mm	117	137	78,5	33,7	25,4	25	29	2	1,65	1,2	1,5	-	16	16	-	2,1	kg
			(in.)	4,606	5,394	3,091	1,327	1,000	0,984	1,142	0,079	0,065	0,047	0,059	-	0,630	0,630	-	4,6	(lbs)
32		mm	117	137	78,5	42,4	-	33,7	35	2	-	1	2	-	8	16	2,6	kg		
		(in.)	4,606	5,394	3,091	1,669	-	1,327	1,378	0,079	-	0,047	0,059	-	0,315	0,630	5,7	(lbs)		
40		mm	117	137	78,5	48,3	38,1	38	41	2	2	1	2	8	8	7	16	3,5	kg	
		(in.)	4,606	5,394	3,091	1,902	1,500	1,496	1,614	0,079	0,065	0,047	0,059	0,315	0,315	0,276	0,630	7,7	(lbs)	
50		mm	117	137	78,5	60,3	50,8	51	53	2	1,65	1,2	1,5	-	7	7	16	4,3	kg	
		(in.)	4,606	5,394	3,091	2,374	2,000	2,008	2,087	0,079	0,065	0,047	0,059	-	0,276	0,276	0,630	9,5	(lbs)	
65		mm	117	137	78,5	76,1	-	-	-	2	-	-	-	9,5	-	-	-	6,4	kg	
		(in.)	4,606	5,394	3,091	2,996	-	-	-	0,079	-	-	-	0,374	-	-	-	14,1	(lbs)	

⁽¹⁾ Gewicht des Ventils ohne Pilotventil.
Angaben zu Pilotmagnetventilen siehe entsprechende Katalogseiten.

01537DE-2022/R01
Verfügbarkeit, Design und Spezifikationen können ohne Vorankündigung geändert werden. Alle Rechte vorbehalten.

Abmessungen mm (in.), Gewicht kg (lbs)



TYP 04
90-mm-Antrieb / Edelstahlantrieb
 Anströmung:
 bei Anschluss 2 von unten gegen den Ventilteller
 bei Anschluss 1 von oben gegen den Ventilteller

Konfigurator - CAD-Dateien

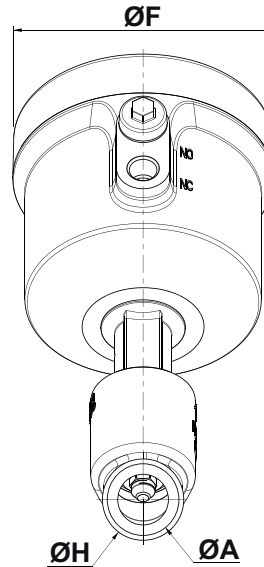
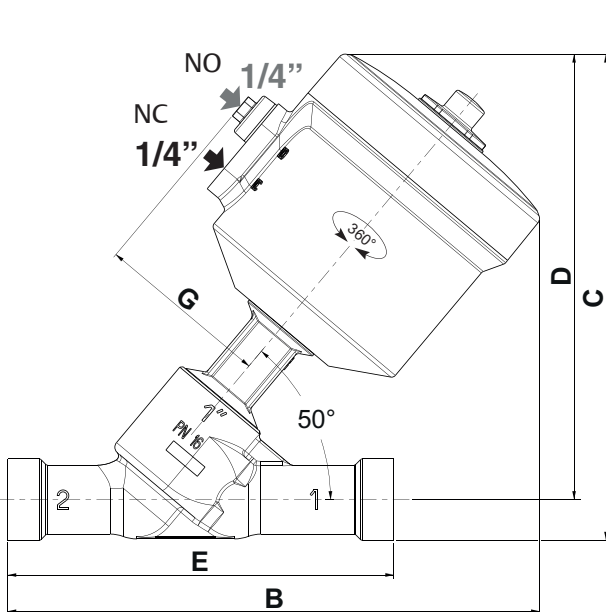
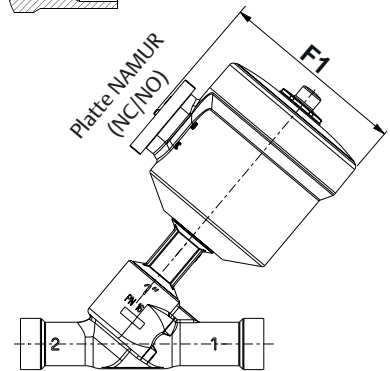
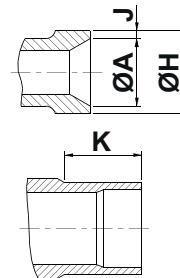
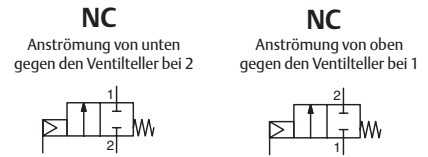

Typ	Ø (mm)	DN	Ø A				B	C				D	E	Ø F	F1 (NAMUR)	G	
			ISO	BPE	SMS	DIN		ISO	BPE	SMS	DIN						
04	90	25	mm	29,7	22,1	22,6	26	220,5	201,5	201	201	201	185	160	108	126	72
			(in.)	1,169	0,870	0,890	1,024	8,681	7,933	7,913	7,913	7,913	7,283	6,299	4,252	4,961	2,835
		32	mm	38,4	-	31,3	32	243	217,5	-	216	216	196,5	180	108	126	72
			(in.)	1,512	-	1,232	1,260	9,567	8,563	-	8,504	8,504	7,736	7,087	4,252	4,961	2,835
		40	mm	44,3	34,8	35,6	38	245	223,5	223,5	223,5	223,5	198,5	200	108	126	72
			(in.)	1,744	1,370	1,402	1,496	9,646	8,799	8,799	8,799	8,799	7,815	7,874	4,252	4,961	2,835
		50	mm	56,3	47,5	48,6	50	276	235	235	235	235	205	230	108	126	72
			(in.)	2,217	1,870	1,913	1,969	10,866	9,252	9,252	9,252	9,252	8,071	9,055	4,252	4,961	2,835
		65	mm	72,1	-	-	-	316	257	-	-	-	218	290	108	126	72
			(in.)	2,839	-	-	-	12,441	10,118	-	-	-	8,583	11,417	4,252	4,961	2,835
					Ø H				J				K				Gewicht ⁽¹⁾
					ISO	BPE	SMS	DIN	ISO	BPE	SMS	DIN	ISO	BPE	SMS	DIN	
25	mm	mm	33,7	25,4	25	29	2	1,65	1,2	1,5	-	16	16	-	3,3	kg	
		(in.)	1,327	1,000	0,984	1,142	0,079	0,065	0,047	0,059	-	0,630	0,630	-	7,3	(lbs)	
32	mm	mm	42,4	-	33,7	35	2	-	1	2	-	-	8	16	3,7	kg	
		(in.)	1,669	-	1,327	1,378	0,079	-	0,047	0,059	-	-	0,315	0,630	8,2	(lbs)	
40	mm	mm	48,3	38,1	38	41	2	2	1	2	8	8	7	16	4,7	kg	
		(in.)	1,902	1,500	1,496	1,614	0,079	0,065	0,047	0,059	0,315	0,315	0,276	0,630	10,4	(lbs)	
50	mm	mm	60,3	50,8	51	53	2	1,65	1,2	1,5	-	7	7	16	5,4	kg	
		(in.)	2,374	2,000	2,008	2,087	0,079	0,065	0,047	0,059	-	0,276	0,276	0,630	11,9	(lbs)	
65	mm	mm	76,1	-	-	-	2	-	-	-	9,5	-	-	-	7,5	kg	
		(in.)	2,996	-	-	-	0,079	-	-	-	0,374	-	-	-	16,5	(lbs)	

⁽¹⁾ Gewicht des Ventils ohne Pilotventil.
 Angaben zu Pilotmagnetventilen siehe entsprechende Katalogseiten.

ASCO™ Schrägsitz-Pneumatikventile

Abmessungen mm (in.), Gewicht kg (lbs)



TYP 05
125-mm-Antrieb / Kunststoffantrieb
Anströmung:
bei Anschluss 2 von unten gegen den Ventilteller

Konfigurator - CAD-Dateien

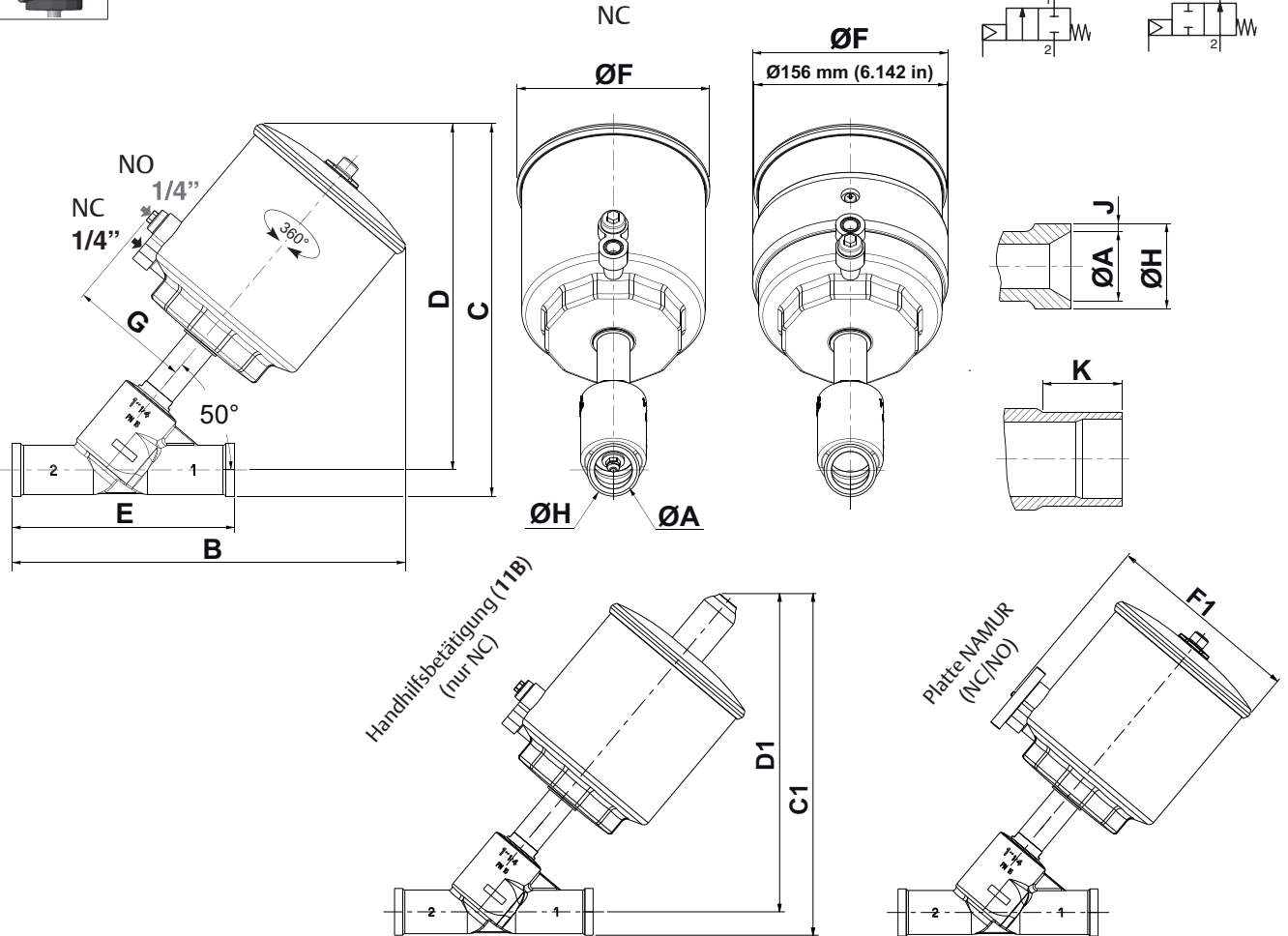

Typ	DN Ø (mm)	Ø A				B	C				C1 (11 B)				D	D1 (11B)	E	Ø F		
		ISO	BPE	SMS	DIN		ISO	BPE	SMS	DIN	ISO	BPE	SMS	DIN				NC	NO	
		05 125	32	mm	38,4	-	31,3	32	318	301	-	299,5	299,5	309,5	-	308	308	279,5	288	180
(in.)	1,512			-	1,232	1,260	12,520	11,850	-	11,791	11,791	12,185	-	12,126	12,126	11,004	11,339	7,087	6,142	6,220
40	mm		44,3	34,8	35,6	38	321	308	308	308	308	316,5	317	317	283	291,5	200	156	158	
	(in.)		1,744	1,370	1,402	1,496	12,638	12,126	12,126	12,126	12,126	12,461	12,461	12,461	11,142	11,476	7,874	6,142	6,220	
50	mm		56,3	47,5	48,6	50	353,5	321,5	321,5	321,5	321,5	330	330	330	330	291	299,5	230	156	158
	(in.)		2,217	1,870	1,913	1,969	13,917	12,657	12,657	12,657	12,657	12,992	12,992	12,992	11,457	11,791	9,055	6,142	6,220	
65	mm		72,1	-	-	-	396	346,5	-	-	-	355	-	-	-	307,5	316	290	156	158
	(in.)		2,839	-	-	-	15,591	13,642	-	-	-	13,976	-	-	-	12,106	12,441	11,417	6,142	6,220
05 125	32		mm	F1 (NAMUR)	G	Ø H				J				K				Gewicht (¹⁾)		
						ISO	BPE	SMS	DIN	ISO	BPE	SMS	DIN	ISO	BPE	SMS	DIN			
	32		mm	175	97	42,4	-	33,7	35	2	-	1	2	-	-	8	16	5,6	kg	
			(in.)	6,890	3,819	1,669	-	1,327	1,378	0,079	-	0,047	0,059	-	-	0,315	0,630	12,3	(lbs)	
	40	mm	175	97	48,3	38,1	38	41	2	2	1	2	8	8	7	16	6,7	kg		
		(in.)	6,890	3,819	1,902	1,500	1,496	1,614	0,079	0,065	0,047	0,059	0,315	0,315	0,276	0,630	14,8	(lbs)		
	50	mm	175	97	60,3	50,8	51	53	2	1,65	1,2	1,5	-	7	7	16	7,6	kg		
		(in.)	6,890	3,819	2,374	2,000	2,008	2,087	0,079	0,065	0,047	0,059	-	0,276	0,276	0,630	16,8	(lbs)		
	65	mm	175	97	76,1	-	-	-	2	-	-	-	9,5	-	-	-	9,9	kg		
		(in.)	6,890	3,819	2,996	-	-	-	0,079	-	-	-	0,374	-	-	-	21,8	(lbs)		

⁽¹⁾ Gewicht des Ventils ohne Pilotventil.
Angaben zu Pilotmagnetventilen siehe entsprechende Katalogseiten.

01537DE-2022/RO1
Verfügbarkeit, Design und Spezifikationen können ohne Vorankündigung geändert werden. Alle Rechte vorbehalten.