

## Introduction

Ce guide d'installation fournit des instructions pour l'installation, la mise en route et le réglage. Pour recevoir une copie du manuel d'instructions, contacter le bureau de vente ou agent commercial Fisher local ou consulter une copie sur [www.FISHERregulators.com](http://www.FISHERregulators.com). Pour de plus amples informations, s'adresser à :

Manuel d'instructions de la série de types 6365 et 6358, formulaire 5499, D102692X012.

## Catégorie P.E.D.

Ce produit peut être utilisé comme accessoire de sécurité avec les équipements pressurisés appartenant aux catégories suivantes de la Directive sur les équipements pressurisés 97/23/EC. Il peut aussi être utilisé indépendamment de la Directive sur les équipements pressurisés, en utilisant de bons principes techniques, conformément au tableau ci-dessous.

DIMENSION DU PRODUIT	CATÉGORIES	TYPE DE LIQUIDE
Type 6365 DN 6 (1/4 inch)	SEP	1
Type 6358 DN 6 (1/4 inch)	SEP	

## Spécifications

### Description des pilotes

**Type 6365** : Plage de pression de réglage de 35 mbar à 0,14 bar (14-inches w.c. à 2 psig). Ce pilote possède en standard une restriction permettant un gain important.

**Type 6358** : Plage de pression de réglage de 0,21 à 8,6 bar (3 à 125 psig) en deux plages. Ce pilote possède un bouchon permettant d'obstruer la restriction.

**Type 6358B** : Plage de pression de réglage de 0,21 à 8,6 bar (3 à 125 psig) en cinq plages. Ce pilote est disponible avec une restriction permettant un gain faible, moyen ou élevé.

**Type 6358EB** : Plage de pression de réglage de 5,2 à 24,1 bar (75 à 350 psig) en trois plages. Ce pilote est disponible avec une restriction permettant un gain faible ou élevé.

**Type 6358EBH** : Plage de pression de réglage de 17,2 à 41,4 bar (250 à 600 psig) en deux plages. Ce pilote est disponible avec une restriction permettant un gain faible ou élevé.

### Pression maximale à l'entrée (pression de réglage plus une légère augmentation de celle-ci)<sup>(1)</sup>

Dépend de la pression d'entrée maximale pour la soupape de sûreté complète, conformément aux spécifications du manuel d'instructions de la soupape principale en question.

### Plages de pression de réglage des pilotes<sup>(1)</sup>

**Type 6365** : 35 mbar à 0,14 bar (14-inches w.c. à 2 psig)  
**Type 6358** : 0,21 à 2,8 bar (3 à 40 psig), 0,21 à 8,6 bar (3 à 125 psig)

**Type 6358B** : 0,34 à 1,24 bar (5 à 18 psig), 0,69 à 2,1 bar (10 à 30 psig), 0,21 à 2,8 bar (3 à 40 psig), 2,8 à 4,1 bar (30 à 60 psig), 0,21 à 8,6 bar (3 à 125 psig)

**Type 6358EB** : 5,2 à 9,7 bar (75 à 140 psig), 9,0 à 13,8 bar (130 à 200 psig), 12,4 à 24,2 bar (180 à 350 psig)

**Type 6358EBH** : 17,3 à 31,1 bar (250 à 450 psig), 27,6 à 41,4 bar (400 à 600 psig)

1. Les limites de pression/température qui figurent dans ce guide d'installation et les limites des normes ou codes applicables ne doivent pas être dépassées.

## Pression de l'essai de surcharge

Toutes les parties soumises à la pression ont été testées et éprouvées selon la Directive 97/23/EC - Annexe 1, Section 7.4

## Température admissible<sup>(1)</sup>

-29 à 66 °C (-20 à 150 °F)

## Raccordements

Taraudé NPT DN 6 (1/4 pouce)

## Installation

### AVERTISSEMENT

**Un détendeur doit être installé ou réparé uniquement par du personnel qualifié. Les détendeurs doivent être installés, utilisés et entretenus conformément aux codes et réglementations internationaux applicables et aux instructions de Fisher.**

**Si le détendeur évacue du liquide ou si une fuite apparaît dans le circuit, cela indique qu'une réparation est nécessaire. Si le détendeur n'est pas mis immédiatement hors service, cela pourra donner lieu à une situation dangereuse.**

**Des blessures, des dégâts matériels ou des écoulements dus à une fuite de liquide ou à l'éclatement de pièces sous pression peuvent survenir si ce détendeur est surpressurisé ou est installé à un endroit où les conditions d'utilisation pourraient dépasser les limites données dans la section « Spécifications » ou à un endroit où les conditions dépassent les valeurs nominales des tuyaux ou des raccords de tuyaux adjacents.**

**Pour éviter de tels blessures ou dégâts, fournir des systèmes de décompression ou de limitation de pression (tel que cela est requis par le code, la réglementation ou la norme appropriée) pour éviter que les conditions d'utilisation ne dépassent les limites.**

**De plus, tout dommage physique du détendeur pourrait donner lieu à des blessures ou à des dégâts matériels occasionnés par une fuite de liquide. Pour éviter de tels blessures et dégâts, installer le détendeur en lieu sûr.**

Nettoyer toutes les conduites avant l'installation du détendeur et vérifier que le détendeur n'a pas été endommagé et n'a pas recueilli de matières étrangères lors du transport. Pour les corps NPT, appliquer de la pâte à joint sur le filetage mâle des tuyaux. Pour les corps à brides, utiliser des joints convenables, ainsi que des tuyaux et méthodes de boulonnage approuvés. Installer le détendeur dans la position souhaitée, sauf mention contraire, mais veiller à ce que l'écoulement dans le corps suive la direction indiquée par la flèche représentée sur le corps.

### Remarque

Il est important que le détendeur soit installé de manière à ce que l'évent du carter de ressort ne soit à aucun moment obstrué. Pour des installations à l'extérieur, le détendeur doit être situé à l'écart de la circulation routière et placé de manière à ce que l'eau, la glace et les autres matières étrangères ne puissent pas entrer dans le logement de ressort par l'évent. Éviter de placer le détendeur en dessous d'égouts de toit ou de descentes d'eaux de pluie, et veiller à ce qu'il soit au-dessus du niveau d'enneigement probable.



# Types 6365 et Série 6358

## Protection contre la surpression

Les limites de pression recommandées sont estampillées sur la plaque signalétique du détendeur. Un type quelconque de protection contre la surpression est nécessaire si la pression d'alimentation effective dépasse la valeur nominale de la pression de sortie maximale en fonctionnement. Une protection contre la surpression doit également être fournie si la pression d'alimentation du détendeur est supérieure à la pression maximum permise par l'équipement en aval.

Un fonctionnement du détendeur en dessous des limites de pression maximum n'exclut pas la possibilité de dommages provenant de sources externes ou de débris dans la conduite. Le détendeur doit être inspecté pour vérifier qu'il n'est pas endommagé après toute condition de surpression.

## Mise en route

Le détendeur est réglé en usine approximativement à la moitié de la plage du ressort pour la pression requise, donc un ajustement initial pourra être nécessaire pour donner les résultats escomptés. Une fois l'installation correctement réalisée et les soupapes de sûreté correctement réglées, ouvrir lentement les vannes d'arrêt en amont et en aval.

## Réglage

Pour changer la pression de sortie, retirer le capuchon de fermeture ou desserrer le contre-écrou et tourner la vis de réglage dans le sens des aiguilles d'une montre pour augmenter la pression de sortie ou dans le sens inverse des aiguilles d'une montre pour diminuer la pression. Contrôler la pression de sortie à l'aide d'un manomètre au cours du réglage. Remettre en place le capuchon de fermeture ou serrer le contre-écrou pour maintenir le réglage désiré.

## Mise hors service (Arrêt)



**Pour éviter toute blessure résultant d'une soudaine libération de pression, isoler le détendeur de toute pression avant d'en entreprendre le démontage.**

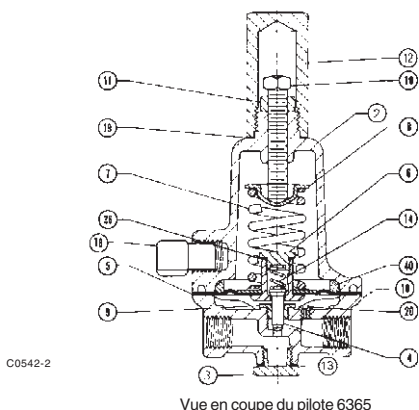

Figure 1. Pilote type 6365

## Nomenclature

### Pilote de la série 6358

#### Repère Description

- 1 Corps
- 2 Carter de ressort
- 3 Bouchon du corps
- 4 Clapet et tige
- 5 Membrane
- 6 Capuchon du raccord
- 7 Ressort de réglage
- 8 Siège du ressort
- 9 Guide de la tige
- 10 Vis de réglage
- 11 Contre-écrou
- 12 Capuchon de fermeture
- 13 Joint torique du bouchon du corps
- 14 Ressort du clapet
- 16 Évent de type Y602-12
- 19 Joint du capuchon de fermeture
- 20 Bouchon de restriction
- 20 Restriction
- 29 Jauge
- 29 Bouchon de tuyau
- 36 Joint du capuchon du raccord
- 37 Joint torique de la tige
- 38 Siège de ressort inférieur
- 40 Limiteur de membrane

### Pilote de type 6365

#### Repère Description

- 1 Corps
- 2 Carter de ressort
- 3 Bouchon du corps
- 4 Clapet et Tige
- 5 Membrane
- 6 Capuchon du raccord
- 7 Ressort de réglage
- 9 Guide tige/clapet
- 10 Vis de réglage
- 11 Contre-écrou
- 12 Capuchon de fermeture
- 13 Joint du bouchon du corps
- 14 Ressort du clapet/tige
- 16 Évent de type Y602-12
- 19 Joint du capuchon de fermeture
- 20 Restriction
- 36 Joint du capuchon du raccord

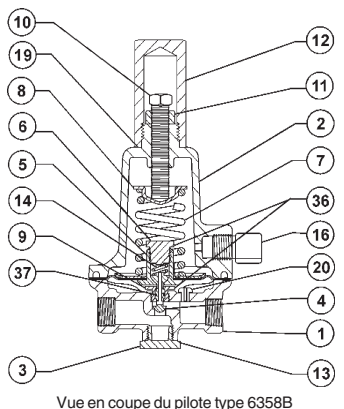
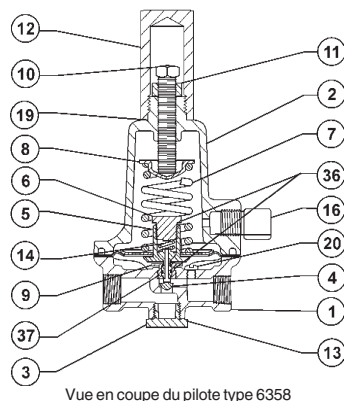

Figure 2. Pilotes types 6358 et 6358B

©Fisher Controls International, Inc., 2002 ; Tous droits réservés

Fisher et Fisher Regulators sont des marques qui appartiennent à Fisher Controls International, Inc. Le logo Emerson est une marque de commerce et une marque de service de Emerson Electric Co. Toutes les autres marques sont la propriété de leur détenteur respectif.

Les renseignements contenus dans cette publication sont présentés uniquement à titre informatif et, bien que tout ait été fait pour assurer leur exactitude, ils ne doivent pas être interprétés comme des garanties, expresse ou tacites, en ce qui concerne les produits ou services décrits ici ou leur usage ou applicabilité. Nous nous réservons le droit de modifier ou d'améliorer la conception ou les spécifications de ces produits à n'importe quel moment, sans préavis.

Pour toute information, contacter Fisher Controls, International :  
 Aux États-Unis (800) 588-5853 – En dehors des États-Unis (972) 542-0132  
 Italie – (39) 051-4190-606  
 Singapour – (65) 770-8320  
 Mexique – (52) 57-28-0888

Imprimé aux États-Unis.

